



Originalbedienungsanleitung / Translation of the original manual /

Traduction du mode d'emploi original



REPARATURFRÄSE 230 V

D, F, A

#76859

REPAIR-GROOVING MACHINE 230 V

UK

#76859

RAINUREUSE RÉPARATION 230 V

D, F, A

#76859

Deutsch

English

Français



Anleitung #76863 ab Masch. Nr. 001/15



Originalbedienungsanleitung

Deutsch



REPARATURFRÄSE 230 V

D, F, A

#76859

Vor Inbetriebnahme unbedingt durchlesen und aufbewahren



Inhalt

Technische Daten	Seite 3
Sicherheit	Seite 3
Sicherheitshinweise	Seite 3
Wartung und Pflege	Seite 5
Anwendung	Seite 5
Hinweise zu verschiedenen Bodenbelägen	Seite 7
Behebung von Störungen	Seite 7

1.0 Technische Daten

Versorgungsspannung	230 V AC
Frequenz	40 - 60 Hz
Leistungsaufnahme	1500 W
Drehzahl (Leerlauf)	6.000 - 10.000 U/min
Gewicht	6,2 kg
Schalldruckpegel	91 dB(A)
Schalleistungspegel	107 dB(A) ₂
Hand/Arm-Vibration	2,5 m/s ²
Frästiefe	0 - 5 mm
Fräsblatt	Hartmetall
Durchmesser	130 mm
Dicke	6,0 mm
Zähnezahl	12
Zahnform	gerade

Lieferumfang:

REPARATURFRÄSE
Schutzbrille
Gehörschutz
Werkzeugsatz
Staubsaug
Transportbox
Betriebsanleitung

2.0 CE Konformitätserklärung

Wir erklären in alleiniger Verantwortung, dass dieses Produkt mit den folgenden Normen oder normativen Dokumenten übereinstimmt: DIN EN 1037, EN ISO 12100, DIN EN 60204-1, DIN EN 60745-1, DIN EN 60745-2-22, DIN EN 55014-1, DIN EN 55014-2 gemäß den Bestimmungen der Richtlinien: 2006/42/EG, 2004/108/EG, 2006/95/EG.

Dipl.-Ing. (FH) Dieter Hammel
 Bevollmächtigter zur Ausstellung dieser Erklärung und zur
 Zusammenstellung der technischen Unterlagen:

03.03.2015, i.V.



Uzin Utz Tools GmbH & Co. KG | D-74360 Ilsfeld | Ungerhalde 1

3.0 Sicherheitshinweise

Bei allen Arbeiten an der Maschine zuerst Netzstecker aus der Steckdose ziehen.

Nur einwandfrei geschärfte und für den Anwendungsfall geeignete Fräsblätter verwenden. Instandhaltung nur durch qualifiziertes Service-Personal. Nur Original-Ersatzteile verwenden.

Unfallverhütungsvorschrift 1.2 Lärm (VBG 121)

Der Unternehmer hat den Versicherten, die im Lärmbereich beschäftigt sind, geeignete Hörschutzmittel zur Verfügung zu stellen. Die Versicherten haben die Gehörschutzmittel in Lärmbereichen zu benutzen.

Beim Arbeiten ohne Gehörschutzmittel kann es zu einer Beeinträchtigung der Gesundheit kommen. Insbesondere kann es zu einer Gefährdung oder Schädigung des Gehörs oder einer erhöhten Unfallgefahr führen.



Beim Arbeiten mit der Fugenfräse sind stets Schutzbrille und Gehörschutz zu tragen. Es besteht sonst die Gefahr, durch wegfliegende Teile Augenverletzungen zu erleiden. Ferner besteht die Gefahr der Schädigung der Ohren durch Lärm.



Jeder Maschine liegen Schutzbrille und Gehörschutz bei. Bitte benutzen Sie diese stets zu Ihrer eigenen Sicherheit!



3.1 Einführung

Diese Betriebsanleitung hilft Ihnen, die REPARATURFRÄSE besser kennenzulernen und optimal zu nutzen. Sie finden hilfreiche Informationen mit denen Sie Gefahren rechtzeitig erkennen und vermeiden können.

Sie tragen damit nicht nur zu Ihrer eigenen Sicherheit bei, sondern vermindern Reparaturkosten und erhöhen die Lebensdauer der Maschine.

Diese Betriebsanleitung ist unbedingt vor Arbeitsbeginn von allen Personen zu lesen, die mit der Maschine arbeiten. Auch Personen, die die Maschine warten und pflegen, müssen die Anleitung gelesen und verstanden haben.



Die Maschine ist nur zu benutzen

- für die bestimmungsgemäße Verwendung
- in sicherheitstechnisch einwandfreiem Zustand.

3.2 Gefahren im Umgang mit der Maschine

Die REPARATURFRÄSE ist nach dem neuesten Stand der Technik und den anerkannten technischen Regeln gebaut. Dennoch können bei der Anwendung Gefahren für Leib und Leben bzw. Sachwerte entstehen.

Störungen, die die Sicherheit beeinträchtigen können, sind umgehend zu beseitigen.



Zur bestimmungsgemäßen Verwendung gehört

- das Beachten aller Hinweise aus der Betriebsanleitung und
- die Einhaltung der Inspektions- und Wartungsarbeiten.

3.3 Bestimmungsgemäße Verwendung

Die REPARATURFRÄSE ist ausschließlich zum Fugen-fräsen von Belägen aus PVC, Linoleum, Polyolefin oder Kautschuk in trockenen Räumen konzipiert.

Zur Bearbeitung von Sicherheitsbelägen sind die Diamant-Fräsblätter #013460/013462, die als Zubehör erhältlich sind, unbedingt zu empfehlen.

Eine andere oder darüber hinausgehende Benutzung gilt als nicht-bestimmungsgemäß. Für entstehende Schäden haftet WOLFF nicht.

3.4 Originalteile und Sicherheit

Originalteile und Zubehör sind speziell für die REPERATURFRÄSE konzipiert. Wir machen ausdrücklich darauf aufmerksam, daß andere Teile nicht verwendet werden dürfen.

Dadurch kann die Sicherheit der Maschine nachteilig beeinträchtigt werden. Dies gilt besonders für das Fräsblatt der Maschine. Für Schäden, die durch das Verwenden von Nicht-Originalteilen entstehen, schließt WOLFF jede Haftung aus.

4.0 Wartung und Pflege

Die Fugenfräse ist weitgehend wartungsfrei.

Die Schmierung der Wälzlager und des Getriebes ist für die Lebensdauer der Maschine ausreichend.

Es empfiehlt sich, gelegentlich die Lufteintritts- und Austrittsöffnungen bei stehender und laufender Maschine mit Druckluft auszublasen.

Die Öffnungen könnten sonst zusetzen und die Maschine verstopfen. Dies kann zu Überlastung der Maschine führen.

Nach ca. 300 Betriebsstunden sind die Kohlebürsten durch einen Fachmann zu kontrollieren. Bei einer Länge von weniger als 5 mm muß ein Auswechseln gegen neue Originalbürsten erfolgen.

Diese sind 20 min lang durch das Betreiben der Maschine im Leerlauf einlaufen zu lassen.

5.0 Anwendung

Um eine Nut mit der gewünschten Tiefe zu erzeugen, damit nachher eine optimale thermische Verschweißung der Beläge stattfinden kann, muß die Arbeitstiefe der REPARATURFRÄSE wie folgt eingestellt sein.

5.1 Frästiefe einstellen

- Rändelschraube (A) drehen bis Zeiger (B) auf Skala (C) den gewünschten Skalenwert anzeigt.(Bild 1)
- Vor Beginn der Arbeit eine Probefräsung durchführen und evtl.die Einstellung korrigieren.

5.2 Fräsvorgang

- Maschine mit Messerrolle (D) auf Naht ausrichten.
- Führungsrolle (E) auf Fuge ausrichten.
- Schalter (F) betätigen und Motor einschalten.
- Drehzahl mit Rändelrad (G) einstellen.
- Langsam auf gewählte Frästiefe absenken.
- Vorschub der Fräse je nach Material und Frästiefe wählen.



Das Motorgehäuse zum Austausch der Kohlen darf nur durch eine Elektrofachkraft geöffnet werden. Für die Montage sind Spezialkenntnisse erforderlich.

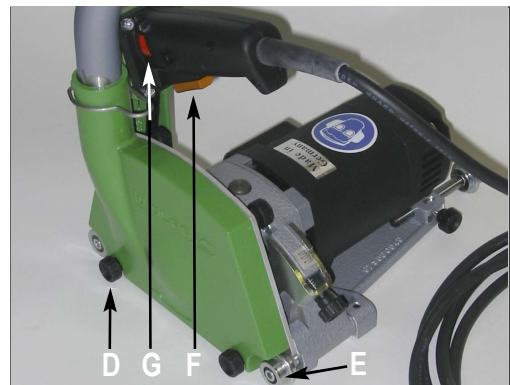
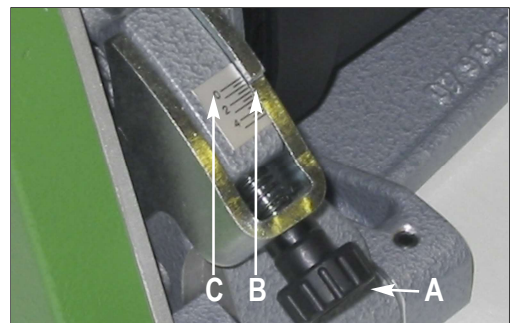

Hinweis: Achten Sie stets auf einwandfreies und scharfes Fräsblatt. Stumpfe Fräsblätter führen zu schlechten Arbeitsergebnissen. Es kann ferner zu Rauchentwicklung und Überlastung der Maschine führen.

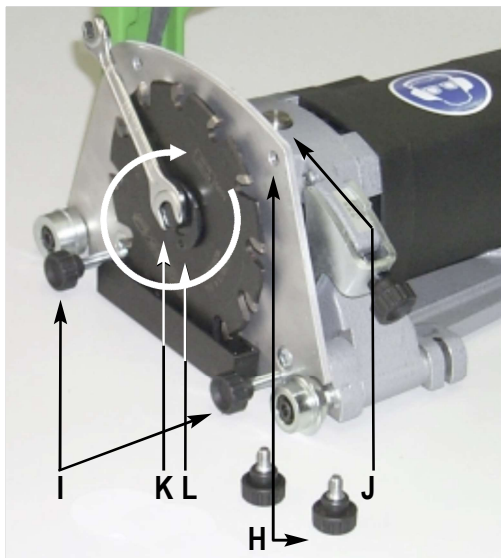

6.0 Fräsblattwechsel

6.1 Fräsblatt ausbauen

- obere Rändelschraube (H) der Fräsblattabdeckung heraus-schrauben.
- Untere Rändelschraube (I) der Fräsblattabdeckung lösen.
- Abdeckung nach oben abnehmen.
- Spindelarrettierung (J) drücken.
- Spannschraube (K) mit Gabelschlüssel lösen. (Linksgewinde!)
- Spannflansch (L) abnehmen.
- Fräsblatt herausnehmen und Spannflansch reinigen.

6.2 Fräsblatt einbauen

Ersatz nur mit Original-Fräsblättern:

#076860 HM-Fräsblatt, 6 mm gerade

#036275 Original 3,3 mm halbrund

#013461 Fräsblatt Kombi 5 mm

#013460 Dia-Fräsblatt 3,8 mm elliptisch

- Der Einbau erfolgt in umgekehrter Reihenfolge.
- Beim einsetzen des Fräsblattes auf Drehrichtung achten.
- Spannflansch aufsetzen.
- Rändelschraube (H, I) fest anziehen.



Vor dem Fräsblattwechsel Stecker aus der Steckdose ziehen! Unbeabsichtigtes Einschalten der Maschine kann zu Verletzungen führen.

7.0 Behebung von Störungen

Störung	Mögliche Ursache	Beseitigung
Maschine läuft nicht an	Stromzufuhr unterbrochen Sicherung defekt Kabel defekt Stecker defekt	Störung durch Elektrofachkraft beseitigen bzw. Teile erneuern
Hoher Kraftaufwand beim Arbeiten notwendig	Fräsblatt stumpf	Fräsblatt auswechseln oder nachschleifen
Hohe Vibrationen	Zähne ausgebrochen Verschleißteile der Maschine sind ausgeschlagen	Maschine zur Reparatur einschicken
Schlechte Führung in der Nut	Messer- und Führungsrollen sind verklebt	Rollen reinigen



Auf festen Sitz der Schraubverbindungen achten!

Gewährleistung

Der Gewährleistungszeitraum für neue Wolff Maschinen beträgt ein Jahr ab dem Zeitpunkt der Übergabe / Ablieferung an den Kunden, soweit nicht nach zwingenden gesetzlichen Vorschriften etwas anderes gilt.

Bei der Geltendmachung von Gewährleistungsansprüchen hat grundsätzlich auch die Vorlage der Rechnung bzw. des Kaufbelegs zu erfolgen.

Alle Reparaturen im Rahmen der Gewährleistung müssen durch eine von uns anerkannte Wolff Service-werkstätte ausgeführt werden. Selbst durchgeführte und/oder unsachgemäße Reparaturen führen regelmäßig zum Ausschluss von Gewährleistungsansprüchen. Dies gilt ebenso für unsachgemäße Bedienung und/oder Gebrauch.

Ersatz von Teilen, Zubehör und sonstige Änderungen an Wolff Maschinen

Wolff Maschinen bieten für den Verwender ein hohes Maß an Sicherheit und Zuverlässigkeit. Um diese zu erhalten, darf der im Zeitpunkt der Auslieferung bestehende werkseitige Zustand Ihrer Wolff Maschine nicht ohne Beachtung der nachfolgenden Regeln verändert werden. Diese Regeln gelten sowohl für den Ersatz von Teilen, die Ausstattung mit Zubehör als auch sonstige technische Änderungen.

- Jegliche Arbeiten an Ihrer Wolff Maschine sind **ausschließlich durch eine Fachwerkstätte**, die über entsprechend fachlich geschultes und erfahrenes Personal sowie die erforderlichen Arbeitsmittel verfügt, durchzuführen. Wir empfehlen hierfür autorisierte Wolff Servicewerkstätten.
- Im Falle des beabsichtigten Ersatzes von Teilen, der beabsichtigten Ausstattung mit Zubehör oder beabsichtigten sonstigen technischen Änderungen sollte stets **vor Beginn der Arbeiten** eine Beratung durch eine autorisierte Wolff Servicewerkstätte oder uns als Hersteller erfolgen.
- Es wird dringend empfohlen, nur sicherheitsgeprüfte Original Wolff-Ersatzteile und Original Wolff-Zubehörteile zu verwenden, die von uns als Hersteller freigegeben wurden.

Diese Ersatz- und Zubehörteile erhalten Sie bei Ihrer autorisierten Wolff Servicewerkstätte, die auch gerne die fachgerechte Montage für Sie durchführt. Original Wolff-Ersatzteile und Original Wolff Zubehörteile wurden auf Sicherheit und Eignung speziell für Wolff Maschinen geprüft.

Die Sicherheit und Eignung anderer als Original Wolff-Ersatz- und Zubehörteile können wir nicht hinreichend beurteilen, und folglich auch nicht hierfür einstehen.

- Zum Erhalt der Betriebssicherheit und zur Vermeidung von Schäden sind im Falle technischer Änderungen - gleich welcher Art - in jedem Falle unsere **technischen Richtlinien** zu beachten. Bitte wenden Sie sich im Übrigen auch jederzeit gerne an uns, wenn Sie sonstige Fragen zu Ihrer Wolff Maschine haben.

Wir bitten um Verständnis, dass wir für Schäden keine Gewähr übernehmen können, soweit sie infolge unsachgemäßer Arbeiten bzw. infolge Verstoßes gegen die vorgenannten Regeln entstehen.



Translation of the original manual

English



REPAIR-GROOVING MACHINE 230 V

UK

#076859

Read before use and keep safe



Contents

Technical data	Page 8
Safety	Page 8
Safety Instructions	Page 8
Maintenance	Page 10
Use	Page 10
Changing the blade	Page 11
Trouble shooting	Page 11

1.0 Technical data

Power supply	230 V AC (110 V AC)
Frequency	40 - 60 Hz
Power consumption	1500 W
Maximum speed	6.000 - 10.000 r.p.m.
Weight	6,2 kg
Sound pressure level	91 dB(A)
Sound energy level	107 dB(A)
Hand/arm-vibration	2,5 m/s ²
Max. grooving depth	0 - 5 mm
Grooving blade	tungsten tipped
Diameter	130 mm
Thickness	6,0 mm
Number of teeth	12
Tooth formation	straight

Comes with:

- REPAIR-GROOVING MACHINE
- Goggles
- Ear protection
- Tool kit
- Dust bag
- Carrying case
- Operating manual

2.0 CE Declaration of Conformity

We declare under our sole responsibility that this product is in conformity with the following standards of standardization documents: DIN EN 1037, EN ISO 12100, DIN EN 60204-1, DIN EN 60745-1, DIN EN 60745-2-22, DIN EN 55014-1, DIN EN 55014-2 according to the provisions of the: 2006/42/EC, 2004/108/EC, 2006/95/EC.

Dipl.-Ing. (FH) Dieter Hammel
 Authorised to issue this declaration and for the
 gathering of the technical documentation.

03.03.2015, i.V. 

Uzin Utz Tools GmbH & Co. KG | D-74360 Ilsfeld | Ungerhalde 1

3.0 Safety instructions

Disconnect the power supply before any maintenance is carried out. Use only the recommended blade and ensure it is sharp before starting.

Maintenance should be undertaken only by qualified personnel. Use only genuine WOLFF spare parts.



When using the grooving machine always wear goggles and ear protectors supplied. Otherwise you are in danger of injuring your eyes or your ears. This machine works at a high speed and these precautions are for your safety!

3.1 Introduction

This operating manual should be used to get the most benefit from your REPAIR-GROOVING MACHINE. Following these instructions will both extend the life of your machine and reduce repair costs. Please ensure any user of the machine is fully familiar with the instructions for use before allowing work to start.



3.2 Danger while working with the machine

The REPAIR-GROOVING MACHINE is designed to the highest technical standards. Incorrect use can be dangerous! Disturbances that could impair safety, have to be eliminated at

Use this machine only

- as instructed in this operating manual
- with the machine in perfect working order.



WOLFF GmbH cannot be held responsible for any damage or loss caused by incorrect use. Correct use also includes

- to take care of all directions from the operating manual and
- the execution of maintenance and service.

3.3 Restriction of use

The REPAIR-GROOVING MACHINE is exclusively for grooving resilient floor coverings in dry environments. It should not be used for any other purpose.

For grooving safety floors, WOLFF recommends to use the diamond blades, #013460/013462 which provide greater durability.

3.4 Genuine spare parts

Spare parts and accessories are manufactured uniquely for the REPAIR-GROOVING MACHINE. It must be emphasized that parts obtained from unauthorized sources must not be used.

WOLFF cannot be held responsible for the performance of or any damage arising from the use of machines in which genuine spare parts have not been used. This is particularly important with replacement blades.

4.0 Maintenance

The grooving machine is virtually maintenance-free. The roller bearings and gear box need not to be lubricated.

The air inlet and outlet should be blown out from time to time to avoid clogging. Failure to do so may result in stress being put on the machine by overheating.

After approx. 300 hours in order, the machine has to be controlled by qualified service-personnel. If the carbon brushes have a length less than 5 mm, they have to be replaced by genuine new ones. Let the machine run at no load for 20 min. after replacement of carbon brushes.



If the brushes are to be replaced, the motor housing may be opened only by qualified service-personnel. Subsequent mounting of the new brushes requires specialist knowledge.

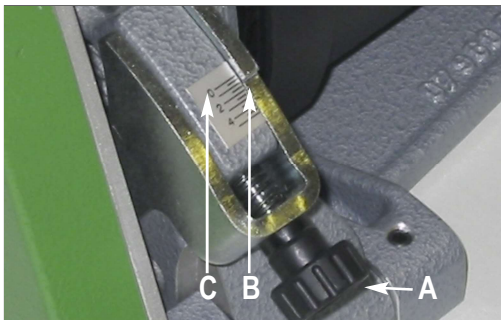

5.0 Use

To create a groove of certain depth, which later will ensure a perfect thermal welding of the floor coverings, the depth adjustment of the REPAIR-GROOVING MACHINE must be done as following.

5.1 Adjusting the grooving depth

- Turn the thumb screw (A) until the indicator (B) at the scale (C) shows the required value.
- Take care to do a test prior to starting your groove thereby guaranteeing that the machine is at the correct depth.

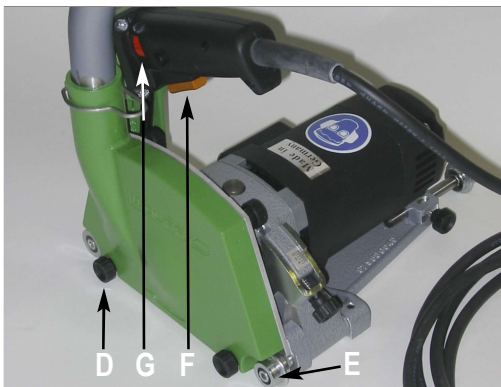

5.2 Use

- Position the machine with roller (D) align on seam.
- Locate guide roller (E) in the joint also.
- The speed of the grooving blade can be varied with wheel (G).
- Start motor by flipping switch (F).
- Push down slowly to the required grooving depth.
- Push the machine forward slowly.
- The speed at which the groove can be done will vary according to the material being cut as well as the depth.



Make sure that the machine locks into its upper rest when you release the handle. Other-wise you might cause an accident and eventually damage the blade. Always use a new, sharp blade. Blunt blades will give unsatisfactory results and will put stress on the machine.

6.0 Changing the blade

6.1 Removing the blade

- Remove the upper thumb screw (H) of the blade cover.
- Loosen the thumb screw (I) at the bottom of the blade cover.
- Remove blade cover upwards and press spindle lock.
- Loosen tension screw (K) with the fork wrench supplied. It is a left-handed thread!
- Remove flange and blade and clean flange prior to re-fitting a new blade.

6.2. Fitting a new groove blade

Fit only a genuine replacement blade:

- #076860 HM-Grooving blade 6 mm straight
- #036275 Original grooving blade 3,3 mm semicircle
- #013461 Grooving blade Combi 5 mm
- #013460 Diamand grooving blade 3,8 mm elliptical

- The fitting of the new blade has to be done the other way.
- Insert new blade with attention to moving direction.
- Put back on the flange and Re-tighten tension screw.

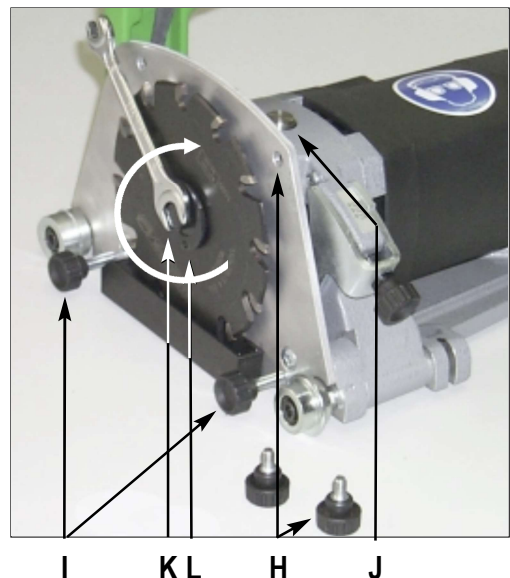

English

7.0 Trouble shooting

Trouble	Eventual cause	Elimination
Machine does not work	Power supply disconnected Blown fuse Defective cable or plug	Have machine repaired by a qualified electrician resp. change parts
Undue force necessary to achieve a groove	Blade is blunt	Change blade
Excessive vibration	Motor worn Tooth of the blade broken	Return machine for service and/or repair, change blade
Bad grooving	Guirs clogged	Clean rollers



Always disconnect the power supply before changing the blade! Unintended starting of the machine may cause injury.



Under no circumstances should the machine be operated without the cover in place.



Guarantee

The guarantee period for new Wolff machines is one year from the time of delivery/transfer to the customer, unless another period applies pursuant to mandatory legal regulations.

When making a claim under guarantee, the invoice and/or proof of purchase must be provided.

All repairs covered by the guarantee must be carried out by a Wolff service shop recognised by us. Repairs which are carried out by the customer and/or improperly automatically lead to a disentanglement from guarantee claims. The same is true of improper operation and/or use.

Replacement of parts, accessories and other changes to Wolff machines

Wolff machines provide users with a high degree of safety and reliability. To maintain this, the condition of your Wolff machine may not be changed from that on the date it was delivered from the factory without observing the following rules. These rules apply for the replacement of parts, the addition of accessories and other technical changes.

- All work done on your Wolff machine must be carried out **exclusively by a specialist workshop** which has suitably trained and experienced staff and the working materials required. For this, we recommend an authorised Wolff service shop.
- In the event that parts are deliberately replaced, accessories are deliberately added or other technical changes are deliberately carried out, the customer must always consult an authorised Wolff service shop or us, the manufacturer, **before starting the work.**
- We urgently recommend only using safety-checked original Wolff spare parts and original Wolff accessories which have been cleared by us, the manufacturer. These spare parts and accessories can be purchased from your authorised Wolff service shop, which will also be pleased to assemble them for you properly.

Original Wolff spare parts and Wolff accessories have been specially tested for their safety and suitability for Wolff machines.

We can not sufficiently judge the safety and suitability of spare parts and accessories which are not original Wolff parts, and are thus unable to vouch for them.

- To maintain operating reliability and avoid damage, in the case of technical changes – of whatever kind – our **technical guidelines are to be observed** in every case. Please also contact us at any other time if you have any questions about your Wolff machine.

We can not assume any liability for damages caused as a result of improper work and/or violation of the above terms and conditions.

Traduction du mode d'emploi original



RAINUREUSE RÉPARATION 230 V

D, F, A

#76859

A lire impérativement avant la mise en service et à conserver



Français

Contenu

Caractéristiques techniques,	Page 13
Sécurité	Page 13
Consignes de sécurité	Page 13
Entretien et maintenance	Page 15
Utilisation	Page 15
Changement de lame de fraisage	Page 16
Dépannage	Page 17



Détail de livraison

RAINUROISE RÉPARATION

lunette de protection
protection acoustique
jeu d'outils
sac à poussières
boîte de transport
mode d'emploi

1.0 Caractéristiques techniques

Tension d'alimentation	230 V AC
Fréquence	40 - 60 Hz
Puissance absorbée	1500 W
Vitesse [marche à vide]	6.000 - 10.000 t/min
Poids	6,2 kg
Niveau de pression acoustique	91 dB[A]
Niveau de puissance acoustique	107 dB[A]
Vibration main/bras	2,5 m/s ²
Profondeur de fraisage	3,8 mm
Lame de fraisage	Métal dur
Diamètre	130 mm
Epaisseur	6,0 mm
Nombre de dents	12
Forme des dents	droite

2.0 CE Déclaration de conformité

Nous déclarons sous notre propre responsabilité que ce produit est en conformité avec les normes ou documents normalisés: DIN EN 1037, EN ISO 12100, DIN EN 60204-1, DIN EN 60745-1, DIN EN 60745-2-22, DIN EN 55014-1, DIN EN 55014-2 conformément aux termes des réglementations 2006/42/CE, 2004/108/CE, 2006/95/CE.

Dipl.-Ing. (FH) Dieter Hammel
Donneur d'ordre chargé de délivrer cette déclaration
et de collecter les documents techniques :

03.03.2015, i.v. 

Uzin Utz Tools GmbH & Co. KG | D-74360 Ilsfeld | Ungerhalde 1

3.0 Consignes de sécurité

Pour tous les travaux effectués sur la machine, retirer d'abord la prise de secteur de la prise de courant. Utiliser uniquement des lames de fraisage en parfait état et convenant au cas d'utilisation.

Entretien uniquement par le personnel de service qualifié
N'utiliser que des pièces de rechange d'origine.

Instruction préventive contre les accidents 1.2 bruit (VGB 121)

L'entrepreneur est tenu de mettre à la disposition des assurés qui travaillent dans la zone de bruit des protecteurs antibruit adéquats.

Les assurés sont tenus d'utiliser les protecteurs antibruit dans la zone de bruit. Travailler sans protecteur antibruit peut nuire à la santé. Notamment, cela peut entraîner un risque ou une lésion de l'ouïe, ou bien augmenter le risque d'accidents.



Toujours porter une protection acoustique!



Prière de toujours utiliser la protection acoustique!

3.1 Introduction

Les instructions de service vous aideront à mieux connaître votre RAINUROISE RÉPARATION et à l'utiliser de manière optimale. Vous trouverez de précieuses informations qui vous permettront de reconnaître à temps les dangers et de les éviter.

Ainsi, vous contribuerez non seulement à protéger votre propre sécurité, mais vous réduirez aussi les frais de réparation et augmenterez la durée de vie de votre machine.

Ce mode d'emploi devra être lu et compris par toute personne qui utilisera cette machine, service de maintenance y compris.

3.2 Risques en manipulant la machine

La RAINUROISE RÉPARATION est construite selon l'état actuel de la technique et les normes techniques légales. Cependant, son utilisation peut provoquer des risques de blessure et même de mort.

Il faut remédier immédiatement aux défauts qui peuvent porter préjudice à la sécurité.

3.3 Utilisation conforme à la fonction prévue

La RAINUROISE RÉPARATION est conçue uniquement pour chanfreiner des revêtements de sols tels que PVC, Linoleum, caoutchouc ou polyoléfine et ce, uniquement en milieu sec.

Pour le chanfreinage des revêtements de sécurité ou antidérapants, seules la lame à 4 diamants industriels (#013460) ou la lame diamantée non dentelée (#013462) conviendront

3.4 Pièces d'origine et sécurité

Les pièces d'origine et les accessoires sont conçus spécialement pour la RAINUROISE RÉPARATION.

Nous attirons votre attention sur le fait qu'on ne doit pas utiliser d'autres pièces. Ceci peut nuire à la sécurité de la machine. Cela est d'autant plus valable pour la lame de la machine.

Wolff exclut toute responsabilité pour les dommages causés par l'utilisation de pièces qui ne sont pas d'origine.



La machine ne doit être utilisée:

- que pour l'emploi auquel elle est destinée
- que dans un état parfait à l'égard des techniques de sécurité.



Les points suivants font également partie de l'utilisation conforme à la fonction prévue:

- l'observation de toutes les consignes des instructions de service et
- le respect des opérations d'inspection et d'entretien.



4.0 Entretien et maintenance

La rainureuse RAINUROISE RÉPARATION ne demande pratiquement pas d'entretien. Le graissage des roulements et de l'engrenage suffira pour toute la durée de vie de la machine.

Il est recommandé de dégager en soufflant avec de l'air comprimé les orifices d'entrée et de sortie de l'air, lorsque la machine est à l'arrêt et lorsqu'elle est en marche. Les orifices pourraient s'encrasser et obstruer la machine. Ceci peut provoquer une surcharge de la machine.



Pour échanger les charbons, la carcasse du moteur ne peut être ouverte que par un atelier de dépannage agréé, car des connaissances spéciales pour procéder au montage sont nécessaires.

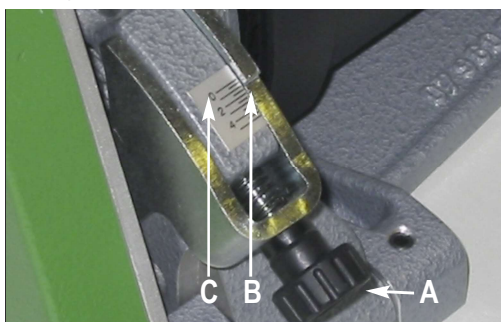

Après env. 300 heures d'utilisation, les charbons doivent être contrôlés par un électricien-réparateur. Lorsqu'ils mesurent moins de 5 mm, il faudra les changer contre des nouveaux. Ensuite faire tourner la machine à vide pendant 20 minutes afin que les nouveaux charbons se rodent.

5.0 Utilisation

Afin de pouvoir faire une rainure à la profondeur voulue qui permettra par la suite de faire une soudure thermique adéquate, la profondeur de coupe de la rainureuse devra être ajustée comme suit:

5.1 Régler la profondeur de fraisage

- Tourner la vis moletée (A) jusqu'à ce que l'indicateur (B) soit placé sur la cote (C) désirée
- Faire un essai sur un reste de revêtement afin de contrôler la profondeur de chanfreinage.
- Réajuster éventuellement en fonction du résultat obtenu.

5.2 Mise en place

- Placer la roulette (D) de guidage arrière sur le joint.
- Ajuster la roulette de guidage arrière (E) sur le joint.-
- Actionner le bouton (F) et mettre le moteur en marche.
- Abaisser lentement à la profondeur de chanfreinage choisie.
- Pousser la rainureuse en avant.
- Vitesse réglable (G).

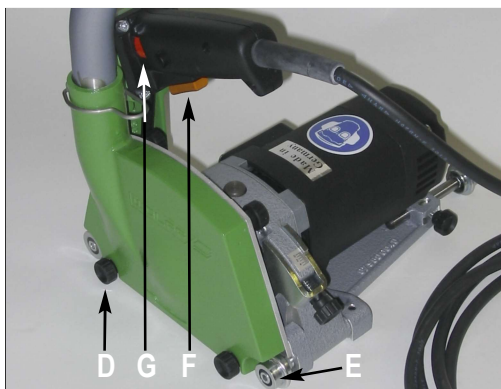

Veiller à ce que la lame de fraisage soit toujours parfaite et acérée. Les lames de fraisage émoussées donnent de mauvais résultats. En plus, cela peut entraîner un dégagement de fumée et une surcharge de la machine.

6.0 Changement de lame de fraise

6.1 Démonter la lame de fraise

- Dévisser et retirer les vis supérieures (H) du capot de la lame.
- Procéder de même pour les vis inférieures (I)
- Soulever le capot de la lame vers le haut.
- Presser le bouton (J) pour bloquer l'axe
- Desserrer la vis de serrage (K) à l'aide de la clé à fourche (filet gauche!).
- Enlever la flasque (L) de serrage.
- Enlever la lame de fraise et nettoyer la flasque de serrage.

6.2 Monter la lame de fraise

Ne remplacer qu'avec une lame d'origine:

- #076860 HM-Lame de rechange, 6 mm droite
- #036275 Lame de rechange 3,3 mm, hémicycle
- #013461 Lame de rechange Combi, 5 mm
- #013460 Lame Diamant, 4 dents, elliptique 3,8 mm

- Le montage se fait dans l'ordre inverse.
- Lors du montage de la lame, faire attention au sens de rotation.
- Remettre la flasque de serrage.
- Revisser les vis supérieures (H).

Vérifier que toutes les vis, qui ont été desserrées lors du démontage, soient de nouveau bien serrées.

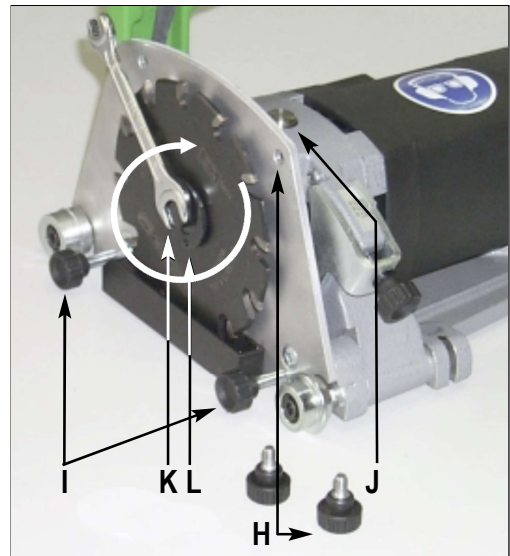

English



Avant de changer la lame de fraise, retirer la fiche de la prise de courant! Une mise en route inopinée de la machine peut provoquer des blessures.

7.0 Dépannage

Défaut	Cause possible	Dépannage
La machine ne se met pas en marche	Arrivée de courant interrompue Fusible défectueux Câble défectueux Fiche défectueuse	Faire remédier au défaut par un électricien ou faire renouveler les pièces
Le travail exige un grand déploiement de force	Lame usée ou abîmée	Changer la lame ou la faire affûter
Fortes vibrations	Les pièces d'usure de la machine sont complètement usées, certaines dents de la lame sont cassées	Envoyer la machine pour la faire réparer Mettre en place une lame neuve
Mauvais passage dans la rainure	Les roulettes de guidage sont encrassées par des restes de colle	Nettoyer les roulettes

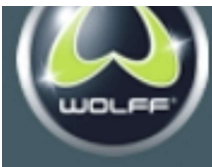

Garantie

La durée de la garantie pour les nouvelles machines Wolff s'élève à un an à partir de la remise / livraison au client sauf indication contraire conformément aux prescriptions légales obligatoires.

Il est impératif par ailleurs de présenter la facture ou le justificatif d'achat pour pouvoir faire valoir les droits découlant de la garantie.

Toutes les réparations effectuées sous garantie doivent être réalisées par un atelier de service Wolff reconnu. Les réparations effectuées par soi-même et / ou non conformes entraînent l'exclusion des droits de garantie. Cette clause s'applique également à l'utilisation non conforme des machines.

Machines Wolff: remplacement de pièces, accessoires et autres modifications

Les machines Wolff offrent à l'utilisateur un niveau élevé de sécurité et de fiabilité. Afin de maintenir ce niveau haut de gamme, le réglage usine proposé au moment de la livraison de votre machine Wolff ne doit pas être modifié sans tenir compte des règles suivantes. Ces règles s'appliquent aussi bien au remplacement de pièces, à l'installation d'accessoires qu'à toute autre modification technique.

- Tous les travaux effectués sur votre machine Wolff doivent être **exclusivement réalisés** par un atelier spécialisé, disposant d'un personnel expérimenté et formé en conséquence ainsi que des outils de travail nécessaires. Pour ce faire, nous vous recommandons les ateliers de service Wolff.
- Si vous avez l'intention de remplacer des pièces, d'installer des accessoires ou d'effectuer d'autres modifications techniques, il est conseillé **avant le début des travaux** de demander conseil auprès d'un atelier de service Wolff autorisé ou auprès de nos services à titre de fabricant.
- Il est vivement recommandé de n'utiliser que des pièces détachées et des accessoires Wolff d'origine répondant aux directives de sécurité et que nous avons validés en tant que fabricant. Ces pièces détachées et accessoires sont disponibles auprès de votre atelier de service Wolff qui se chargera également du montage approprié.

Les pièces détachées et les accessoires Wolff d'origine ont été contrôlés spécialement pour les machines Wolff, répondant aux critères de sécurité et de conformité.

Nous ne sommes pas en mesure d'évaluer de manière satisfaisante la sécurité et la conformité des produits autres que les pièces détachées et accessoires Wolff d'origine ; nous déclinons par conséquent toute responsabilité pour ces pièces.

- Afin de garantir la sécurité du fonctionnement et d'éviter tout dommage, il convient, en cas de modifications techniques, quelles qu'elles soient, de **tenir compte de nos directives techniques**. N'hésitez pas par ailleurs à nous contacter pour toutes questions relatives à votre machine Wolff.

Nous déclinons toute responsabilité pour les dommages résultant de travaux non conformes ou faisant suite à la violation des règles précitées. Nous vous remercions de votre compréhension.



Deutschland

01217 Dresden, Elektrowerkzeuge Schönherr Inhaber: Dipl.-Ing. Mario Graalman, Räcknitzhöhe 76, Telefon 0351/4723280, Fax 0351/4723272, info@schoenherr-dresden.de
04179 Leipzig, Goldacker Bautechnik, Spinnereistr. 13, Telefon 0341/484090, Fax 0341/4840910, goldacker-bautechnik@t-online.de
04177 Leipzig, Johann Stodal, Handelsvertretung Reparatur Stützpunkt, William-Zipperer-Str. 59, Telefon 0341/49690402, Fax 0341/49690403, johann.stodal@web.de
04207 Leipzig, Firma Fiedler, Inhaber Matthias Reinhard, Diezmannstr. 15, Telefon 0341/415340, Fax 0341/4240905, _edler-reinigungstechnik@t-online.de
06618 Naumburg, Römhild Fachhandel, Wenzelsmauer 20, Telefon 03445/202879, Fax 03445/201537, roemhild-fachhandel@t-online.de
07607 Eisenberg, Kühl Qualitätswerkzeuge, Goethestraße 1, Telefon 036691/5580, Fax 036691/54222, info@kuehl-baugeraete.de
09111 Chemnitz, emb Service GmbH, Jägerstraße 9-13, Telefon 0371/674140, Fax 0371/6741433, info@emb-service.de
09131 Chemnitz, Airless- & Schleiftechnik JARA Service, Glösaer Str. 12, Telefon 0172 5404743
10771 Berlin Wilmerdorf, Fiedler Parkett, Seesener Str. 49, Telefon 030/8916523, Fax 030/8922114, info@_edler-parkett.de
10555 Berlin, Schmidtsdorff Elektromotoren, Alt Moabit 73, Tel: 030 3911011, Fax: 030 3919913
15236 Frankfurt (Oder), Elektromaschinen-Service Klaehr, Georg-Simon-Ohm-Str. 9, Telefon 0335/6101910, Fax 0335/6101914, kontakt@kleahr-elektromaschinen.de
16866 Kyritz, Thomas Wagner, Leddiner Weg 2, Telefon 033971/52266, Fax 033971/56352, elektromotoren-pumpen@wagner-kyritz.de
17291 Prenzlau, Hüllinghorst, Automeile 9, Telefon 03984/8582-0, Fax 03984/858299, werkstatt-pz@huellinghorst.de
18069 Rostock, Lindner Industriewerkzeuge, Zum Kühlhaus 206, Telefon 0381/8112904, Fax 0381/8112901, werkstatt@lindner-industriewerkzeuge.de
21079 Hamburg/Harburg, Voss's Elektromaschinenbau GmbH, Großmoorkreuz 5, Telefon 040/776611, Fax 040/777614, hannemann@voss.de
22239 Hamburg, Hans Sauer GmbH, Barkhausenweg 8, Telefon 040/538992-0, Fax 040/5381037, cornelia.hinkeldey@hans-sauer.de
22335 Hamburg, Theodor Erich, Sportallee 68, Telefon 040/88888660, Fax 040/88888669, info@erich-gmbh.de
22848 Norderstedt, EMH Elektro-Maschinen, Rugenbarg 76, Telefon 040/5234860, Fax 040/52878447, info@demo-emh.de
26789 Leer, Harms Elektromaschinen, Am Logaer Sieltief 8, Telefon 0491/2894, Fax 0491/66372, anfrage@harms-elektromaschinen.de
27751 Delmenhorst, Johannes Mittag GmbH, Kiefernweg 21, Telefon 04221/18916, Fax 04221/18967, info@mittag-gmbh.de
28217 Bremen, H. Mischke, Speicherhof 5 Halle 1-1A, Telefon 0421/3800512, Fax 0421/032121191854, miws-mischke@web.de
28197 Bremen, Tool_x Maschinen Service, Senator Helmke Straße 8, Telefon 0421/271388, Fax 0421/2768554, pt@tool_x.net
33818 Leopoldshöhe, Ralf Doberstein, Westring 95, Telefon 05202/923551, Fax 05202/923552, ralf@doberstein.info
34233 Fulda, Pape & Bommhardt GmbH Elektromaschinen u. Anlagenbau Arwed-Hahn-Str. 3, Tel.: 0561/897013, Fax: 0561/893630
37079 Göttingen, Schwarzer Elektromaschinenbau, Gotthelf Leimbach Str. 7, Telefon 0551/50490-0, Fax 0551/50490-25, info@schwarzer-emb.de
37154 Northeim, Schwarzer Elektromaschinenbau, Matthias Grünwald Str. 38, Telefon 05551/97300, Fax 05551/973025, info@schwarzer-emb.de
37308 Heilbad Heiligenstadt, Gassmann GmbH, Robert-Bosch-Str. 1, Telefon 03606/551035, Fax 03606/5510535, info@gassmann-gmbh.de
38271 Baddeckenstedt /Wartjenstedt, H. Hampe e.K., Mühlenweg 5, Telefon 05062/1413, Fax 05062/2019, info@elektrohampe.de
39326 Walmirsstedt, Quartier und Kiesler GbR, Quergasse 4, Telefon 039201/22614, Fax 039201/39201, info@elektrowerkzeuge-wms.de
41460 Neuss, Hans Loerper GmbH, Osterather Straße 4a, Telefon 02131/561300, Fax 02131/561320, service@loerper-gmbh.de
42799 Leichlingen, Dipl. Ing. Frank Hädrich, Moltkestraße 25, Telefon 02175/970600, Fax 02175/970601, info@haedrich-schleiftechnik.de
45139 Essen, Hans Schreckling GmbH, Kleine Steubenstr. 13, Telefon 0201/270072, Fax 0201/273610, info@hans-schreckling.de
47167 Duisburg, Oliver Grund, Theodor-Heuss-Str. 135, Telefon 0203/5019841, Fax 0203/5019842, grund-duisburg@t-online.de
49134 Wallenhorst, Chr. Röwekamp, Großen Str. 10, Telefon 05407/31763, 05407/39875, chr.roewekamp@web.de
53332 Bornheim-Walberberg, Albin Zimmer, Nonnenweg 5, Telefon 02227/904400, Fax 02227/904401, elektrotechnik.zimmer@t-online.de
56070 Koblenz, Moskopp Elektromaschinen GmbH, Schönbornsluster Str. 35, Telefon 0261/98822-0, Fax 0261/9882222, klm@moskopp-elektro-motoren.de
59174 Kamen, Friedrich-Wilhelm Doll, Dieselstraße 9, Telefon 02307/9107175, Fax 02307/9107177, info@fw-doll.de
63075 Offenbach/Rumpenheim, Maschinenreparatur 24, Kleines Gässchen 13-15, Telefon 069/98664141, Fax 069/98664142, info@maschinenreparatur24.de
63263 Neu-Isenburg, WMS Mietservice GmbH, Werner Heisenbergstr. 4, Telefon 06102/73930, Fax 06102/73938, info@wms-mietservice.de
65203 Wiesbaden, InfraServ Wiesbaden Technik, Kasteler Straße 45, Einfahrt Tor Nord, Telefon 0611/962-8304, Fax 0611/962-9258, info@isw-technik.de
67661 Kaiserslautern, Charles Force, Landolfstrasse 3, Telefon 0631/3504721, Fax 0631/3504722, cforce@t-online.de
68199 Mannheim Neckarau, Michael Pfeifer, Untermühlstraße 71, Telefon 0621/4384242, Fax 0621/4384245, info@pfeifermichael.de
70734 Fellbach, KWG Elektrowerkzeuge, Hintere Str. 44, Telefon 0711/581435, Fax 0711/583792, kwg.schwegler@gmx.de
72793 Pfullingen, Karl Marx, Daimlerstr.2, Telefon 07121/937 68 68, Fax 07121/937 68 70, info@karlmarxgmbh.de
76189 Karlsruhe, HCS Scherer GmbH Schwarz & Graf, Südbeckenstr. 9, Telefon 0721/9553300, Fax 0721/9553303, info@schwarzundgraf.de
76287 Rheinstetten-Forchheim, Ludwig GmbH, Grossklamm 8, Telefon 0721/951520, Fax 0721/9515230, preise@pyramide-bau.de
80469 München, H. Dummer, Müllerstraße 13, Telefon 089/2607178, Fax 089/236044, fachbetrieb-dummer@t-online.de
80939 München, Verleihnix Werkzeug GmbH, Heidemannstr. 11b, Telefon 089/3090729-0, Fax 089/3090729-29, verleihnix@verleihnix-nord.de
88254 Wolpertswende, Fussbodentechnik Klaus Petrich GmbH, Bauhofstraße 6, Telefon 07502/911562, Fax 07502/921370, info@boden-verlegen.de
89079 Ulm, SEG - Elektrogeraete, Maybachstr. 13, Telefon 0731/9404423, Fax 0731/9404424, info@schlumpberger.me
90482 Nürnberg, Frank Elektrotechnik GmbH, Happurger Str. 66, Telefon 0911/45093-13, Fax 0911/45093-22, info@franck-elektrotechnik.de
97076 Würzburg, Roland Babinsky, Am Greinberg 5, Telefon 0931/281012, Fax 0931/281013, babinsky.wuerzburg@t-online.de
98574 Schmalkalden, Anschütz Elektromotoren Service GmbH, Rötweg 4a, Telefon 0368/3402567, Fax 0368/362261, info@elktromotoren-anschuetz.com
99086 Erfurt, Stama GbR, Grubenstraße 19a, Telefon 0361/7464028, Fax 0361/7484045, stama.gbr@versanet.de
99099 Erfurt, Anschütz Elektromotoren Service GmbH, Am Steinbiel 13, Telefon 0361/4210340, Fax 0361/4210132, jakobi@elektromotoren-anschuetz.com
99867 Gotha, Meyer Reparaturgesellschaft mbH, Langensalzaer Str. 22-24, Telefon 03621/45820, Fax 03621/458213, info@meyer-gothar.de

Österreich

A-1140 Wien, Pospischil Tools GmbH, Lützowgasse 12-14, Telefon +43 1911 6300-0, Fax +43 1911 6300-29, of_ce@pospischil.at
A-2232 Aderklaa, S&S Maschinen GGZ Aderklaa, Gewerbestraße 1/7, Telefon + 43 2247 21620, of_ce@sus-maschinen.at
A-5020 Salzburg, Otto Heurix Elektromaschinenbau GmbH, Robinigstr. 26, Telefon +43 662 873337-0, Fax +43 662 881232-3, of_ce@heurix.at
A-6020 Innsbruck, Ing. Krall-Wild GmbH & Co KG, Anton Melzer Str. 9, Telefon +43 512 5838-30, Fax +43 512 5838013, wildmotor@aon.at
A-6822 Sattens, Jenni EMB GmbH, Sonnenstr. 8, Telefon +43 5524 2106-0, Fax +43 5524 2106-5, of_ce@enni-emb.at
A-8051 Graz, Leihmax Hecker GmbH, Augasse 140a, Telefon +43 316 401626, Fax +43 316 401626, of_ce@leihmax.at
A-8142 Wundschuh bei Graz, Manfred Gärtner Holzbearbeitungsmaschinen, Wiesenhofweg 18, Telefon +43 93135 52960, Fax +43 93135 52960-9, of_ce@maschinen-gaertner.at
A-9500 Villach, Mariacher Elektromechanik-Maschinenbau GmbH, Heidenfeldstr. 67, Telefon +43 4242 34040, Fax +43 4242 34040-4, mariacher@mariacher.net
A-9020 Klagenfurt, Maschinenverleih Liebetegger Pischeldorfer Straße, 195, Telefon +43 463 45044, pototschnig@chello.at, www.maschinenverleih-pototschnig.at