



# FLEX

## 2005/06

Elverktyg  
Tillbehör  
Applikation

# VÄLKOMMEN TILL FLEX

**FLEX-Elektrowerkzeuge GmbH**  
Bahnhofstrasse 15  
D-71711 Steinheim/Murr  
Telephone: +49 (0) 7144 828-0  
Telefax: +49 (0) 7144 25899  
Internet: [www.flex-tools.de](http://www.flex-tools.de)

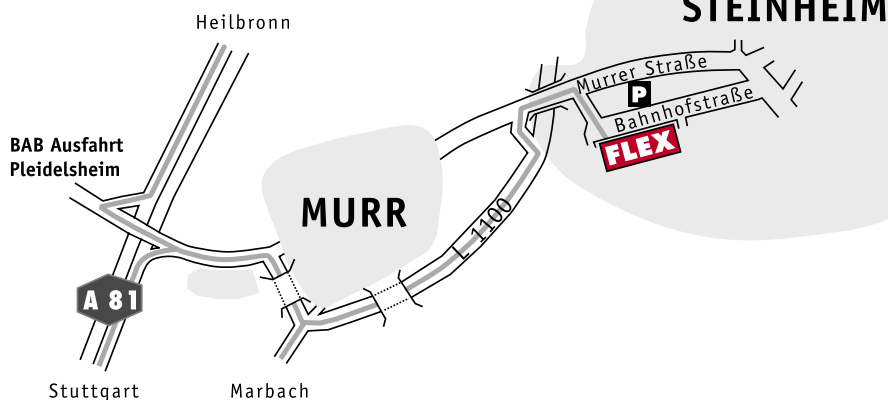

## FLEX-kundservice

### Alltid till Din tjänst

Vår kundtjänst och ordermottagning står alltid till tjänst med info om produkter, service och närmaste återförsäljare.

#### Kundservice:

**Tel: 054-52 20 00**

**Fax: 054-52 47 58**

**E-mail: [info@flexscandinavia.se](mailto:info@flexscandinavia.se)**

**Hemsida: [www.flexscandinavia.se](http://www.flexscandinavia.se)**

Skicka oss gärna ett mail om Ni har förslag på förbättringar och kompletteringar till vårt program.

**Din mening: [info@flexscandinavia.se](mailto:info@flexscandinavia.se)**

## FLEX Service

### Kontakta vår kundtjänst för info om närmaste återförsäljare

Vid behov av service ring vår kundtjänst 054-52 20 00 så blir Du hänvisad till rätt serviceverkstad.

#### Service:

**Tel: 054-52 20 00**

**Fax: 054-52 47 58**

**E-mail: [info@flexscandinavia.se](mailto:info@flexscandinavia.se)**

## FLEX Återförsäljare

**FLEX produkter distribueras och säljs endast via den etablerade fackhandeln med kompetent personal.**

Vi hänvisar till vår lokala återförsäljare som lagerför FLEX elverktyg. Här får du råd och hjälp med svar på Dina frågor.

Ring oss för information om närmaste ÅF.

**[www.flexscandinavia.se](http://www.flexscandinavia.se)**

# FLEX

| Typ                        | sida | Typ                    | sida |
|----------------------------|------|------------------------|------|
| <b>A</b>                   |      | <b>L</b>               |      |
| AC 12                      | 98   | L 3410 FRG             | 11   |
| ACH 14                     | 99   | L 3410 VR              | 12   |
| ACH 19                     | 99   | L 3710/115 <b>NYTT</b> | 8    |
| ACH 24                     | 100  | L 3710/125 <b>NYTT</b> | 8    |
| AL 10                      | 131  | L 3806 C <b>NYTT</b>   | 15   |
| AL 11 <b>NYTT</b>          | 131  | LBR 1506 VRA           | 28   |
| ALC 311                    | 128  | LBS 1105 VE Profi-Set  | 27   |
| ALR 411 M                  | 128  | LD 1709 FR             | 88   |
| ALR 511 A                  | 129  | LD 3206 C              | 88   |
| ALP 305 <b>NYTT</b>        | 130  | LDB 1709 FR            | 89   |
| <b>B</b>                   |      | LG 1707 FR             | 13   |
| BED 18                     | 107  | LK 604                 | 13   |
| BED 55                     | 108  | LL 1107 VEA            | 37   |
| BED 69                     | 108  | LLK 1503 VR            | 30   |
| BED 163                    | 109  | LP 1503 VR Profi-Set   | 26   |
| BED 303                    | 109  | LRP 1503 VR            | 29   |
| BHI 822 VR <b>NYTT</b>     | 106  | LST 803 VR             | 91   |
| BHW 812 VV                 | 106  | LST 1503 VR            | 91   |
| BHW 1549 VR                | 107  | <b>M</b>               |      |
| BRL 721 VE                 | 101  | M 1706 FRB-Set         | 92   |
| BRL 731 VEA                | 101  | M 1709 FR-Set          | 92   |
| BRL 3501 A                 | 100  | MS 714                 | 36   |
| BSW 2123 C                 | 110  | <b>R</b>               |      |
| BSW 3023 C                 | 110  | R 500 FR <b>NYTT</b>   | 73   |
| <b>C</b>                   |      | R 502 FR <b>NYTT</b>   | 73   |
| CS 3455 A                  | 65   | R 600                  | 74   |
| CSM 4060                   | 63   | R 600 VV               | 74   |
| <b>F</b>                   |      | RZ 600 VV              | 75   |
| F 1109                     | 38   | <b>S</b>               |      |
| <b>H</b>                   |      | S 36                   | 120  |
| H 1105 VE                  | 18   | S 36 M <b>NYTT</b>     | 121  |
| H 1127 VE                  | 18   | S 103 VE               | 64   |
| H 1206                     | 19   | S 703 BVE              | 64   |
| H 1212 Z                   | 19   | S 2902 VV-Basic        | 56   |
| HPI 603                    | 87   | SB 2908 VE             | 60   |
| <b>L</b>                   |      | SBG 3908 <b>NYTT</b>   | 61   |
| L 602 VRB                  | 44   | SK 602 VV              | 59   |
| L 602 VRB-Set              | 44   | SKD 2902 VV-Premium    | 56   |
| L 602 VRH                  | 45   | SKL 2903 VV            | 57   |
| L 602 VRH-Set              | 45   | SK 602 VV              | 59   |
| L 1202                     | 47   | SR 602 VV              | 58   |
| L 1501 VR                  | 47   | ST 1005 VE             | 28   |
| L 1710-FRA                 | 11   | <b>T</b>               |      |
| L 2106 VC                  | 14   | TCS 3602               | 62   |
| L 2108 VC                  | 14   | <b>V</b>               |      |
| L 3206 C                   | 17   | VP 5                   | 111  |
| L 3208 C                   | 17   | <b>W</b>               |      |
| L 3309/125                 | 9    | WD 10                  | 111  |
| L 3309 FR                  | 9    | WS 702 VEA             | 81   |
| L 3309 FRG                 | 10   | <b>X</b>               |      |
| L 3403 VRG                 | 46   | X 1107 VE              | 37   |
| L 3403 VRG-Set <b>NYTT</b> | 46   | XS 712 A               | 36   |
| L 3406 VRG                 | 12   |                        |      |
| L 3410 FR                  | 10   |                        |      |

| Innehåll                                      | sida       | kapitel   |
|---|------------|-----------|
| <b>Vinkel- och raka slipar</b>                | <b>4</b>   | <b>1</b>  |
| Vinkelslipar                                  | 8          |           |
| Raka slipar                                   | 18         |           |
| Tillbehör vinkel- och raka slipar             | 20         |           |
| <b>Ytbehandling</b>                           | <b>22</b>  | <b>2</b>  |
| Metallbearbetning                             | 26         |           |
| Tillbehör ytbehandling metall                 | 31         |           |
| Träbearbetning                                | 36         |           |
| Tillbehör ytbehandling trä                    | 39         |           |
| <b>Polerare</b>                               | <b>40</b>  | <b>3</b>  |
| Polermaskiner                                 | 44         |           |
| Tillbehör polerare                            | 48         |           |
| <b>Sågar</b>                                  | <b>52</b>  | <b>4</b>  |
| Tigersågar                                    | 56         |           |
| Metall: Band och cirkelsågar                  | 60         |           |
| Trä: Stick- och cirkelsågar                   | 64         |           |
| Tillbehör sågar                               | 66         |           |
| <b>Omrörare</b>                               | <b>70</b>  | <b>5</b>  |
| Omrörare                                      | 73         |           |
| Tillbehör omrörare                            | 76         |           |
| <b>Golv- och väggbearbetning</b>              | <b>78</b>  | <b>6</b>  |
| Långhals-slipar                               | 81         |           |
| Tillbehör långhals-slipen                     | 82         |           |
| Betongfräsar                                  | 87         |           |
| Betongfräsar                                  | 88         |           |
| Tillbehör betongslipar                        | 90         |           |
| Stenfräsar                                    | 91         |           |
| Spårsågar                                     | 92         |           |
| Tillbehör spårsågar                           | 93         |           |
| <b>Skruvdragare, bormaskiner, borrhämmare</b> | <b>94</b>  | <b>7</b>  |
| Sladdlösa maskiner                            | 98         |           |
| Borrhämmare                                   | 100        |           |
| Bormaskiner, borskruvdragare                  | 101        |           |
| <b>Kärnbortteknik</b>                         | <b>102</b> | <b>8</b>  |
| Kärnbortmaskin                                | 106        |           |
| Dubbhålsbort                                  | 107        |           |
| Kärnbortrenhet                                | 107        |           |
| Vakumpumpar, vattentrycksbehållare            | 111        |           |
| Tillbehör kärnbortteknik                      | 112        |           |
| <b>Industridammsugare</b>                     | <b>116</b> | <b>9</b>  |
| Allround-dammsugare                           | 120        |           |
| Tillbehör industridammsugare                  | 122        |           |
| <b>Mätteknik</b>                              | <b>124</b> | <b>10</b> |
| Laser-mätteknik                               | 128        |           |
| Tillbehör Laser-mätteknik                     | 133        |           |
| <b>Information</b>                            | <b>134</b> | <b>11</b> |
| Prestanda                                     | 134        |           |
| FLEX-Elektronik                               | 135        |           |
| FLEX - Byggsatssystem                         | 136        |           |
| FLEX-utbildning                               | 137        |           |

# MÄRKETS STARKA KRAFT



# FLEX



## **Krävande jobb kräver bra verktyg. Vad är ett kvalitetsverktyg och vad är prisvärdigt?**

För FLEX är yrkesmannens krav avgörande. Produktutvecklingen söker sig till användarmiljöer för att på plats förvissa sig om de krav och behov ett FLEX verktyg ska uppfylla.

Först och främst att våra maskiner håller lång livslängd samt utlovade prestanda och funktionalitet. Liksom design, hanterlighet och säkerhet. Att alltid ligga i frontlinjen med tekniken som exempelvis vinkelslipar och den flexibla tigersågen. Millioner hantverkare använder dagligen en FLEX. Endast deras förtroende placerar oss i högsta kvalitets-ligan.

En FLEX ligger högt i kvalitetsligan - det kan Du alltid lita på.

Kommer sig av:

### **FLEX produktkvalitet**

FLEX utveckling: Hightech redan vid ritbordet  
FLEX komponenter: Material av toppkvalitet  
FLEX produktion: Ingen tolerans för toleranser  
FLEX kvalitetskontroll: omfattande tester

### **FLEX Servicekvalitet**

FLEX återförsäljare: kompetent rådgivning och info  
FLEX Serviceverkstäder: snabbt och korrekt  
FLEX Reservdelsservice: snabba leveranser  
FLEX Garantiåtagande: professionell hantering  
FLEX Återvinning: Enligt föreskrifter

## Från FLEX uppfinnare: Framtidens vinkelslip





## Varför använder proffs FLEX?

Att FLEXA - ett uttryck som myntades redan för 80 år sedan. Då en stationär elmotor kombinerades med en flexibel axel. Så uppstod märket FLEX. För 50 år sedan uppfann FLEX vinkelslipen. Därav begreppet Flexa vid professionell slipning och kapning.

I dag presenterar FLEX marknadens mest innovativa program vinkelslipar. Maskiner i alla förekommande wattstyrkor och varvtals områden i olika viktklasser.

Microprocessor-elektronik, utvändiga skyddsåtgärder mot aggressivt slipdamm, säregna produktdetaljer som t.ex FLEX-grip handtaget med inbyggd klonyckel hos de små vinkelsliparna. Eller FLEX Multi-Grip-system med stegvis inställbara handtag på 2.500 Wattaren, Red Bear.

Därmed erbjuder vi en av världens mest innovativa och omfattande program. En FLEX vinkelslip för alla möjliga applikationer.

# Användningsområde: Vinkelslipar



**FLEX GRIP-MULTIHANDTAG**  
Med inbyggd nyckel för rondellbyte utan extra verktyg\*  
► från sidan 9



**STARKT BAKRE SPECIALGREPP**  
Idealisk för ytbearbetning genom extrem flack vinkling och avvägd viktfordelning. Dammskyddad strömbrytare, spärrknapp och spindel-låsning.  
► från sidan 10



**PATENTERAT SÄKERHETS-SPRÄNGSKYDD**  
Nyckellöst omställbart i 360° med 24 raster. Endast i en riktning. Med vridspärr  
► från sidan 9



**FLEX MULTI-GRIP-SYSTEM**  
Främre och bakre greppet - stegvist omställbart i 180.  
Red Bear vinkelslip L 3206 C  
► sid. 17



**PERFEKT I DETALJ**  
4 m kabel med FLEX röd stickpropp  
► från sidan 8



**FLEX MVG-METALLHUS**  
Utvändigt värmebeständigt lättmetallgods. Invändigt en högisolering plast för elektrisk säkerhet och dämpad ljudnivå. Massiva kolhållare i mässing för snabb värmeavledning. Vinkelslipen L 2106VC/L 2108 VC  
► sid 14



## 1 Luftutsläpp framåt

Skyddar användare och motor mot aggressivt slipdamm.

## 2 Stor fläkt

Maximal kylning genom optimal luftkanal.

## 3 Skyddsnet för rotorlindning

Roterande lameller förhindrar att slipdamm skadar lindning och sörjer för ökad kyleffekt. Förlänger motorns livslängd avsevärt.

## 4 Högprestanda-Rotor

Stark, värmebeständig, driftsäker. Lindningar skyddas mot aggressivt slipdamm av skyddsnet.

## 5 Kvalitets-självbrytande kol

Skyddar motorn mot skador

## 6 Kolhållarelock

Skyddar kol och kolhållare mot aggressivt damm och förhindrar fastsittande av kol i kolhållaren, samt elektriska överslag.

## 7 Mikroprocessor-Elektronik

Mer prestanda, mer säkerhet, mer komfort

## 8 Växelhus av aluminium

Lätt, slank, robust

## 9 Spindellåsning

Dubbel säkerhet - bygger lågt

## 10 FLEX Grip-Multihandtag

Med inbyggd nyckel för verktygslost rondellbyte.

## 11 Patenterad Säkerhets-sprängskydd

Ställbart utan verktyg med vridspärr.

## 12 Perfekt i detalj

Högtflexibel kabelmuff mot kabelbrott. 4 m kabel med flexröd stickpropp

## FLEX Elektronik:

Mer power, mer säkerhet, högre livslängd.

- **4-faldig mikroprocessor-elektronik** med konstant varvtal, mjukstart, återgångsspärr vid strömavbrott och överbelastningsskydd.
- **5-faldig-Mikroprocessor-elektronik** med konstant varvtal, mjukstart, återgångsspärr vid strömavbrott och temperaturövervakning.
- **6-faldig-mikroprocessor-elektronik** med konstant varvtal, mjukstart, återgångsspärr vid strömavbrott och varvtalsreglering.

## FLEX Prestanda:

Avgörande-skivval

- **Högsta avgiven effekt**  
Tack vare utvändigt behandlad högprestanda-rotor
- **Hög verkningsgrad**  
trots höga prestanda, energi och kostnadsläg drift
- **Bästa långdrift egenskaper**  
genom hög tillverkning-precision

## FLEX Ergo-Design

för precist och arbetsvänligt arbete

- **Optimal tyngdpunkt**  
exakt i mitten, på grammet precis balanserad.
- **Slankt motorhus**  
Skräddarsytt ergonomiskt grepp
- **Strukturerad yta\***  
för fastare grepp

*G-Versioner med superslankt bakre specialgrepp*

# Vinkelslipar

## FLEX FÖRDELAR

- Utvändigt dammskydd av motor och växel
- Kompakta dimensioner
- Luftutsläpp framtill, skyddar användaren mot damm
- Lågt växelhus av lättmetaller, når i alla hörn.
- Extra handtag: kan användas i tre olika positioner.
- Spindellåsning för snabbt skivbyte,
- Självbrytande kol: Skyddar motorn mot skador

## L 3710/115

NYTT



### FLEX 710 Watt med 115 mm sprängskydd

Lätt och behändig vinkelslip i attraktivt prisläge.

| TEKNISKA DATA    | L 3710/115 |
|------------------|------------|
| Max-skivdiameter | 115 mm     |
| varvtal, tomgång | 10000/min  |
| Upptagen effekt  | 710 Watt   |
| Avgiven effekt   | 440 Watt   |
| Verktysaxel      | M 14       |
| Vikt             | 1,9 kg     |
| Beställnr.       | 306.355    |

#### GRUNDTRUSTNING

|                     |         |
|---------------------|---------|
| 1 sprängskydd 115 Ø | 265.853 |
| 1 handtag           | 308.404 |

## L 3710/125

NYTT



### 710-Watt modellen från FLEX med 125-sprängskydd

Lätt och behändig vinkelslip i attraktivt prisläge.

| TEKNISKA DATA    | L 3710/125 |
|------------------|------------|
| Max-skivdiameter | 125 mm     |
| varvtal, tomgång | 10000/min  |
| Upptagen effekt  | 710 Watt   |
| Avgiven effekt   | 440 Watt   |
| Verktysaxel      | M 14       |
| Vikt             | 1,9 kg     |
| Beställnr.       | 318.965    |

#### GRUNDTRUSTNING

|                     |         |
|---------------------|---------|
| 1 Sprängskydd 125 Ø | 267.503 |
| 1 handtag           | 308.404 |

## L 3309/125



### FLEX - 710 Wattare, händig utan hörn och kanter

Greppvänlig och händig är den lilla FLEXEN. Slankt utformat motorhus. Avvägd tyngdpunkt och bekvämt placerad brytare. Optimal balans och låg vikt för lättare arbete. Utrustad med 125 sprängskydd

| TEKNISKA DATA    | L 3309/125 |
|------------------|------------|
| Max-skivdiameter | 125 mm     |
| varvtal, tomgång | 10000/min  |
| Upptagen effekt  | 710 Watt   |
| Avgiven effekt   | 420 Watt   |
| Verktysaxel      | M 14       |
| Vikt             | 1,6 kg     |
| Beställnr.       | 299.235    |

| GRUNDUTRUSTNING     |         |
|---------------------|---------|
| 1 Sprängskydd 125 Ø | 294.438 |
| 1 FLEXgrip handtag  | 292.354 |

## L 3309 FR



### FLEX 1010 Wattare överför power till skivan.

Tack vare elektroniken avger den här lilla giganten 50% mer kraft än L 3309. Den fyrfaldiga FLEX-elektroniken anpassar hastighet och styrka efter belastningens storlek. Ergonomisk riktig med slimmät motorhus bekvämt placerad strömbrytare.

| TEKNISKA DATA    | L 3309 FR |
|------------------|-----------|
| Max-skivdiameter | 125 mm    |
| varvtal, tomgång | 11000/min |
| Upptagen effekt  | 1010 Watt |
| Avgiven effekt   | 610 Watt  |
| Verktysaxel      | M 14      |
| Vikt             | 1,6 kg    |
| Beställnr.       | 296.805   |

| GRUNDUTRUSTNING     |         |
|---------------------|---------|
| 1 Sprängskydd 125 Ø | 294.438 |
| 1 FLEXgrip handtag  | 292.354 |

### FLEX FÖRDELAR

- FLEX motor: Hög belastning med hög verkningsgrad för stark avgiven effekt. Extrem livslängd tack vare kylning och luftutsläpp framåt.
- FLEXgrip: fyndig lösning för verktygs-löst skivbyte.
- Säkerhets-sprängskydd: patenterat oförlorbart med rutschspärr
- Spindellåsning för snabbt skivbyte,
- Växelhus: låg och robust aluminium-konstruktion, når i alla hörn.
- Självbrytande kol: Skyddar motorn mot skador
- 4-m kabel: med FLEX röd stickkontakt

### ANDRA FÖRDELAR L 3309 FR

- FLEX fyrfaldiga elektroniska microprocessor kontrollerar: konstant varvtal, mjukstart, återgångsspärr vid elavbrott, överbelastningsskydd.

# Vinkelslipar

## FLEX FÖRDELAR

- FLEXgrip: fyndig lösning för verktygs-löst skivbyte.
- Säkerhets-sprängskydd: patenterat oförlorbart med rutschspärr
- Spindellåsning för snabbt skivbyte,
- Växelhus: låg och robust aluminium-konstruktion, når i alla hörn.
- Självbrytande kol: Skyddar motorn mot skador
- 4-m kabel: med FLEX röd stickkontakt

## ANDRA FÖRDELAR L 3309 FRG

- FLEX fyrfaldiga elektroniska microprocessor kontrollerar: konstant varvtal, mjukstart, återgångsspärr vid elavbrott, överbelastningsskydd.
- FLEX motor: Hög belastning med hög verkningsgrad för stark avgiven effekt. Extrem livslängd tack vare kylning och luftutsläpp framåt.
- Strömbrytare: med spärrknapp och spindellåsning
- Slankt bakre grepp: med dammskyddad underliggande brytare. Spärrknapp och arretering.

## ANDRA FÖRDELAR L 3410 FR

- FLEX femfaldiga microprocessor: konstant varvtal, mjuk start, återgångsspärr vis strömavbrott, överbelastningsskydd och temperaturavkännare.
- FLEX motor: Högbelastningsbar med hög verkningsgrad, extrem uthållighet genom perfekt kylning och utblås framåt.

## L 3309 FRG



### Den superslimmade FELX 1010-Wattaren bemästrar alla ytor.

Slimmat bakre handtag för extrem lutningsvinkel. Med arriterbar av/på brytare. Tack vare balanserad viktfordelning ligger maskinen perfekt i handen. Säkert grepp med strukturerad greppyta, även med arbetshandskar.

| TEKNISKA DATA    | L 3309 FRG |
|------------------|------------|
| Max-skivdiameter | 125 mm     |
| varvtal, tomgång | 11000/min  |
| Upptagen effekt  | 1010 Watt  |
| Avgiven effekt   | 610 Watt   |
| Verktogsaxel     | M 14       |
| Vikt             | 1,6 kg     |
| Beställnr.       | 298.425    |

### GRUNDUTRUSTNING

|                     |         |
|---------------------|---------|
| 1 Sprängskydd 125 Ø | 294.438 |
| 1 FLEXgrip handtag  | 292.354 |

## L 3410 FR



### FLEX - 1300 Wattare med överlägsen genomslagkraft

Denna kraftfulla maskin har ett anmärkningsvärt högt vridmoment. Ingående effekt kan kortfristigt höjas till gigantiska 2200 watt. Detta tack vare en högpresterande rotor och elektronisk kontroll. Spar energi och kostnader.

| TEKNISKA DATA    | L 3410 FR |
|------------------|-----------|
| Max-skivdiameter | 125 mm    |
| varvtal, tomgång | 11000/min |
| Upptagen effekt  | 1300 Watt |
| Avgiven effekt   | 880 Watt  |
| Verktogsaxel     | M 14      |
| Vikt             | 1,9 kg    |
| Beställnr.       | 296.007   |

### GRUNDUTRUSTNING

|                     |         |
|---------------------|---------|
| 1 Sprängskydd 125 Ø | 294.438 |
| 1 FLEXgrip handtag  | 292.354 |

## L 3410 FRG



### FLEX Super-slimmade 1300 Wattaren gör "rent hus"

Överlägsen dragkraft, kombinerad med slimmade säkrare grepp för flack lutningsvinkel. En vinkelslip som klarar tjocka skikt och stora ytor. Strukturerad greppyta för säkrare grepp. Arreterbar brytare.

| TEKNISKA DATA    | L 3410 FRG |
|------------------|------------|
| Max-skivdiameter | 125 mm     |
| varvtal, tomgång | 11000/min  |
| Upptagen effekt  | 1300 Watt  |
| Avgiven effekt   | 880 Watt   |
| Verktogsaxel     | M 14       |
| Vikt             | 1,9 kg     |
| Beställnr.       | 296.201    |

| GRUNDTRUSTNING      |         |
|---------------------|---------|
| 1 Sprängskydd 125 Ø | 294.438 |
| 1 FLEXgrip handtag  | 292.354 |

## L 1710 FRA



### Den klassiska 1400 Wattaren med extra-lågt växelhjul

Mjukstart - sedan full slip och kapkraft. Den trefaldiga fullvågselektroniken kontrollerar kraften till skivan. Lågt växelhjul för lättåtkomligheten i trånga utrymmen.

| TEKNISKA DATA    | L 1710FRA |
|------------------|-----------|
| Max-skivdiameter | 125 mm    |
| varvtal, tomgång | 9000/min  |
| Upptagen effekt  | 1400 Watt |
| Avgiven effekt   | 980 Watt  |
| Verktogsaxel     | M 14      |
| Vikt             | 1,9 kg    |
| Beställnr.       | 259.733   |

| GRUNDTRUSTNING      |         |
|---------------------|---------|
| 1 Sprängskydd 125 Ø | 274.658 |
| 1 FLEXgrip handtag  | 292.354 |

### FLEX FÖRDELAR

- FLEX motor: Högbelastningsbar med hög verkningsgrad, extrem uthållighet genom perfekt kylning och utblås framåt.
- Spindellåsning för snabbt skivbyte,
- Växelhjul: låg och robust aluminiumkonstruktion, når i alla hörn.
- Självbrytande kol: Skyddar motorn mot skador
- 4-m kabel: med FLEX röd stickkontakt

### ANDRA FÖRDELAR L 3410 FRG

- FLEX femfaldiga microprocessor: konstant varvtal, mjuk start, återgångsspärr vis strömavbrott, överbelastningskydd och temperaturavkännare.
- FLEXgrip: fyndig lösning för verktygs-löst skivbyte.
- Säkerhets-sprängskydd: patenterat oförlorbart med rutschspärr
- Strömbrytare: med spärrknapp och spindellåsning
- Slankt bakre grepp: med dammskyddad underliggande brytare. Spärrknapp och arretering.

### ANDRA FÖRDELAR L 1710FRA

- FLEX trefaldiga fullvågselektronik: konstant varvtalskontroll, mjukstart och överbelastningskydd.
- FLEX-slip: patenterad lösning med inbyggd klonyckel för skivbyte utan nycklar. Monterbar i 3 positioner
- Snabbbyte av sprängskydd, vridbart runtom och nyckellös fastspänning.

# Vinkelslipar

## FLEX FÖRDELAR

- Flx 6-faldig elektronik: varvtalreglering, konstant varvtal, mjukstart, återgångsspärr vid strömavbrott, temperaturövervakning.
- FLEX motor: Högbelastningsbar med hög verkningsgrad, extrem uthållighet genom perfekt kylning och utblås framåt.
- FLEXgrip: fyndig lösning för verktygslost skivbyte.
- Spindellåsning för snabbt skivbyte,
- Växelhus: låg och robust aluminiumkonstruktion, når i alla hörn.
- Självbrytande kol: Skyddar motorn mot skador
- 4-m kabel: med FLEX röd stickkontakt

## ANDRA FÖRDELAR L 3406 VRG

- Snabbbyte av sprängskydd, vridbart runt om och nyckellös fastspänning.
- Strömbrytare: med spärrknapp och spindellåsning

## ANDRA FÖRDELAR L 3410 VR

- Säkerhets-sprängskydd: patenterat oförlorbart med rutschspärr

## L 3406 VRG



Den variabla 1300-Wattaren för mellan varvtal.

Hög dragkraft, varvtalsval för kontrollerad hastighet av varvtalet. På så vis har man en känslig polerare i handen och dessutom en kraftfull slip med medel-varvtal. Ergonomiskt bakre handtag för rätt slipvinkel.

| TEKNISKA DATA    | L 3406 VRG    |
|------------------|---------------|
| Max-skivdiameter | 125 mm        |
| varvtal, tomgång | 2100-7500/min |
| Upptagen effekt  | 1300 Watt     |
| Avgiven effekt   | 880 Watt      |
| Verktogsaxel     | M 14          |
| Vikt             | 1,9 kg        |
| Beställnr.       | 297.321       |

### GRUNDTRUSTNING

|                     |         |
|---------------------|---------|
| 1 Sprängskydd 125 Ø | 274.658 |
| 1 FLEXgrip handtag  | 292.354 |

## L 3410 VR



Den variabla 1300 wattaren för höga varvtal.

En mångsidig maskin tack vare variabla varvtal och hög genomslagskraft. Lämplig för slipning, putsning, avrostning, kapning etc. Ergonomisk med slimmät motorhus och bekvämt sidoplacerad strömbrytare.

| TEKNISKA DATA    | L 3410 VR      |
|------------------|----------------|
| Max-skivdiameter | 125 mm         |
| varvtal, tomgång | 2900-11000/min |
| Upptagen effekt  | 1300 Watt      |
| Avgiven effekt   | 880 Watt       |
| Verktogsaxel     | M 14           |
| Vikt             | 1,9 kg         |
| Beställnr.       | 296.260        |

### GRUNDTRUSTNING

|                     |         |
|---------------------|---------|
| 1 Sprängskydd 125 Ø | 294.438 |
| 1 FLEXgrip handtag  | 292.354 |

## LK 604



### FLEX 1200 Wattare med optimal balans.

FLEX mellanvarviga vinkelslipar är robusta men ändå lätthanterliga. Kräver ej sprängskydd vid slipning med 170 Ø rondeller. Praktiskt växelhuss för optimalt handhavande.

| TEKNISKA DATA    | LK 604    |
|------------------|-----------|
| Max-skivdiameter | 175 mm    |
| varvtal, tomgång | 4000/min  |
| Upptagen effekt  | 1200 Watt |
| Avgiven effekt   | 720 Watt  |
| Verktysaxel      | M 14      |
| Vikt             | 3 kg      |
| Beställnr.       | 250.346   |

| GRUNDTRUSTNING           |         |
|--------------------------|---------|
| 1 sidohandtag            | 252.721 |
| 1 klonyckel              | 100.110 |
| 1 elastisk rondell 170 Ø |         |
| + spännmutter M14        | 124.079 |
| 1 greppkåpa              | 253.676 |

## LG 1707 FR



### Den lätta effektiva FLEX-grodan

Kraftigt växelhuss och slimmad motorhusdesign. FLEX-grodan väger endast 2.500 gr. och producerar 1500 watt power. Den trefaldiga fullvågselektroniken för konstant varvtal även vid fullbelastning. Mjukstart och överbelastningsskydd.

| TEKNISKA DATA    | LG 1707 FR |
|------------------|------------|
| Max-skivdiameter | 180 mm     |
| varvtal, tomgång | 7500/min   |
| Upptagen effekt  | 1500 Watt  |
| Avgiven effekt   | 1060 Watt  |
| Verktysaxel      | M 14       |
| Vikt             | 2,5 kg     |
| Beställnr.       | 256.131    |

| GRUNDTRUSTNING      |         |
|---------------------|---------|
| 1 sprängskydd 180 Ø | 251.481 |
| 1 sidohandtag       | 252.721 |
| 1 klonyckel         | 100.110 |

### FLEX FÖRDELAR

- Spindellåsning för snabbt skivbyte,
- Självbrytande kol: Skyddar motorn mot skador
- 4m kabel

### ANDRA FÖRDELAR LK 604

- FLEX motor: Högbelastningsbar med hög verkningsgrad. Extrem lång livslängd tack vare perfekt kylning.
- Elastisk stödrondell: 170 mm Ø ingår i standardutrustningen
- Greppkåpa: för finkänslig hantering

### ANDRA FÖRDELAR LG 1707 FR

- FLEX trefaldiga fullvågselektronik: konstant varvtalskontroll, mjukstart och överbelastningsskydd.
- FLEX motor: högbelastningsbar med hög verkningsgrad, extrem uthållighet genom perfekt kylning och utblås framåt.

# Vinkelslipar

## FLEX FÖRDELAR

- FLEX motor: Hög belastning med hög verkningsgrad för stark avgiven effekt. Extrem livslängd tack vare kylning och luftutsläpp framåt.
- Mjukstart: för säkrare start och mindre risk för överbelastning av nätet.
- FLEX MVG-metallmotorhus: långlivat, robust och bättre värmetålighet.
- Extra handtag: kan användas i tre olika positioner.
- Strömbrytare: med spärrknapp och spindellåsning
- Snabb-sprängskydd, nyckellöst omställbara.
- Spindellåsning för snabbt skivbyte,
- Kolhållare, speciellt stora, massiv mässing för snabb värmeledning.
- Självbrytande kol: Skyddar motorn mot skador
- 4m kabel

## L 2106 VC



Den klassiska 2000-wattaren för tuff slipning och kapning.

6000v/min är perfekt för applikationer med 230mm skiva. Det värmeresistenta FLEX MVG-metallmotorhuset ger dessutom en bättre kyl-effekt.

| TEKNISKA DATA    | L 2106VC  |
|------------------|-----------|
| Max-skivdiameter | 230 mm    |
| varvtal, tomgång | 6000/min  |
| Upptagen effekt  | 2000 Watt |
| Avgiven effekt   | 1400 Watt |
| Verktogsaxel     | M 14      |
| Vikt             | 5,5 kg    |
| Beställnr.       | 259.017   |

### GRUNDTRUSTNING

|                     |         |
|---------------------|---------|
| 1 sprängskydd 230 Ø | 265.179 |
| 1 sidohandtag       | 193.356 |
| 1 klonyckel         | 100.110 |

## L 2108 VC



Den klassiska 2000 Wattaren för tuff slipning och kapning.

8.500v/min för 180mm skiva för slipning av bl.a svetsfogar. Robust motorhus i metall för bättre värmeresistens och mot yttre påverkan.

| TEKNISKA DATA    | L 2108 VC |
|------------------|-----------|
| Max-skivdiameter | 180 mm    |
| varvtal, tomgång | 8500/min  |
| Upptagen effekt  | 2000 Watt |
| Avgiven effekt   | 1400 Watt |
| Verktogsaxel     | M 14      |
| Vikt             | 5,5 kg    |
| Beställnr.       | 259.179   |

### GRUNDTRUSTNING

|                     |         |
|---------------------|---------|
| 1 sprängskydd 180 Ø | 265.160 |
| 1 sidohandtag       | 193.356 |
| 1 klonyckel         | 100.110 |

## L 3806 C

NYTT



### Den nya FLEX 2100 Watt modellen

Slank vinkelslip 230 för kapning och gradning. Ergonomiskt utformad med lågt växelhjul och dammskydd. Attraktivt pris - hög prestanda.

| TEKNISKA DATA    | L 3806 C  |
|------------------|-----------|
| Max-skivdiameter | 230 mm    |
| varvtal, tomgång | 6500/min  |
| Upptagen effekt  | 2100 Watt |
| Avgiven effekt   | 1385 Watt |
| Verktogsaxel     | M 14      |
| Vikt             | 5,3 kg    |
| Beställnr.       | 306.363   |

| GRUNDUTRUSTNING     |         |
|---------------------|---------|
| 1 sprängskydd 230 Ø | 311.952 |
| 1 handtag           | 311.979 |

### FLEX FÖRDELAR

- Mjukstart: för säkrare start och mindre risk för överbelastning av nätet.
- Nyckellös sprängskydd-inställning
- Optimerat dammskydd av motor och växel
- Luftutsläpp framtill, skyddar användaren mot damm
- Extra handtag: kan användas i tre olika positioner.
- Spindellåsning för snabbt skivbyte,
- Självbrytande kol: Skyddar motorn mot skador

# FLEX Red Bear

## Björnstark och hanterlig.

**1 Robust växel**  
Med extra breda tänder för bästa kraftöverföring

**2 Nällagrad arbetsaxel**  
Jämn elektronisk gång och precis styrning av slip-eller kapskiva

**3 Högprestanda-kullager**  
Tvåsidigt tätat bakre lager med gummidämpning för vibrationsfri gång.

**4 FLEX Specialfläkt**  
Högre luftkylning - för längre varaktighet och prestanda

**5 Högvärdig isolering**  
Lindningen skyddas med en skyddskorg mot slipdamm. Tät lindning för mer styrka

**6 Skyddsnet för rotorlindning**  
Roterande lameller förhindrar att slipdamm skadar rotorn och ökar kylningen för längre varaktighet av motorn.

**7 Högprestanda-Rotor**  
Balanserad axel för pålitlig vridmoment-överföring. Högt rotorvarvtal - hög prestanda och luftkylning.

**8 Förstärkt kollektor**  
Förstärkningsring för hög stabilitet

**9 Självbrytande kvalitetskol**  
Extra lång bytesintervall, dammskyddade kolhållare. Enkelt kolbyte.

**10 Lågt växelhjul**  
när trånga ställen

**11 Sprängskydd, ställbart**  
Med nyckellös fastspänning och säkerhetslåsning.

**12 Spindellåsning**  
För enkelt rondellbyte

**13 Patenterat Multi-Grip-System**  
handgrepp med raster, steglöst 180° reglerbart

**14 3 punkt uppläggning**  
Ligger säkert

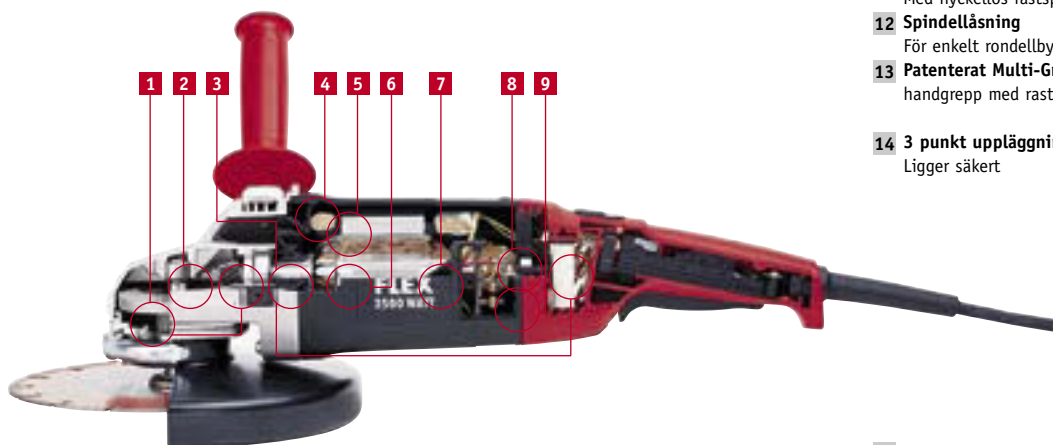

**15 Robust motorhus**  
Styv ovriddbar polyamid med glasfiberförstärkning. Kompakt form

**16 mjukstart**  
För säker start, överbelastar ej nätet

**17 Vridbart handtag**  
Tryckknapp för 2x90° vridbarhet. Av glasfiberförstärkt polyamid.

**18 Dödmans-säkerhetsbrytare**  
Dammskyddad strömbrytare med spärknapp och raster

**19 Perfekt i detalj**  
4m kabel med flexröd stickkontakt



### L 3206 C



**FLEX Red Bear: gör tuff kapning och slipning enklare.**

2.500 Watt för kontinuerlig drift och 6.500v/min. För bearbetning av stål, svetsfogar, betong etc: Ergonomiskt utformad med FLEX multi-gripsystem. Balanserad och tystgående tack vare speciellt utformade rotor och fläktar.

| TEKNISKA DATA    | L 3206 C  |
|------------------|-----------|
| Max-skivdiameter | 230 mm    |
| varvtal, tomgång | 6500/min  |
| Upptagen effekt  | 2500 Watt |
| Avgiven effekt   | 1700 Watt |
| Verktogsaxel     | M 14      |
| Vikt             | 5,2 kg    |
| Beställnr.       | 264.962   |

| GRUNDTRUSTNING      |         |
|---------------------|---------|
| 1 sprängskydd 230 Ø | 265.179 |
| 1 sidohandtag       | 279.331 |
| 1 klonyckel         | 100.110 |

### L 3208 C



**FLEX Red Bear: Valet vid riktigt krävande applikationer.**

8.500v/min och motorstyrkan för de riktigt krävande jobben. Perfekt styrning tack vare balansen över tyngdpunkter. För kontinuerlig drift även tack vare sin tysta gång.

| TEKNISKA DATA    | L 3208 C  |
|------------------|-----------|
| Max-skivdiameter | 180 mm    |
| varvtal, tomgång | 8500/min  |
| Upptagen effekt  | 2500 Watt |
| Avgiven effekt   | 1700 Watt |
| Verktogsaxel     | M 14      |
| Vikt             | 5,2 kg    |
| Beställnr.       | 267.783   |

| GRUNDTRUSTNING      |         |
|---------------------|---------|
| 1 sprängskydd 180 Ø | 265.160 |
| 1 sidohandtag       | 279.331 |
| 1 klonyckel         | 100.110 |

#### FLEX FÖRDELAR

- FLEX motor: Hög belastning med hög verkningsgrad för stark avgiven effekt. Extrem livslängd tack vare kylning och luftutsläpp framåt.
- FLEX multi-grip system: Främre handtaget justeras steglöst i 180°, med rattning. Bakre handtaget vridbart 2x90° för höger- och vänster kapning.
- Mjukstart: för säkrare start och mindre risk för överbelastning av nätet.
- Växelhus: lågt utformat och av aluminium
- Snabb-sprängskydd, nyckellöst omställbara.
- Spindellåsning för snabbt skivbyte,
- 3-punkt uppläggning, ligger säkert.
- Självbrytande kol: Skyddar motorn mot skador
- 4m kabel

# Rak slipmaskin

## FLEX FÖRDELAR

- VE elektronik: steglöst val av varvtal och överbelastningsskydd.
- Självbrytande kol: Skyddar motorn mot skador
- Hals: 40 mm

## ANDRA FÖRDELAR H 1105 VE

- Maskinlängd: ca 330 mm
- Halslängd: ca 53 mm

## ANDRA FÖRDELAR H 1127 VE

- Maskinlängd: ca 325 mm
- Långhalsutförande



### För högsta precision

Den höga jämna hastigheten hos H 1127 VE sörjer för optimalt resultat

## H 1105 VE



### Den raka FLEX slipen med reducerat varvtal.

Den lågvarvade lättviktaren är idealisk för finslipning med slipstift och lamellskivor för max 25m/sek. Kan även användas som sup-portslip utan greppkåpan.

| TEKNISKA DATA                      | H 1105 VE          |
|------------------------------------|--------------------|
| Max slipskive-Ø, bakelit/keramiskt | 30 mm              |
| Max slipskive-Ø, fiberförstärkta   | 50 mm              |
| Verktogsaxel                       | Ø 3, 1/4", 6, 8 mm |
| varvtal, tomgång                   | 2500-6500/min      |
| Upptagen effekt                    | 710 Watt           |
| Avgiven effekt                     | 420 Watt           |
| Vikt                               | 1,5 kg             |
| Beställnr.                         | 269.956            |

### GRUNDUTRUSTNING

|                                    |         |
|------------------------------------|---------|
| 1 spännhylsa 6mm Ø med spännmutter | 228.656 |
| 1 stoppnnyckel SW 14               | 254.917 |
| 1 nyckel SW 19                     | 104.914 |

## H 1127 VE



### Den raka FLEX slipen med högt varvtal

Långhalsversion med optimal avverkning. Lämplig för metall och plastbearbetning. Maskinens längd ca 325 mm. Halslängd ca 60 mm

| TEKNISKA DATA                      | H 1127 VE          |
|------------------------------------|--------------------|
| Max slipskive-Ø, bakelit/keramiskt | 30 mm              |
| Max slipskive-Ø, fiberförstärkta   | 50 mm              |
| Verktogsaxel                       | Ø 3, 1/4", 6, 8 mm |
| varvtal, tomgång                   | 10000-30000/min    |
| Upptagen effekt                    | 710 Watt           |
| Avgiven effekt                     | 420 Watt           |
| Vikt                               | 1,5 kg             |
| Beställnr.                         | 270.067            |

### GRUNDUTRUSTNING

|                                    |         |
|------------------------------------|---------|
| 1 spännhylsa 6mm Ø med spännmutter | 228.656 |
| 1 stoppnnyckel SW 14               | 254.917 |
| 1 nyckel SW 19                     | 104.914 |

## H 1212 Z



### Den raka FLEX slipen med högt varvtal

Slipning, borstning, polering, gradning är några exempel för maskinen. Snabba verktygsbyten.

| TEKNISKA DATA                      | H 1212 Z  |
|------------------------------------|-----------|
| Max slipskive-Ø, bakelit/keramiskt | 75 mm     |
| Max slipskive-Ø, fiberförstärkta   | 75 mm     |
| Verktysaxel                        | Ø 6, 8 mm |
| varvtal, tomgång                   | 12000/min |
| Upptagen effekt                    | 1600 Watt |
| Avgiven effekt                     | 1040 Watt |
| Vikt                               | 4,6 kg    |
| Beställnr.                         | 183.423   |

| GRUNDUTRUSTNING      |         |
|----------------------|---------|
| 1 spännhylsa 6 mm Ø  | 141.755 |
| 1 mutter             | 140.368 |
| 1 stoppnycckel SW 22 | 141.658 |
| 1 nyckel SW 22       | 109.398 |

## H 1206



### Den raka FLEX slipen med reducerat varvtal.

Den stora kraftfulla med högt vridmoment. Snabb och effektiv. Praktiskt greppkåpa för bättre hantering.

| TEKNISKA DATA                      | H 1206    |
|------------------------------------|-----------|
| Max slipskive-Ø, bakelit/keramiskt | 150 mm    |
| Verktysaxel                        | M 20      |
| varvtal, tomgång                   | 5700/min  |
| Upptagen effekt                    | 1600 Watt |
| Avgiven effekt                     | 1040 Watt |
| Vikt                               | 5,2 kg    |
| Beställnr.                         | 202.754   |

| GRUNDUTRUSTNING          |         |
|--------------------------|---------|
| 1 sprängskydd            | 121.878 |
| 2 spännbrickor           | 110.299 |
| 1 nyckel SW 22           | 109.398 |
| 1 nyckel, öppen SW 30/17 | 110.272 |
| 1 sexkantmutter          | 110.310 |

### FLEX FÖRDELAR

- FLEX MVG-metallmotorhus: långlivat, robust och bättre värmestålighet.
- Greppkåpa av plast. För bättre grepp vid höga hastigheter och vridmoment.

### ANDRA FÖRDELAR H 1212 Z

- Hals: 40 mm
- Maskinlängd: ca 570 mm
- För spännhylsor 6 och 8 mm Ø

# Kvalitets-tillbehör vinkel- och raka slipar

## Kardborre-system 115mm till 160mm Ø för L 3406 VRG

### Kardborre-rondell M 14

| Dimensioner<br>i mm | FPE | Beställnr. |
|---------------------|-----|------------|
| 115 Ø               | 1   | 208.817    |
| 125 Ø               | 1   | 231.983    |

med gummidämpning för jämn tryckfördelning

|       |   |         |
|-------|---|---------|
| 115 Ø | 1 | 240.311 |
|-------|---|---------|

### Kardborre-slippapper

| Dimensioner<br>i mm | Korn  | FPE | Beställnr. |
|---------------------|-------|-----|------------|
| 115 Ø               | 50    | 25  | 208.833    |
| 115 Ø               | 80    | 25  | 208.868    |
| 115 Ø               | K 120 | 25  | 208.884    |

### Kardborre-polersvamp

För efterpolering

| Dimensioner<br>i mm | FPE | Beställnr. |
|---------------------|-----|------------|
| 120 Ø x 40          | 10  | 230.596    |

### Kardborre-lamullshätta

För noggranna högglossiga applikationer.

| Dimensioner<br>i mm | FPE | Beställnr. |
|---------------------|-----|------------|
| 120 Ø               | 10  | 230.626    |

### Kardborre-skiva

Mjuk och fjädrande för jämn tryckfördelning. Universell för poler-tillbehör. Med centreringshål och för M 14.

| Dimensioner<br>i mm | FPE | Beställnr. |
|---------------------|-----|------------|
| 160 Ø               | 1   | 252.583    |

### Kardborre-svamp blå (grov hård)

Universalsvamp med hög hållbarhet. Grov struktur för ytor vid förpolering. Framförallt lämplig på slitna och matta lacker. Perforerad, innerdiameter 22mm.

| Dimensioner<br>i mm | FPE | Beställnr. |
|---------------------|-----|------------|
| 160 Ø x 30          | 1   | 304.751    |

### Kardborre-svamp, vit (fin,mjuk)

Fin och extrem hållbar polersvamp. För rengöring, polering av lätt slitna och matta ytor. Perforerad innerdiameter 2,2 mm.

| Dimensioner<br>i mm | FPE | Beställnr. |
|---------------------|-----|------------|
| 160 Ø x 30          | 1   | 304.786    |

## Gummidisk för LG 1707 FR och LK 604

### Elastisk rondell med spännmutter M 14

Stödsivor för fiberrondeller

| Dimensioner<br>i mm | FPE | Beställnr. |
|---------------------|-----|------------|
| 170 Ø               | 1   | 124.079    |

### Spännmutter M 14

| FPE | Beställnr. |
|-----|------------|
| 1   | 124.109    |

## Borstar för rost och lack för L 3406 VRG och L 1710 FRA

### Ståltråd 0,3 mm

vågform, M 14

| Dimensioner<br>i mm | FPE | Beställnr. |
|---------------------|-----|------------|
| 60 Ø                | 1   | 124.516    |

### Ståltråd 0,5 mm

tvinnad, M 14

| Dimensioner<br>i mm | FPE | Beställnr. |
|---------------------|-----|------------|
| 65 Ø                | 1   | 124.524    |

## Raka slipar: spännhylsor för H 1105 VE och H 1127 VE







### Spännhylsa

med spännmutter

| Dimensioner<br>i mm | FPE | Beställnr. |
|---------------------|-----|------------|
| 3 Ø                 | 1   | 229.741    |
| 1/4" Ø              | 1   | 229.776    |
| 6 Ø                 | 1   | 228.656    |
| 8 Ø                 | 1   | 229.768    |

## Rak slipmaskin; spännhylsor för H 1212 Z

| Dimensioner<br>i mm | FPE | Beställnr. |
|---------------------|-----|------------|
| 6 Ø                 | 1   | 141.755    |
| 8 Ø                 | 1   | 140.376    |

|   | Dimensioner<br>i mm  | FPE   | Beställings-<br>nummer | L 3710/L 3309 | L 3410/L 3406 VRG | L 1710 FRA | LG 1707 FR | L 2106 VC | L 2108 VC | L 3206 C | L 3806 C/L 3208 C |
|---|--|-------|------------------------|---------------|-------------------|------------|------------|-----------|-----------|----------|-------------------|
| <b>Stenkapning med diamantklingor och dammsug</b>                                   |  |       |                        |               |                   |            |            |           |           |          |                   |
| <b>125 mm Kapsprängskydd</b>  |  |       |                        |               |                   |            |            |           |           |          |                   |
|    | Med skena och utsug 32 mm Ø för kapskivor 125 mm Ø, för fläns utan mutter.   | 125 Ø | 1                      | 254.797       | -                 | -          | ■          | -         | -         | -        | -                 |
| <b>230-kapsprängskydd</b>   |  |       |                        |               |                   |            |            |           |           |          |                   |
|    | för drag- och skjutsnitt med dammsugare och justerbart anslag, utsugadapter med 32 mm Ø ytter , spänhals-Ø 62 mm, sågdjup max 65 mm. | 230 Ø | 1                      | 252.963       | -                 | -          | -          | -         | ■         | -        | ■                 |
| <b>Sugslang</b>   |  |       |                        |               |                   |            |            |           |           |          |                   |
|  | 32 mm inngänga, 4,0 m lång, temperaturbeständig till 70, inkl. anslutningsmuff för dammsugare och 32/28 mm adapter                   |       | 1                      | 259.630       | -                 | -          | ■          | -         | ■         | -        | ■                 |
| <b>Snabbspännmutter</b>   |  |       |                        |               |                   |            |            |           |           |          |                   |
| <b>Fix-Tec snabbspännmutter M14</b>   |  |       |                        |               |                   |            |            |           |           |          |                   |
|  | för nyckellöst skivbyte, godkänd för skivor upptill 150 mm Ø   |       | 1                      | 313.459       | ■                 | ■          | ■          | -         | -         | -        | -                 |
| <b>SDS-Snabbspännmutter</b>   |  |       |                        |               |                   |            |            |           |           |          |                   |
|  |  |       | 1                      | 253.049       | ■                 | ■          | ■          | ■         | ■         | ■        | ■                 |
| <b>Metallväska</b>  |  |       |                        |               |                   |            |            |           |           |          |                   |
| <b>Liten metallväska</b>  |  |       |                        |               |                   |            |            |           |           |          |                   |
|  | för alla vinkelslipar med skiva upptill 125 mm Ø   |       | 1                      | 303.224       | ■                 | ■          | ■          | -         | -         | -        | -                 |
| <b>Stor metallväska</b>   |  |       |                        |               |                   |            |            |           |           |          |                   |
|  | för alla vinkelslipar med rondell över 125 mm Ø  |       | 1                      | 283.827       | -                 | -          | -          | ■         | ■         | ■        | ■                 |

**Brilliant för slipning och polering  
FLEX ytbehandlingsprogram**





## Söker du en problemlösare för perfekt finish av känsliga ytor?

Fort och mjukt på alla känsliga ytor, även runda. I vinklar och vrår. Med FLEX ytbehandlingsprogram erhålls alltid glänsande resultat. Maskin och tillbehör finns i praktisk väska.

Så enkelt!



# Användningsexempel: Ytbearbetning

## BEKVÄM SATINERING MED GUMMILUFTRULLE

Luftpolstret känner av ytan.  
Satineringsmaskin LP 1503  
VR PROFI-Set  
▶ på sidan 26



## FÖLJER VARJE KONTUR

När exempelvis svåråtkomliga  
svetsade rörkonstruktioner  
med förprofilerade slipskivor.  
Långhals-vinkelslip  
LLK 1503 VR.  
▶ på sidan 30

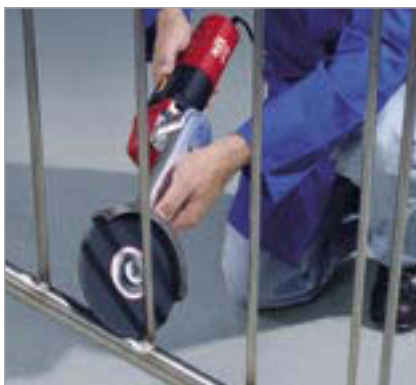

## RUNTOM

Gummi-drivrulle och slip-  
väv för höglansigt rost-  
fritt. Satineringsmaskin  
LP 1503 VR PROFI-Set  
▶ på sidan 26



## FÖR VARJE ANVÄNDNING - DEN RIKTIGA SLIPARMEN.

Med bandbredden från 4 till  
30mm blankslipas snabbt de  
mest svåråtkomliga ställen.  
Bandfil LBS 1105  
VE PROFI-Set  
▶ på sidan 27



## SNABB OCH JÄMN SLIPNING OCH POLERING MED SLIP-BOAN.

Den rörliga sliparmen omsluter  
röret som en orm - till  
en radie 270°. Slip-Boan  
LRP 1503 VR  
▶ på sidan 29



## FÖR STORA RÖRDIAMETRAR.

Slipbandet följer varje rör-  
rundning till 250 mm.  
Svetsfog- och Rörslipar  
LBR 1506 VRA  
▶ på sid 28



## För bearbetning av metaller och rostfritt.

**Svetsfogar och - punkter** I längdriktning slipar man rostfritt, stål och aluminium först med 60-100 K, därefter anpassas till 120-180 K. För dekorativ finish används slipväv eller vävband. (Matt: slipväv 100/120 eller 180/240, vävband medelkorn. Fullglans: slipväv 400, vävband finast.)

**Vid repor i rostfritt** och för lättmetaller gäller, ju djupare desto större slipkorn, stegvis övergång till finare. Vid finish används slipväv eller vävband.

**För spegelglans** För rostfritt och lättmetaller även så från grov stegvist till finare. Förpolering med bomullsskiva resp. filtband och förslip-pasta, vit. Spegelglans fås med efterslip-pasta, blå. Perfekt blir det med slutpolityr-creme som sista steg. Stryks på för hand, därefter bearbetning. OBS! För varje pasta - använd egen sats skiva/filtband.

**FLEX Slipmedel** innehåller inga järn- och svavel-haltiga ämnen och är särskilt lämpliga för bearbetning av rostfritt. Slipkorn, bindningsmedel och beläggningar uppfyller högt ställda krav på prestanda och kvalitet.

**FLEX Tillbehör och slipmedel från sidan 31**



PERFEKT FÖR SLIPNING AV SVETSSÖMMAR

Det roterande bandet leder bort värme. Så slipas svetsfogar och blåanlöpningar på t.ex rostfritt. Svetsfog-och Bandslip LBR 1506 VRA  
▶ på sid 28



STABIL VERKTYGSVÄSKA FÖR ORDNING OCH REDA

Allt på sin plats. PROFI-Sets med maskin, slipmedel och tillbehör  
▶ från sidan 26



FLUNDRAN - ISTÄLLET FÖR TRÖTTSAMT HANDARBETE

Flundran trivs i trånga utrymmen t.ex under värmeelement. Flundran LL 1107 VEA  
▶ på sidan 37

## FLEX FÖRDELAR

- FLEX fyrfaldiga fullvågselektronik: konstant varvtal, mjuk start, överbelastningsskydd och val av varvtal.
- Justerbart sprängskydd: för slipverktyg max 115 mm Ø
- Byte av verktyg: nyckellöst
- Självbrytande kol: Skyddar motorn mot skador
- 4-m kabel: med FLEX röd stickkontakt



### Praktiskt-PROFI-Set

Allt som krävs för universellt bruk av satineringsmaskiner finns översködligt i metall-väska. Finns även utrymme för ytterligare tillbehör.

## GRUNDUTRUSTNING

|                      |                 |
|----------------------|-----------------|
| 1 luftpump           | 256.284         |
| 1 gummiluftrulle     | 256.415         |
| 1 drivrulle          | 255.731         |
| 1 sats distansringar | 250.522         |
| 1 Slipväv K 280/320  | 256.975         |
| 1 Sliphylsa K 60     | 1 st av 256.285 |
| 1 Sliphylsa, K 100   | 1 st av 256.286 |
| 1 Sliphylsa          | 1 st av 256.287 |
| 1 Slipväv-hylsa, röd | 256.289         |

## LP 1503 VR PROFI-Set



☐ €

### FLEX Satineringsmaskin för skinande ytor i PROFI-Set

Perfekt ytfinish för rostfritt och andra metaller liksom på trä och plast. Ett omfångsrikt tillbehörsprogram för satinerings, glättning, polering, nedmattning, strukturering, gradning och uppruggning.

## TEKNISKA DATA LP 1503 VR PROFI-SET

|                  |               |
|------------------|---------------|
| Upptagen effekt  | 1200 Watt     |
| Avgiven effekt   | 700 Watt      |
| Max verktyg Ø    | 115 mm        |
| Verktygsbredd    | 100 mm        |
| Verktygsaxel     | 19 mm         |
| varvtal, tomgång | 1200-3700/min |
| Vikt             | 2,9 kg        |
| Beställnr.       | 319.015       |

|                              |                 |
|------------------------------|-----------------|
| 1 Slipväv-hylsa, blå         | 256.290         |
| 1 Slip-polerhylsa K 600      | 318.175         |
| Slip-polerhylsa K 1500       | 318.183         |
| 2 Kardborre-drivremmar       | 281.050         |
| 1 Kardborre-vävband          | 1 st av 281.077 |
| 2 Kardborre-slipband K 120   | 2 st av 284.726 |
| 1 Kardborre-polerband K 1500 | 1 st av 318.736 |
| 1 polstrad bärväska          | 319.066         |

## LBS 1105 VE PROFI-Set



### FLEX Band-filmaskin i PROFI-Set

FLEX Bandslip LBS 1105 VE med 9 mm och 30 mm armar med tillbehör kan levereras i set med väska. 9mm armen når i trånga utrymmen och 30 mm armen är idealisk för rör och välvda ytor.

| TEKNISKA DATA   | LBS 1105 VE PROFI-SET            |
|-----------------|----------------------------------|
| Upptagen effekt | 710 Watt                         |
| Avgiven effekt  | 420 Watt                         |
| Bandhastighet   | 4-12 m/sek                       |
| Banddimensioner | 520/533 x 9 ;<br>520/533 x 30 mm |
| Vikt            | 2,5 kg                           |
| Beställnr.      | 319.007                          |

### GRUNDTRUSTNING

|                                  |                 |
|----------------------------------|-----------------|
| 1 sliparm, spetsig, 9mm          | 256.525         |
| 1 sliparm, med stor rulle, 30 mm | 258.888         |
| 2 Slipband K 60, 4 mm            | 2 st av 303.615 |
| 2 Slipband K 120, 4 mm           | 2 st av 303.623 |
| 2 slipband K 60, 9mm             | 2 st av 257.105 |
| 2 slipband, K 120, 9mm           | 2 st av 257.102 |
| 2 slipband, K 60, 9mm            | 2 st av 255.328 |
| 2 slipband, K 120, 30mm          | 2 st av 255.329 |
| 1 slipväv, medium, 9mm           | 1 st av 318.663 |
| 1 slipväv, medium, 30 mm         | 1 st av 318.647 |
| 1 sidohandtag                    | 194.034         |
| 1 sexkantnyckel SW 5             | 115.460         |
| 1 polstrad bärväska              | 319.074         |

### FLEX FÖRDELAR

- FLEX VE elektronik: för steglöst val av bandhastighet
- Sliparm: svängbar i 140
- Snabbt bandbyte: inga nycklar krävs
- Självbrytande kol: Skyddar motorn mot skador
- 4-m kabel: med FLEX röd stickkontakt



### Svängbar sliparm

Båda sliparmarna svänger bara i 140°.



### Startklar omgående

FLEX-Bandslip med två sliparmar komplett i PROFI-Set. Plats för ST 1005VE och tillbehör

# Metall-bearbetning

## FLEX FÖRDELAR

- Självbrytande kol: Skyddar motorn mot skador
- 4-m kabel: med FLEX röd stickkontakt

## ANDRA FÖRDELAR LBR 1506 VRA

- FLEX fyrfaldiga fullvägselektronik: konstant varvtal, mjuk start, överbelastningskydd och val av varvtal.
- Slipbandsspänning: steglöst inställbar, passar för rör från 10 till 250 mm
- Bandbyte: snabbt och enkelt
- Lätt design: motverkar trötthet
- Slipband: Stort urval inklusive slipväv för rostfritt.

## ANDRA FÖRDELAR ST 1005 VE

- FLEX VE elektronik: för steglös slagtalesinställning
- Fri sikt av verktyget
- Slipsko: 2 kardborreslipkudde 39x60mm

## LBR 1506 VRA



### Svetsfogar och /Rörbandslip

Svetsfogar på plana ytor avlägsnas med den mångsidiga bandslipen. Arbetstrycket är direkt på drivrullen. Slipbandet följer varje kontur vid rörslipning så att även rostfritt får högglans.

| TEKNISKA DATA   | LBR 1506 VRA |
|-----------------|--------------|
| Upptagen effekt | 1200 Watt    |
| Avgiven effekt  | 700 Watt     |
| Bandhastighet   | 10-30 m/sek  |
| Banddimensioner | 40 x 618 mm  |
| Vikt            | 4 kg         |
| Beställnr.      | 282.499      |

### GRUNDTRUSTNING

|                           |                 |
|---------------------------|-----------------|
| 1 sidohandtag             | 252.721         |
| 1 spadhandtag             | 259.290         |
| 1 Ändlöst slipband K 60   | 1 st av 223.689 |
| 1 Ändlöst slipband K 120  | 1 st av 266.132 |
| 1 Ändlöst slipband K 120  | 1 st av 250.610 |
| 1 Slipväv 618 x 40 medium | 1 st 317.977    |
| 1 sexkantnyckel SW 5      | 115.460         |
| 1 sexkantnyckel SW 6      | 104.167         |
| 1 sexkantnyckel SW 3      | 178.772         |

## ST 1005 VE



### FLEX specialisten för trånga hörn och kanter

Den linjära sliprörelsen och den snedställda plattan möjliggör slipning i räta vinklar, faltar och fogar. Olika grovlekar på slippappret för perfekt ytfinish på rostfritt.

| TEKNISKA DATA   | ST 1005 VE    |
|-----------------|---------------|
| Upptagen effekt | 400 Watt      |
| Avgiven effekt  | 220 Watt      |
| Dimension       | 39 x 60 mm    |
| slag            | 8 mm          |
| tomgångsslagn   | 1200-4500/min |
| Vikt            | 1,9 kg        |
| Beställnr.      | 259.540       |

### GRUNDTRUSTNING

|                                    |         |
|------------------------------------|---------|
| 2 slipskor med kardborre-slipkudde | 1 set   |
| 10 kardborre-slippapper K 60       | 258.299 |
| 10 kardborre-slippapper K 120      | 258.300 |
| 10 kardborreslippapper K 180       | 258.301 |
| 10 kardborre-väv 39 x 60, medium   | 258.302 |
| 1 sexkantnyckel SW 3               | 217.794 |

## LRP 1503 VR



☐ CE

## FLEX-Boan förenklar polering.

Den geniala lösningen för polering och slipning av rörkonstruktioner. Den rörliga sliparmen omsluter röret som en orm - till en radie av 270°. Sliparm och slipband omsluter med fjäderkraft mellan länkrullarna arbetsstycket. För vidare bearbetning vrids maskinen endast något - och slipningen utföres perfekt.

## TEKNISKA DATA

## LRP 1503 VR

|                 |             |
|-----------------|-------------|
| Upptagen effekt | 1200 Watt   |
| Avgiven effekt  | 700 Watt    |
| Bandhastighet   | 4-12 m/sek  |
| Banddimensioner | 40 x 675 mm |
| Rör max Ø       | 125 mm      |
| Vikt            | 3,9 kg      |
| Beställnr.      | 303.399     |

## GRUNDUTRUSTNING

|   |                 |
|---|-----------------|
| Slipband, ändlöst, K80,<br>40x675 mm      | 2 st av 298.034 |
| Slipband, ändlöst,<br>K 120 x 40 x 675 mm | 2 st av 298.085 |
| Slipväv, ändlöst,<br>fin, 40 x 675 mm     | 3 st av 304.107 |
| Slipväv, ändlöst,<br>medium, 40 x 675 mm  | 3 st av 304.115 |
| Slipväv, ändlöst,<br>grov, 40 x 675 mm    | 2 st av 304.123 |
| Inox-Clean, 400ml dosa                    | 298.301         |
| Slipgummi                                 | 1 st            |
| Hand vävrandeller                         | 8 st            |
| Metallväska                               | 1 st            |

## FLEX FÖRDELAR

- FLEX fyrfaldiga fullvägselektronik: konstant varvtal, mjuk start, överbelastningskydd och val av varvtal.
- Bandbyte: Snabbt och utan verktyg
- Högvärdig 270° sliparm: av lättmetall med drivrulle och två länkrullar slipar snabbt med ren slippbild.
- Självbrytande kol: Skyddar motorn mot skador
- 4-m kabel: med FLEX röd stickkontakt
- Metall-väska: allt i ett och tillbehör nära till hands.



## Slip-Boan i komplett Set

LRP 1503 VR med omfångsrikt standardtillbehör

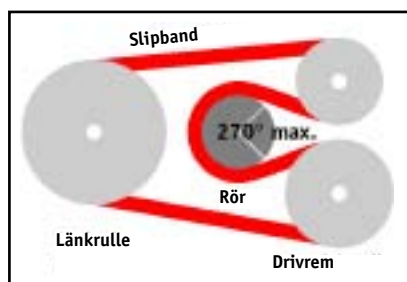

## Polering och slipning av rör

FLEX Boan slipar och polerar radier till 270°.

## FLEX FÖRDELAR

- 1200 Watt högprestanda motor: idealisk för flexibel slipning och polering av metaller, även rostfritt
- FLEX 4-faldig elektronik, konstant varvtal, steglöshet i brytaren, överbelastningsskydd och förval av varvtal.
- Slimmat sliphuvud, når enkelt i alla vinklar och hörn
- FLEX kvalitets-slipmedel: av pressad fibervävnylon.
- Profileringssten: för förprofilering av slipskivor.
- Självbrytande kol: Skyddar motorn mot skador
- 4-m kabel: med FLEX röd stickkontakt
- Transportväska



### Slipar med individuella profiler

Med profileringsstenen kan slipskivan för-profileras



### Allt i ett

Långhalsad vinkelslip, slipmedel och profileringssten i praktisk väska.

## LLK 1503 VR



### Slipmaskinen för bl.a rostfritt på svåråtkomliga ställen.

Då bandslipen ej kan användas, är den långhalsade vinkelslipen att föredra. Extremt lågt sliphuvud och elastisk slipskiva når svåråtkomliga svetsömmar. Perfekt för ytfinish av räcken, rörkonstruktioner etc

| TEKNISKA DATA    | LLK 1503 VR   |
|------------------|---------------|
| Upptagen effekt  | 1200 Watt     |
| Avgiven effekt   | 700 Watt      |
| Max-skivdiameter | 152 mm        |
| varvtal, tomgång | 1500-4700/min |
| Vikt             | 3,5 kg        |
| Beställnr.       | 315.257       |

### GRUNDUTRUSTNING

|                                 |         |
|---------------------------------|---------|
| 1 Profileringssten              | 315.494 |
| 1 Fix-Tec snabbspännmutter M 14 | 313.459 |
| 1 Kompaktslipskiva 3 mm, mjuk   | 313.416 |
| 1 Kompaktslipskiva 3 mm, hård   | 313.424 |
| 1 Kompaktslipskiva 6 mm, mjuk   | 313.432 |
| 1 Kompaktslipskiva 6 mm, hård   | 313.440 |
| 1 polstrad bärväska             | 319.082 |

## Kvalitets-tillbehör Ytbearbetning metall

### Tillbehör för satineringsmaskin LP 1503 VR för metall och rostfritt

#### Poli-clean



Hårdstrukturerad väv-skiva. För rening av svetsfogar, pordjup borttagning av rost och oxidlager. Även dekorativ finish på rostfritt stål.

| Dimensioner i mm | FPE | Beställnr. |
|------------------|-----|------------|
| 100 Ø x 100      | 1   | 257.375    |

#### Slip-mopp



Elastisk slipskiva med särskilt flexibla sliplameller med kilspår. Monteras om 2 st. Avlägsnar rost, gammal färg, svetslopplar, gradning. Med korn 40 kan märken i t.ex. rostfritt stål slipas bort.

| Dimensioner i mm | Korn  | FPE | Beställnr. |
|------------------|-------|-----|------------|
| 100 Ø x 50       | K 40  | 1   | 250.496    |
| 100 Ø x 50       | 50    | 1   | 250.497    |
| 100 Ø x 50       | K 60  | 1   | 250.498    |
| 100 Ø x 50       | 80    | 1   | 250.499    |
| 100 Ø x 50       | K 120 | 1   | 250.501    |
| 100 Ø x 50       | K 180 | 1   | 250.504    |
| 100 Ø x 50       | K 240 | 1   | 250.505    |

#### Slip-väv



Elastisk slipmopp gjord av nylonväv med kilspår. Monteras om 2 st. (Enbart för väv 50 mm bredd.) Åstadkommer effektiv ytfinish på rostfritt stål, koppar, aluminium, mässing etc. Även för rengöring av oxiderade beläggningar och finpolering av trä och plast.

| Dimensioner i mm | Korn     | FPE | Beställnr. |
|------------------|----------|-----|------------|
| 100 Ø x 50       | K 80/100 | 1   | 250.509    |
| 100 Ø x 50       | K 180    | 1   | 250.510    |
| 100 Ø x 50       | 280/320  | 1   | 250.512    |
| 100 Ø x 50       | 400      | 1   | 250.513    |
| 100 Ø x 100      | K 80/100 | 1   | 256.973    |
| 100 Ø x 100      | K 180    | 1   | 256.974    |
| 100 Ø x 100      | 280/320  | 1   | 256.975    |
| 100 Ø x 100      | 400      | 1   | 256.976    |

#### Slipmopp-väv



Elastisk kombination av slipmopp och slip-väv, aggressiv med kilspår. Monteras om 2st (av 50 bredd). Förenar fiber-rondellernas och nylon-vävens egenskaper. Passar för nermattning och glättning. Avlägsnar repor på metall, plast och trä.

| Dimensioner i mm | Korn     | FPE | Beställnr. |
|------------------|----------|-----|------------|
| 100 Ø x 50       | K 80/100 | 1   | 250.515    |
| 100 Ø x 50       | 150/180  | 1   | 250.516    |
| 100 Ø x 100      | K 80/100 | 1   | 256.977    |
| 100 Ø x 100      | 150/180  | 1   | 256.978    |

#### Nylonborstar



Slipkorn beströdd. Elastisk plastborste. Monteras om 1 st. För gradning, rengöring, uppruggning och glättning. (Även för trä, borstning och fasnig)

| Dimensioner i mm | FPE | Beställnr. |
|------------------|-----|------------|
| 100 Ø x 70       | 1   | 251.624    |

#### Va-ståltrådsborste



Elastisk VA-ståltrådsborste. Monteras om 1 st. Gradning, avrostning, uppruggning och bortslipning av gammal färg.

| Dimensioner i mm | FPE | Beställnr. |
|------------------|-----|------------|
| 100 Ø x 70       | 1   | 251.625    |

#### Lindad ståltrådsborste



Av kraftig lindad guldfärgad ståltråd, hård och styv. Monteras om 1 st. Rost, gradning, avlägsnande av smuts och gammal färg. (Passar också för trä, se nedan)

| Dimensioner i mm | FPE | Beställnr. |
|------------------|-----|------------|
| 100 Ø x 70       | 1   | 251.626    |

#### Finsliprulle



Mjukt gummi och slipkornsbinding. Monteras om 2 st. För speciell längdstruktur med höglans, bäst effekt på rostfritt.

| Dimensioner i mm | Korn  | FPE | Beställnr. |
|------------------|-------|-----|------------|
| 100 Ø x 50       | K 60  | 1   | 250.525    |
| 100 Ø x 50       | K 180 | 1   | 250.526    |

# Kvalitets-tillbehör Ytbearbetning metall

## Tillbehör för satineringsmaskin LP 1503 VR för metall och rostfritt

### Poli-filt



Polerfilt mjuk, elastisk polerfilt. Krävs 2 st för högglanspolering med polerpasta och crème

| Dimensioner<br>i mm | FPE | Beställnr. |
|---------------------|-----|------------|
| 100 Ø x 50          | 1   | 257.374    |

### Lumpskiva



Lumpskiva i bomull, impregnerad. Monteras om 8 st. Polerar aluminium, koppar, mässing till högglans.

| Dimensioner<br>i mm | FPE | Beställnr. |
|---------------------|-----|------------|
| 100 Ø x 10          | 8   | 317.950    |

### Distansringar



Erfodras för nylonborsten, VA-borsten, lindad borste, lumpskivorna. Om enbart 1 skiva skall monteras även nödvändig för slippopp, slipväv, slip-mopp-väv och finslipsisivan.

|  | FPE   | Beställnr. |
|--|-------|------------|
|  | 1 set | 250.522    |

### Högglanssortiment

Bestående av 1 filt-polerband 40 x 618 mm: 255.003 1 förslippasta vikt 700g: 255.004, 1 efterslippasta blå, 700 g: 255.005, 1 polishcreme, 1000 g: 255.006, 1 VA skyddmedel, 400 ml: 255.007



För högglanseffekt speciellt på rostfritt och för skydd av ytan.

|  | FPE   | Beställnr. |
|--|-------|------------|
|  | 1 set | 255.002    |

### Gummiluftrulle



För känslig konturslipning

| Dimensioner<br>i mm | FPE | Beställnr. |
|---------------------|-----|------------|
| 90 Ø x 100          | 1   | 256.415    |

Med luftpump och fästskivor. För känslig konturslipning.

|            |   |         |
|------------|---|---------|
| 90 Ø x 100 | 1 | 257.004 |
|------------|---|---------|

### Luftpump



För Gummiluftrulle

|  | FPE | Beställnr. |
|--|-----|------------|
|  | 1   | 256.284    |

### Slip-polerhylsa



För högglanspolering utan polermedel i två steg

| Dimensioner<br>i mm | Korn   | FPE | Beställnr. |
|---------------------|--------|-----|------------|
| 90 Ø x 100          | K 600  | 1   | 318.175    |
| 90 Ø x 100          | K 1500 | 1   | 318.183    |

### Sliphylsor Circon-Korund



för grov och medium slipning

| Dimensioner<br>i mm | Korn     | FPE | Beställnr. |
|---------------------|----------|-----|------------|
| 90 Ø x 100          | K 60 blå | 5   | 256.285    |
| 90 Ø x 100          | 100 grå  | 5   | 256.286    |
| 90 Ø x 100          | 180 brun | 5   | 256.287    |

### Sliphylsor, väv



För dekorativ finish

| Dimensioner<br>i mm | Korn         | FPE | Beställnr. |
|---------------------|--------------|-----|------------|
| 90 Ø x 100          | 100/120 brun | 1   | 256.288    |
| 90 Ø x 100          | 180/240 röd  | 1   | 256.289    |
| 90 Ø x 100          | 400 blå      | 1   | 256.290    |

### Drivrulle



för fäste av slippband

| Dimensioner<br>i mm | FPE | Beställnr. |
|---------------------|-----|------------|
| 60 Ø x 100          | 1   | 255.731    |



Med rostfri startskiva

|           |   |         |
|-----------|---|---------|
| 62 Ø x 70 | 1 | 303.054 |
|-----------|---|---------|

## Band utan kardborre för LP 1503 VR/LBR 1506 VRA

### Slipband, ändlöst



Slipning av rör

| Dimensioner<br>i mm | Korn  | FPE | Beställnr. |
|---------------------|-------|-----|------------|
| 618 x 40            | K 36  | 10  | 223.670    |
| 618 x 40            | K 60  | 10  | 223.689    |
| 618 x 40            | K 120 | 10  | 266.132    |
| 618 x 40            | K 240 | 10  | 250.610    |

### Slipväv



Efterpolering av rör

| Dimensioner<br>i mm | Korn  | FPE | Beställnr. |
|---------------------|-------|-----|------------|
| 618 x 40            | 100   | 3   | 317.969    |
| 618 x 40            | K 240 | 3   | 317.977    |
| 618 x 40            | 400   | 3   | 317.985    |

### Filtband



För polering av rostfritt

| Dimensioner<br>i mm | FPE | Beställnr. |
|---------------------|-----|------------|
| 618 x 40            | 1   | 255.003    |

### Självhäftande tape för slipband



För slutning av öppna slipband för LP 1503 VR

| Dimensioner<br>i mm | FPE | Beställnr. |
|---------------------|-----|------------|
| 40 x 5000           | 1   | 251.838    |

## Band med kardborre för LP 1503 VR

### Kardborre-slipband



Slipning av rör

| Dimensioner<br>i mm | Korn  | FPE | Beställnr. |
|---------------------|-------|-----|------------|
| 600 x 40            | K 60  | 10  | 284.718    |
| 600 x 40            | K 120 | 10  | 284.726    |

### Kardborre-väv



Efterpolering av rör

| Dimensioner<br>i mm | Korn  | FPE | Beställnr. |
|---------------------|-------|-----|------------|
| 600 x 40            | A 100 | 2   | 281.069    |
| 600 x 40            | A 180 | 2   | 281.077    |
| 600 x 40            | S 400 | 2   | 281.085    |

### Kardborre-polerband



För högglosspolering av rostfritt

| Dimensioner<br>i mm | Korn   | FPE | Beställnr. |
|---------------------|--------|-----|------------|
| 600 x 40            | S 1500 | 2   | 318.736    |

### Kardborre-drivrem, blå



För att sluta och öppna slipband. Dragfast upp till 100 kg.

| Dimensioner<br>i mm | FPE | Beställnr. |
|---------------------|-----|------------|
| 700 x 30            | 2   | 281.050    |

# Kvalitets-tillbehör Ytbearbetning metall

## Tillbehör för bandfil LBS 1105 VE

### Sliparm 9mm, spetsig



För extremt trånga utrymmen. Slipning av svetsömmar (liten radie) rostangripna ställen, konturer, gradning av kantning, slipning av trapppräcken osv.

| Dimensioner<br>i mm | FPE | Beställnr. |
|---------------------|-----|------------|
| 9                   | 1   | 256.525    |

### Sliparm 9mm, konvex



För vinklar och vrår. Applikationer i slipning av svetsömmar (stor radie), gradning av kanter, slipning av trapppräcken etc.

| Dimensioner<br>i mm | FPE | Beställnr. |
|---------------------|-----|------------|
| 9                   | 1   | 256.532    |

### Sliparm, 30mm, liten rulle



För kanter och ytor, svetsloppor bortslipas, gradning av kanter, ytor och rostslipning.

| Dimensioner<br>i mm | FPE | Beställnr. |
|---------------------|-----|------------|
| 30                  | 1   | 255.282    |

### Sliparm, 30mm, stor rulle



För rör och rundningar. Rör-svetsfogar slipas liksom radier och övergångar.

| Dimensioner<br>i mm | FPE | Beställnr. |
|---------------------|-----|------------|
| 30                  | 1   | 258.888    |

### Slipband, 4 mm



ändlöst, för 9 mm sliparm

| Dimensioner<br>i mm | Korn  | FPE | Beställnr. |
|---------------------|-------|-----|------------|
| 533 x 4             | K 40  | 10  | 303.607    |
| 533 x 4             | K 60  | 10  | 303.615    |
| 533 x 4             | K 120 | 10  | 303.623    |
| 533 x 4             | K 220 | 10  | 303.631    |

### Slipband, 9 mm



ändlöst, för 9 mm sliparm

| Dimensioner<br>i mm | Korn  | FPE | Beställnr. |
|---------------------|-------|-----|------------|
| 533 x 9             | K 40  | 10  | 257.101    |
| 533 x 9             | K 60  | 10  | 257.105    |
| 533 x 9             | K 120 | 10  | 257.102    |
| 533 x 9             | K 220 | 10  | 257.103    |

### Slipband, 30 mm



ändlöst, för 30 mm sliparm

| Dimensioner<br>i mm | Korn  | FPE | Beställnr. |
|---------------------|-------|-----|------------|
| 533 x 30            | K 40  | 10  | 256.538    |
| 533 x 30            | K 60  | 10  | 255.328    |
| 533 x 30            | K 120 | 10  | 255.329    |
| 533 x 30            | K 220 | 10  | 255.330    |

### Slipväv, 9 mm



ändlöst, för 9 mm sliparm

| Dimensioner<br>i mm | Korn       | FPE | Beställnr. |
|---------------------|------------|-----|------------|
| 533 x 9             | 240 medium | 3   | 318.663    |
| 533 x 9             | 400 fin    | 3   | 318.671    |

### Slipväv, 30 mm



ändlöst, för 30 mm sliparm

| Dimensioner<br>i mm | Korn       | FPE | Beställnr. |
|---------------------|------------|-----|------------|
| 533 x 30            | 240 medium | 3   | 318.647    |
| 533 x 30            | 400 fin    | 3   | 318.655    |

### Ändlöst Slip-polerband



För högglosspolering utan polermedel i två steg

| Dimensioner<br>i mm | Korn   | FPE | Beställnr. |
|---------------------|--------|-----|------------|
| 533 x 30            | K 600  | 1   | 318.132    |
| 533 x 30            | K 1500 | 1   | 318.140    |

### Filtband, 9 mm



För polering av rostfritt

| Dimensioner<br>i mm | FPE | Beställnr. |
|---------------------|-----|------------|
| 533 x 9             | 1   | 259.420    |

### Filtband, 30 mm



För polering av rostfritt

| Dimensioner<br>i mm | FPE | Beställnr. |
|---------------------|-----|------------|
| 533 x 30            | 1   | 259.419    |

## Tillbehör för fingerslip ST 1005 VE

### Kardborre-slippapper

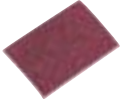
|  | Dimensioner<br>i mm | Korn  | FPE | Beställnr. |
|---|---------------------|-------|-----|------------|
|   | 39 x 60             | K 60  | 10  | 258.299    |
|   | 39 x 60             | K 120 | 10  | 258.300    |
|   | 39 x 60             | K 180 | 10  | 258.301    |

### kardborre-väv

|  | Dimensioner<br>i mm | Korn  | FPE | Beställnr. |
|---|---------------------|-------|-----|------------|
|   | 39 x 60             | K 240 | 10  | 258.302    |

### Slipsko, vinklad

|  | med kardborre-kudde | FPE | Beställnr. |
|---|---------------------|-----|------------|
|   |                     | 1   | 258.031    |

### Slipsko, spetsig

|  | med kardborre-belag | FPE | Beställnr. |
|--|---------------------|-----|------------|
|  |                     | 1   | 255.265    |

## Tillbehör för Slip-Boan LRP 1503 VR

### Slipband, ändlost

|  | Slipning av rör | Dimensioner<br>i mm | Korn  | FPE | Beställnr. |
|--|-----------------|---------------------|-------|-----|------------|
|  |                 | 675 x 40            | 80    | 10  | 298.034    |
|  |                 | 675 x 40            | K 120 | 10  | 298.085    |
|  |                 | 675 x 40            | K 220 | 10  | 298.107    |
|  |                 | 675 x 20            | K 120 | 10  | 312.282    |
|  |                 | 675 x 20            | K 220 | 10  | 312.290    |

### Slipväv

|  | Efterpolering av rör | Dimensioner<br>i mm | Korn   | FPE | Beställnr. |
|--|----------------------|---------------------|--------|-----|------------|
|  |                      | 675 x 40            | fin    | 3   | 318.698    |
|  |                      | 675 x 40            | medium | 3   | 318.701    |
|  |                      | 675 x 40            | grov   | 3   | 318.728    |

## Ändlöst Slip-polerband



För högglosspolering utan polermedel i två steg

| Dimensioner<br>i mm | Korn   | FPE | Beställnr. |
|---------------------|--------|-----|------------|
| 675 x 40            | K 600  | 1   | 318.116    |
| 675 x 40            | K 1500 | 1   | 318.124    |

## Filtband



För polering av rostfritt

| Dimensioner<br>i mm | FPE | Beställnr. |
|---------------------|-----|------------|
| 675 x 40            | 1   | 298.263    |

## INOX-Clean spray



För ytbehandling, 400 ml-dosa.

| FPE | Beställnr. |
|-----|------------|
| 1   | 298.301    |

## Tillbehör för slipmaskin LLK 1503 VR

### Kompakt slipskiva



Profi-Slipmedel: varmpressade kompaktslipskivor för rostfritt, metaller etc. i 2 olika höjder och hårdheter. Den hårda skivan för slipning den mjuka för polering.

| Dimensioner<br>i mm | Korn | FPE | Beställnr. |
|---------------------|------|-----|------------|
| 152 x 3 x 25        | mjuk | 1   | 313.416    |
| 152 x 3 x 25        | hård | 1   | 313.424    |
| 152 x 6 x 25        | mjuk | 1   | 313.432    |
| 152 x 6 x 25        | hård | 1   | 313.440    |

### Profileringssten



För profilering av kompaktslipskiva.

| FPE | Beställnr. |
|-----|------------|
| 1   | 315.494    |

## Fix-Tec snabbspännmutter M14



för nyckellöst skivbyte, godkänd för skivor upptill 150 mm Ø

| FPE | Beställnr. |
|-----|------------|
| 1   | 313.459    |

# Träbearbetning

## FLEX FÖRDELAR

- Patenterad dammbehållare: ren luft utan dammsugare. Assymetrisk vridbar - är inte i vägen.
- Gummilagring och motvikt: Extremt låga vibrationer



### XS 712 A: FLEX Exenterslip

Den praktiska lösningen för snabb rengöring och glatta ytor



### MS 714: FLEX Vibrationslip

Kompletterar FELX Giraffen. När i alla hörn

## XS 712 A



### Den lilla FLEX exenterslipen med dammbehållare

Högt slagtal och kort slaglängd med ergonomiskt grepp. Rondell-bromsen förhindrar övervarv i tomgång och därför ingen genomkörning i starten.

| TEKNISKA DATA         | XS 712 A  |
|-----------------------|-----------|
| Upptagen effekt       | 150 Watt  |
| Avgiven effekt        | 100 Watt  |
| varvtal, tomgång      | 6000/min  |
| tomgångsslagtal       | 12000/min |
| slag                  | 2,5 mm    |
| Max-skivdiameter      | 125 mm    |
| Slipmedelfastsättning | kardborre |
| Vikt                  | 1,5 kg    |
| Beställnr.            | 311.235   |

### GRUNDTRUSTNING

|                                  |         |
|----------------------------------|---------|
| 1 Kardborre-slippapper, 8-håligt | K 120   |
| 1 dammbehållare                  | 259.596 |

## MS 714



### Den lilla FLEX vibrationslipen med rektangulär platta.

En stor flugviktare speciellt för träslipning. Slippattan kan förses med kardborre eller vanliga slippapper.

| TEKNISKA DATA         | MS 714           |
|-----------------------|------------------|
| Upptagen effekt       | 240 Watt         |
| Avgiven effekt        | 120 Watt         |
| varvtal, tomgång      | 7500/min         |
| tomgångsslagtal       | 15000/min        |
| slag                  | 1,5 mm           |
| Slipmedelfastsättning | Kardborre/klämma |
| Slippapper            | 115 x 110 mm     |
| Vikt                  | 1,5 kg           |
| Beställnr.            | 259.374          |

### GRUNDTRUSTNING

|                        |         |
|------------------------|---------|
| 1 dammbehållare        | 259.596 |
| 1 Hålgörare för papper | 259.650 |

## LL 1107 VEA



## FLEX Flundran: för trånga utrymmen.

Lämplig för slipning i mellanrum. Det extremt låga sliphuvudet når i öppningar med spaltbredd på 15mm. Besparar tröttsam handslipning av exempelvis balkonräcken och vid svåråtkomliga golvarbeten.

| TEKNISKA DATA    | LL 1107 VEA  |
|------------------|--------------|
| Upptagen effekt  | 710 Watt     |
| Avgiven effekt   | 420 Watt     |
| varvtal, tomgång | 700-2300/min |
| Max-skivdiameter | 115 mm       |
| Vikt             | 2,2 kg       |
| Beställnr.       | 289.434      |

## GRUNDTRUSTNING

|   |                 |
|---|-----------------|
| 1 sidohandtag                             | 194.034         |
| Slippapper K 50, 115 Ø                    | 1 st av 208.883 |
| Slippapper K 80, 115 Ø                    | 1 st 208.868    |
| Slippapper K 120, 115 Ø                   | 1 st av 208.884 |
| 1 kardborre-velours med skumbelägg 80mm Ø | 296.155         |

## X 1107 VE



## Den starka exenterslipen med dammsug.

Allround - slipen med variabelt varvtal för grov- och finslipning av trä, lacker, karosseri etc. Den extremt höga slaglängden 8,8 mm för hög avverkning men också lämplig för finslipning. Greppkåpan ligger perfekt i handen.

| TEKNISKA DATA         | X 1107 VE      |
|-----------------------|----------------|
| Upptagen effekt       | 710 Watt       |
| Avgiven effekt        | 420 Watt       |
| tomgångsslagtal       | 4300-13000/min |
| slag                  | 8,81 mm        |
| Max-skivdiameter      | 150 mm         |
| Slipmedelfastsättning | kardborre      |
| Vikt                  | 2,4 kg         |
| Beställnr.            | 218.669        |

## GRUNDTRUSTNING

|  |                 |
|--|-----------------|
| 1 sidohandtag                                | 194.034         |
| Kardborre-slippapper, 6-håligt, K 40, 150 Ø  | 1 st av 302.988 |
| kardborre-slippapper, 6-håligt, K 80, 150 Ø  | 1 st av 302.996 |
| Kardborre-slippapper, 6-håligt, K 120, 150 Ø | 1 st av 303.003 |
| Kardborre-slippapper, 6-håligt, K 180, 150 Ø | 1 st av 303.011 |
| Kardborre-slippapper, 6-håligt, K 320, 150 Ø | 1 st av 303.038 |
| 1 öppen nyckel SW 14                         | 100.102         |
| 1 sexkantnyckel SW 14                        | 102.229         |
| 1 greppkåpa                                  | 239.771         |
| 1 Kardborre-rondell (hård) 150 Ø             | 228.176         |

## FLEX FÖRDELAR

- FLEX VE-elektronik: steglöst varvtal
- Självbrytande kol: Skyddar motorn mot skador

## ANDRA FÖRDELAR LL 1107 VEA

- Gummibelag under växelhuset: motverkar rosor i det bearbetade materialet.
- Extra tillbehör: metallväska (order nr. 303,224)

## ANDRA FÖRDELAR X 1107 VE

- Utsug: anslutning till dammsugare 28 mm

## FLEX FÖRDELAR

- 4 Snabbstålvändskär: Skären vändbara 4 ggr.
- Skärhuvud: 80 mm diameter, Verktygsfäste M 14
- Självbrytande kol: Skyddar motorn mot skador
- Metallväska: med plats för reservskär och nycklar



### Allt i ett

Sekunds snabb spårfräsning för stuprännehållare

## F 1109



### FLEX Fräsmaskin för stuprör

Fräser spår för stuprännehållare. Tidigare måste detta arbete göras för hand med stämmjärn. Maskinen fräser ett spår som är 6-8 mm djupt och 40 mm brett. Fräshuvudet är försett med 4 snabbstålvändskär. varje skär är vändbart 4 gånger.

#### TEKNISKA DATA

#### F 1109

|                  |           |
|------------------|-----------|
| Upptagen effekt  | 710 Watt  |
| Avgiven effekt   | 420 Watt  |
| varvtal, tomgång | 10000/min |
| Hyvelbredd       | 40 mm     |
| Hyveldjup        | 6 / 8 mm  |
| Anatl skär       | 4 st      |
| Vikt             | 2,4 kg    |
| Beställnr.       | 251.338   |

#### GRUNDUTRUSTNING

|                            |         |
|----------------------------|---------|
| 1 sats HSS-vändskär ( 4st) | 241.091 |
| 1 metallåda                | 256.519 |
| 1 Skruvmejsel- Torx        | 258.861 |
| 1 nyckel, öppen SW 30/17   | 106.461 |

## Kvalitets-tillbehör Ytbearbetning trä

## Tillbehör för vibrationslip MS 714

## Slipplatta



för kardborre-slippapper

| Dimensioner<br>i mm | FPE | Beställnr. |
|---------------------|-----|------------|
| 115 x 110           | 1   | 259.942    |

## Kardborre-slippapper



| Dimensioner<br>i mm | Korn  | FPE | Beställnr. |
|---------------------|-------|-----|------------|
| 115 x 115           | 80    | 25  | 318.078    |
| 115 x 115           | 100   | 25  | 318.086    |
| 115 x 115           | K 120 | 25  | 318.035    |
| 115 x 115           | K 180 | 25  | 318.043    |
| 115 x 115           | K 220 | 25  | 318.051    |

## Hålgörare för papper

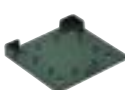

för håltagning av slippapper

| FPE | Beställnr. |
|-----|------------|
| 1   | 259.650    |

## Tillbehör för exenterslip XS 712

## Kardborre-rondell



med 8 hål

| Dimensioner<br>i mm | FPE | Beställnr. |
|---------------------|-----|------------|
| 125 Ø               | 1   | 259.597    |

## Kardborre-slippapper



med 8 hål

| Dimensioner<br>i mm | Korn  | FPE | Beställnr. |
|---------------------|-------|-----|------------|
| 125 Ø               | 100   | 25  | 318.027    |
| 125 Ø               | K 120 | 25  | 317.993    |
| 125 Ø               | K 180 | 25  | 318.000    |
| 125 Ø               | K 220 | 25  | 318.019    |

## Tillbehör för Flundran LL 1107VEA



|       |       |    |         |
|-------|-------|----|---------|
| 115 Ø | 50    | 25 | 208.833 |
| 115 Ø | 80    | 25 | 208.868 |
| 115 Ø | K 120 | 25 | 208.884 |

## kardborre-velour



med skumbelag

| Dimensioner<br>i mm | FPE | Beställnr. |
|---------------------|-----|------------|
| 80 Ø                | 1   | 296.155    |

## Liten metallväska



för alla vinkelslipar med skivor upptill 125 mm

| FPE | Beställnr. |
|-----|------------|
| 1   | 303.224    |

## Tillbehör för exenterslip X 1107VE

## Kardborre-rondell



med 6 hål

| Dimensioner<br>i mm | Korn | FPE | Beställnr. |
|---------------------|------|-----|------------|
| 150 Ø               | hård | 1   | 228.176    |
| 150 Ø               | mjuk | 1   | 228.184    |

## Kardborre-slippapper



Med 6 hål: Huvudapplikation: Trä Vidare: stål, rostfritt, plast, färger, lacker och spackel

| Dimensioner<br>i mm | Korn  | FPE | Beställnr. |
|---------------------|-------|-----|------------|
| 150 Ø               | K 40  | 10  | 302.988    |
| 150 Ø               | 80    | 10  | 302.996    |
| 150 Ø               | K 120 | 10  | 303.003    |
| 150 Ø               | K 180 | 10  | 303.011    |
| 150 Ø               | 320   | 10  | 303.038    |

## Tillbehör för stuprörsspårfräs F 1109

## Vändskär



vändskär

| Dimensioner<br>i mm | FPE | Beställnr. |
|---------------------|-----|------------|
| 21 x 21             | 4   | 229.555    |



Snabbstål-vändskär

|         |   |         |
|---------|---|---------|
| 21 x 21 | 4 | 241.091 |
|---------|---|---------|

**Glänsande arbete:  
FLEX Polermaskiner för känsliga ytor.**





## Speglande autolacker? Perfekta möbelytor. Med FLEX för optimal-finish - skräddarsydda lösningar.

FLEX polermaskiner med rotor och växlar för speciellt låga varvtal och höga vridmoment. Tack vare kapacitet-resurser och elektronik med överbelastningsskydd klarar man höga belastningar. Med steglöshet och varvtalsval täcks alla upp-tänkliga låga varvtal upp.

Därtill FLEX tillbehör för polering: FLEX hållfasta polersvampar med värmebeständiga kardborrfästen och därmed inga giftiga ångor. Dessutom, lammullshättor, väv, polersset och mycket mer.

Låt det glänsa!

# Användningsexempel: Polermaskin

## LÅGVARVIGT FÖR KÄNSLIGA YTOR

Med extremt låga varvtal och högt vridmoment idealisk för akryllacker, corian, glas, sten och vattenlösliga lacker. Polermaskin L 1501 VR  
▶ på sidan 47



## PERFEKT STYRNING MED GREPPKÅPA OCH ERGONOMISKT HANDGREPP.

För avvägd viktfördelning och optimal hantering. Polermaskin L 602 VRH med greppkåpa  
▶ på sidan 45



## GREPPVÄNLIG I ALLA LÄGEN

För alla som polerar känsliga ytor. Polermaskin L 602 VRB med bygelhandtag.  
▶ på sidan 44



## STARK VID POLERING AV STORA YTOR.

Tack vare stort avstånd mellan greppen kan den lätta poleraren även föras finkänsligt på större ytor. Polermaskin L 3403 VRG  
▶ På sidan 46



## IDEALISK ÄVEN VID SVÅRTILLGÅNGLIGA STÄLLEN.

Den lätta L 3403 VRG är att föredra där den stora maskinen ej når eller blir ohanterlig.



## POLERA LACKERADE MÖBLER

För hård kontinuerlig borstning och polering av trä och rostfritt. Polermaskin L 1202  
▶ på sidan 47



## För en fackmässig polish

**Vattenlösliga, miljövänliga** ej aggressiva lacker och låga varvtal. Det förhindrar uppvärmning av polermedel. Bearbetas med FLEX polersvampar och kvalitets-polermedel tillförsäkrar materialriktig bearbetning. OBS! Varvtalsrekommendationer/metallic-lacker kräver speciella polermedel.

### FLEX rekommendationer

- Enskiktiga lackeringar 2.200-2.800 v/min med bl.a blåa eller gula polersvampar.
- Tvåskiktiga lackeringar (med klarlacksförsegling): 1200-1700 v/min med vita FLEX polersvampar
- Bearbetning av falsar och rundningar samt efterpolering: med svarta FLEX kardborresvampar. (utan klarlacksförsegling)

**För perfekt finish** bearbeta alltid fordonet stegvis (motorhuv, koffert etc.) Polera alltid ytorna på längden och tvären. (undvik cirkelrörelser) Rest av polermedel avlägsnas maskinellt med lammullshätta.

**Vid lackkonservering** kan vax uppträda (mjuk kardborresvamp). Det fördjupar särskilt svarta bilars lackglans, låt sjunka in och torka, använd därefter lammullshätta.

**Viktigt:** för varje polermedel och färg en egen svamp.

**FLEX Tillbehör för polerare från sidan 48**



### KLAR ATT ANVÄNDA

Omfångsrik grundutrustning gör det möjligt - Polermaskin L 3403 VRG komplett i set.  
▶ På sidan 46



### STANDARD I POLER-SETEN

Mikrofiberduk för perfekt ytfinish och blänkande djupglans. Poler-set  
▶ från sidan 44

# Polermaskin

## FLEX FÖRDELAR

- FLEX 5-faldig VR elektronik: konstant varvtal, mjukstart med steglöshet, överbelastningsskydd, temperatur-övervakning och förval av varvtal med optimal lägsta varvtal.
- Integrerad luftutsläpp: skyddar mot damm
- Spindellåsning för snabbt skivbyte,
- Självbrytande kol: Skyddar motorn mot skador

## L 602 VRB



### Den starka FLEXEN med styrningsegenskaper

Kraftpaketet med praktiskt bygelhandtag och balanserad viktfordelning. Lämpar sig utmärkt för stora ytor som kräver polering med känsla.

| TEKNISKA DATA     | L 602 VRB  |
|-------------------|------------|
| Max skiv-Ø        | 220 mm     |
| Max stödrondell Ø | 160 mm     |
| varvtal, tomgång  | 0-2400/min |
| Upptagen effekt   | 1500 Watt  |
| Avgiven effekt    | 1000 Watt  |
| Verktogsaxel      | M 14       |
| Vikt              | 3,5 kg     |
| Beställnr.        | 318.515    |

### GRUNDUTRUSTNING

|                |         |
|----------------|---------|
| 1 Bygelhandtag | 287.709 |
|----------------|---------|

## L 602 VRB-SET



### Den dragstarka med särskilda styringskvaliteter, komplett i Set.

Kraftpaketet med praktiskt bygelhandtag och balanserad viktfordelning. Lämpar sig utmärkt för stora ytor som kräver polering med känsla. Finns även i set med kardborre-rondell-svamp och lammullshätta.

| TEKNISKA DATA     | L 602 VRB-SET |
|-------------------|---------------|
| Max skiv-Ø        | 220 mm        |
| Max stödrondell Ø | 160 mm        |
| varvtal, tomgång  | 0-2400/min    |
| Upptagen effekt   | 1500 Watt     |
| Avgiven effekt    | 1000 Watt     |
| Verktogsaxel      | M 14          |
| Vikt              | 3,5 kg        |
| Beställnr.        | 318.604       |

### GRUNDUTRUSTNING

|                                 |         |
|---------------------------------|---------|
| 1 Bygelhandtag                  | 287.709 |
| 1 Kardborre-rondell 160 Ø       | 252.583 |
| 1 Kardborre-svamp 200 Ø x 40    | 304.778 |
| 1 Kardborre-lammullshätta 200 Ø | 252.278 |
| 1 Microfiber polerduk           | 317.098 |

## L 602 VRH



Den kraftfulla Poleraren från FLEX med hastighetskontroll

Tack vare perfekt kylning tål maskinen högsta belastning. Greppkåpa och balansering garanterar optimal handhavande.

| TEKNISKA DATA      | L 602 VRH  |
|--------------------|------------|
| Max skiv-Ø         | 220 mm     |
| Max-skivdiameter Ø | 160 mm     |
| varvtal, tomgång   | 0-2400/min |
| Upptagen effekt    | 1500 Watt  |
| Avgiven effekt     | 1000 Watt  |
| Verktysaxel        | M 14       |
| Vikt               | 3,5 kg     |
| Beställnr.         | 317.713    |

| GRUNDTRUSTNING |         |
|----------------|---------|
| 1 greppkåpa    | 259.508 |
| 1 sidohandtag  | 252.721 |

## L 602 VRH-SET



FLEX Polermaskin med hög verk-ningsgrad, komplett i set.

Tack vare perfekt kylning tål maskinen högsta belastning. greppkåpa och balansering garanterar optimal handhavande. Även i set med kardborre-rondell-polersvamp och lammullshätta.

| TEKNISKA DATA      | L 602 VRH-SET |
|--------------------|---------------|
| Max skiv-Ø         | 220 mm        |
| Max-skivdiameter Ø | 160 mm        |
| varvtal, tomgång   | 0-2400/min    |
| Upptagen effekt    | 1500 Watt     |
| Avgiven effekt     | 1000 Watt     |
| Verktysaxel        | M 14          |
| Vikt               | 3,5 kg        |
| Beställnr.         | 318.612       |

| GRUNDTRUSTNING                  |         |
|---------------------------------|---------|
| 1 greppkåpa                     | 259.508 |
| 1 sidohandtag                   | 252.721 |
| 1 Kardborre-rondell 160 Ø       | 252.583 |
| 1 Kardborre-svamp 200 Ø x 40    | 304.778 |
| 1 Kardborre-lammullshätta 200 Ø | 252.278 |
| 1 Microfiber polerduk           | 317.098 |

### FLEX FÖRDELAR

- FLEX 5-faldig VR elektronik: konstant varvtal, mjukstart med steglöshet, överbelastningsskydd, temperatur-övervakning och förval av varvtal med optimal lägsta varvtal.
- Integrerad luftutsläpp: skyddar mot damm
- Spindellåsning för snabbt skivbyte,
- Självbrytande kol: Skyddar motorn mot skador

# Polermaskin

## FLEX FÖRDELAR

- FLEX 7-faldig microprocessor-elektronik: konstant varvtal, mjukstart med steglös strömbrytare, återgångsspärr vid strömavbrott, överbelastningskydd, förval av varvtal och temperaturövervakning.
- Hög prestanda motor: för extrema belastningar.
- Spindellåsning för snabbt skivbyte,
- Självbrytande kol: Skyddar motorn mot skador
- Bygelhandtag
- 4-m kabel: med FLEX röd stickkontakt

## L 3403 VRG



### FLEX lättviktare - polermaskin med steglös brytare.

Supersmalt motorhus, högt vridmoment-stark motor. Låg vikt och praktiskt bygelhandtag. Enkelt och bekvämt! Steglös strömbrytare och förval av varv för optimal hastighet.

#### TEKNISKA DATA L 3403 VRG

|                   |               |
|-------------------|---------------|
| Max skiv-Ø        | 160 mm        |
| Max stödrondell Ø | 160 mm        |
| varvtal, tomgång  | 1100-3700/min |
| Upptagen effekt   | 1300 Watt     |
| Avgiven effekt    | 880 Watt      |
| Verktysaxel       | M 14          |
| Vikt              | 1,9 kg        |
| Beställnr.        | 299.278       |

#### GRUNDTRUSTNING

|                    |         |
|--------------------|---------|
| 1 Bygelhandtag     | 298.506 |
| 1 FLEXgrip handtag | 292.354 |

## L 3403 VRG-Set

NYTT



### Den lätta FLEX Polermaskinen i komplett set

Supersmalt motorhus, högt vridmoment - stark motor, låg vikt och praktiskt bygelhandtag. Enkelt och bekvämt! Steglös strömbrytare och förval av varvtal för optimal hastighet. Innehåller en kardborre-rondell, kardborre-polersvamp och kardborre-lammullshätta. Med hjälp av centeringsrör för dämpad och jämn gång. Avsluta med polerduk för perfekt djupglans.

#### TEKNISKA DATA L 3403 VRG-SET

|                   |               |
|-------------------|---------------|
| Max skiv-Ø        | 160 mm        |
| Max stödrondell Ø | 160 mm        |
| varvtal, tomgång  | 1100-3700/min |
| Upptagen effekt   | 1300 Watt     |
| Avgiven effekt    | 880 Watt      |
| Verktysaxel       | M 14          |
| Vikt              | 1,9 kg        |
| Beställnr.        | 313.807       |

#### GRUNDTRUSTNING

|                                   |         |
|-----------------------------------|---------|
| 1 Bygelhandtag                    | 298.506 |
| 1 Kardborre-rondell 125 Ø         | 258.705 |
| 1 Kardborre-svamp blå, 160 Ø x 30 | 304.751 |
| 1 Kardborre-svamp vit, 160 Ø x 30 | 304.786 |
| 1 Lamullsskiva kardborre 150 Ø    | 258.704 |
| 1 Microfiber polerduk             | 317.098 |

## L 1501 VR



### FLEX lågvarviga för högst känsliga ytor.

Dubbel nedväxling för extremt låga varvtal och högt vridmoment. Varvtalet kan anpassas för de känsligaste ytor. Idealisk för acryllacker, Corian, glas, sten och vattenlösliga lacker.

| TEKNISKA DATA     | L 1501 VR     |
|-------------------|---------------|
| Max skiv-Ø        | 220 mm        |
| Max stödrondell Ø | 175 mm        |
| varvtal, tomgång  | 275 - 900/min |
| Upptagen effekt   | 1200 Watt     |
| Avgiven effekt    | 700 Watt      |
| Verktogsaxel      | M 14          |
| Vikt              | 2,8 kg        |
| Beställnr.        | 251.664       |

| GRUNDTRUSTNING           |         |
|--------------------------|---------|
| 1 Bygelhandtag           | 236.934 |
| 1 Elastisk rondell 175 Ø | 123.862 |
| 1 lamullsskiva 180 Ø     | 123.870 |

## L 1202



### FLEX långkörare med MVG-metallhus.

Mycket högt vridmoment, lågt varvtal och 1600 Watt för kontinuerlig drift med stora polerverktyg vid borstning och polering av trä och rostfritt.

| TEKNISKA DATA     | L 1202    |
|-------------------|-----------|
| Max skiv-Ø        | 250 mm    |
| Max stödrondell Ø | 175 mm    |
| varvtal, tomgång  | 1750/min  |
| Upptagen effekt   | 1600 Watt |
| Avgiven effekt    | 1100 Watt |
| Verktogsaxel      | M 14      |
| Vikt              | 4,8 kg    |
| Beställnr.        | 278.688   |

| GRUNDTRUSTNING |         |
|----------------|---------|
| 1 sidohandtag  | 193.356 |
| 1 handskydd    | 253.618 |
| 1 handtag      | 253.510 |

### FLEX FÖRDELAR





#### L 1501 VR



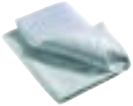

- FLEX fyrfaldiga elektronik: konstant varvtal, mjukstart, överbelastningskydd och förval av varvtal.
- Dubbla växlar: för lågt varvtal och högt vridmoment.
- Spindellåsning för snabbt skivbyte,
- Självbrytande kol: Skyddar motorn mot skador
- Bygelhandtag

#### L 1202





- Högprestanda motor: för extremt hög belastning
- Låga varvtal och högt vridmoment
- FLEX MVG-Metallhus: robust och stryktålig.





# Kvalitetstillbehör för polerare

|   | Dimensioner<br>i mm | FPE | Beställings-<br>nummer | L 602 VRB/VRH | L 3403 VRG | L 1501 VR | L 1202 | L 3406 VRG |  |  |  |  |  |  |  |  |  |  |
|---|---------------------|-----|------------------------|---------------|------------|-----------|--------|------------|--|--|--|--|--|--|--|--|--|--|
| <b>Tillbehör för poler-system</b>   |                     |     |                        |               |            |           |        |            |  |  |  |  |  |  |  |  |  |  |
| <b>Mikrofaser - Polerduk</b>  |                     |     |                        |               |            |           |        |            |  |  |  |  |  |  |  |  |  |  |
|  För perfekt ytfinish och djupglans   | 400 x 400           | 1   | 317.098                | ■             | ■          | ■         | ■      | ■          |  |  |  |  |  |  |  |  |  |  |
| <b>Kardborre-skiva</b>  |                     |     |                        |               |            |           |        |            |  |  |  |  |  |  |  |  |  |  |
|  Mjuk och fjädrande för jämn tryckfördelning. Universell för polertillbehör. Med centreringshål och för M 14.  | 125 Ø               | 1   | 258.705                | -             | ■          | ■         | -      | ■          |  |  |  |  |  |  |  |  |  |  |
|   | 160 Ø               | 1   | 252.583                | ■             | ■          | ■         | ■      | ■          |  |  |  |  |  |  |  |  |  |  |
| <b>Kardborre-rondell M 14</b>   |                     |     |                        |               |            |           |        |            |  |  |  |  |  |  |  |  |  |  |
|  med gummidämpning för jämn tryckfördelning  | 115 Ø               | 1   | 208.817                | -             | ■          | -         | -      | ■          |  |  |  |  |  |  |  |  |  |  |
|   | 125 Ø               | 1   | 231.983                | -             | ■          | -         | -      | ■          |  |  |  |  |  |  |  |  |  |  |
|   | 115 Ø               | 1   | 240.311                | -             | ■          | -         | -      | ■          |  |  |  |  |  |  |  |  |  |  |
| <b>Kardborre-svamp blå (grov hård)</b>  |                     |     |                        |               |            |           |        |            |  |  |  |  |  |  |  |  |  |  |
|  Univeralsvamp med hög hållbarhet. Grov struktur för ytor vid förpolering. Framförallt lämplig på slitna och matta lacker. Perorerad, innerdiameter 22mm. | 160 Ø x 30          | 1   | 304.751                | ■             | ■          | ■         | ■      | ■          |  |  |  |  |  |  |  |  |  |  |
|   | 200 Ø x 30          | 1   | 304.778                | ■             | -          | ■         | ■      | -          |  |  |  |  |  |  |  |  |  |  |
| <b>Kardborre-svamp gul (grov, hård och våffelmönstrad)</b>  |                     |     |                        |               |            |           |        |            |  |  |  |  |  |  |  |  |  |  |
|  Välvd för polering av kanter och matta lacker samt rengöring. Med perforering i innerdiameter 22 mm  | 220 Ø x 20          | 1   | 256.908                | ■             | -          | ■         | ■      | -          |  |  |  |  |  |  |  |  |  |  |

|  | Dimensioner<br>i mm | FPE | Beställings-<br>nummer | L 602 VRB/VRH | L 3403 VRG | L 1501 VR | L 1202 | L 3406 VRG |  |  |  |  |  |  |  |  |  |  |  |  |  |
|--|---------------------|-----|------------------------|---------------|------------|-----------|--------|------------|--|--|--|--|--|--|--|--|--|--|--|--|--|
| <b>Tillbehör för poler-system</b>  |                     |     |                        |               |            |           |        |            |  |  |  |  |  |  |  |  |  |  |  |  |  |
| <b>Kardborre-svamp, vit (fin,mjuk)</b>   |                     |     |                        |               |            |           |        |            |  |  |  |  |  |  |  |  |  |  |  |  |  |
|  <p>Fin och extrem hållbar polersvamp. För rengöring, polering av lätt slitna och matta ytor. Perforerad innerdiameter 22 mm.</p>     | 160 Ø x 30          | 1   | 304.786                | ■             | ■          | ■         | ■      | ■          |  |  |  |  |  |  |  |  |  |  |  |  |  |
|  | 200 Ø x 30          | 1   | 304.794                | ■             | -          | ■         | ■      | -          |  |  |  |  |  |  |  |  |  |  |  |  |  |
| <b>Kardborre-svamp vit ( fin,mjuk och våffelmönstrad)</b>  |                     |     |                        |               |            |           |        |            |  |  |  |  |  |  |  |  |  |  |  |  |  |
|  <p>Välvd för rengöring och efterpolering av kanter. Med perforering innerdiameter 22 mm</p>   | 220 Ø x 20          | 1   | 256.909                | ■             | -          | ■         | ■      | -          |  |  |  |  |  |  |  |  |  |  |  |  |  |
| <b>Kardborre-svamp, svart (supermjuk)</b>  |                     |     |                        |               |            |           |        |            |  |  |  |  |  |  |  |  |  |  |  |  |  |
|  <p>Extremt fin och mjuk för borttagning av hologram på mörk färg och minimala lackojämnheter. Perforering 22 mm innerdiameter.</p> | 160 Ø x 30          | 1   | 304.824                | ■             | ■          | ■         | ■      | ■          |  |  |  |  |  |  |  |  |  |  |  |  |  |
|  | 200 Ø x 30          | 1   | 304.832                | ■             | -          | ■         | ■      | -          |  |  |  |  |  |  |  |  |  |  |  |  |  |
|  | 160 Ø x 75          | 1   | 304.808                | ■             | -          | ■         | ■      | -          |  |  |  |  |  |  |  |  |  |  |  |  |  |
|  | 200 Ø x 75          | 1   | 304.816                | ■             | -          | ■         | ■      | -          |  |  |  |  |  |  |  |  |  |  |  |  |  |
| <b>Kardborre-polersvamp</b>  |                     |     |                        |               |            |           |        |            |  |  |  |  |  |  |  |  |  |  |  |  |  |
|  <p>För efterpolering</p>   | 120 Ø x 40          | 10  | 230.596                | -             | ■          | -         | -      | ■          |  |  |  |  |  |  |  |  |  |  |  |  |  |
| <b>Kardborre-lammullshätta</b>   |                     |     |                        |               |            |           |        |            |  |  |  |  |  |  |  |  |  |  |  |  |  |
|  <p>För högglans-polering med hål 22 mm inner.</p>  | 150 Ø               | 1   | 258.704                | ■             | ■          | ■         | ■      | -          |  |  |  |  |  |  |  |  |  |  |  |  |  |
|  | 200 Ø               | 1   | 252.278                | ■             | -          | ■         | ■      | -          |  |  |  |  |  |  |  |  |  |  |  |  |  |
| <b>Kardborre-lamullshätta</b>  |                     |     |                        |               |            |           |        |            |  |  |  |  |  |  |  |  |  |  |  |  |  |
|  <p>För noggranna högglansiga applikationer.</p>  | 120 Ø               | 10  | 230.626                | -             | ■          | -         | -      | ■          |  |  |  |  |  |  |  |  |  |  |  |  |  |

# Kvalitetstillbehör för polerare

|  | Dimensioner<br>i mm | Korn   | FPE | Beställings-<br>nummer | L 602 VRB/VRH | L 3403 VRG | L 1501 VR | L 1202 | L 3406 VRG |  |  |  |  |  |  |  |  |  |  |
|--|---------------------|--------|-----|------------------------|---------------|------------|-----------|--------|------------|--|--|--|--|--|--|--|--|--|--|
| <b>Tillbehör för poler-system</b>  |                     |        |     |                        |               |            |           |        |            |  |  |  |  |  |  |  |  |  |  |
| <b>Slip-polerrondell</b>   |                     |        |     |                        |               |            |           |        |            |  |  |  |  |  |  |  |  |  |  |
|  <p>För höggångspolering av rostfritt utan polermedel i tre steg.</p> | 125 Ø               | K 600  | 1   | 318.191                | -             | ■          | -         | -      | ■          |  |  |  |  |  |  |  |  |  |  |
|  | 125 Ø               | K 1500 | 1   | 318.205                | -             | ■          | -         | -      | ■          |  |  |  |  |  |  |  |  |  |  |
|  | 125 Ø               | 2500   | 1   | 320.234                | -             | ■          | -         | -      | ■          |  |  |  |  |  |  |  |  |  |  |
| <b>Elastisk rondell</b>  |                     |        |     |                        |               |            |           |        |            |  |  |  |  |  |  |  |  |  |  |
|  <p>för lammullshätta M14</p>  | 175 Ø               |        | 1   | 123.862                | ■             | -          | ■         | ■      | -          |  |  |  |  |  |  |  |  |  |  |
| <b>Lammullshätta</b>   |                     |        |     |                        |               |            |           |        |            |  |  |  |  |  |  |  |  |  |  |
|  <p>endast för elastisk rondell (best.nr 123.862)</p>                | 180 Ø               |        | 1   | 123.870                | ■             | -          | ■         | ■      | -          |  |  |  |  |  |  |  |  |  |  |
| <b>Filtskiva</b>   |                     |        |     |                        |               |            |           |        |            |  |  |  |  |  |  |  |  |  |  |
|  <p>Fiberrygg med fläns M 14, avlägsnar spår i glas och acryl.</p>  | 125 Ø               |        | 1   | 122.726                | ■             | ■          | ■         | ■      | -          |  |  |  |  |  |  |  |  |  |  |
|  | 175 Ø               |        | 1   | 122.734                | ■             | -          | -         | ■      | -          |  |  |  |  |  |  |  |  |  |  |
| <b>Ersättningsfilt</b>   |                     |        |     |                        |               |            |           |        |            |  |  |  |  |  |  |  |  |  |  |
|  <p>med fiberrygg</p>   | 125 Ø               |        | 1   | 122.742                | ■             | ■          | ■         | ■      | -          |  |  |  |  |  |  |  |  |  |  |
|  | 175 Ø               |        | 1   | 122.750                | ■             | -          | -         | ■      | -          |  |  |  |  |  |  |  |  |  |  |

|   | Dimensioner<br>i mm | FPE | Beställings-<br>nummer | L 602 VRB/VRH | L 3403 VRG | L 1501 VR | L 1202 |   |  |  |  |  |  |  |  |  |  |  |  |
|---|---------------------|-----|------------------------|---------------|------------|-----------|--------|---|--|--|--|--|--|--|--|--|--|--|--|
| <b>Tillbehör för poler-system</b>   |                     |     |                        |               |            |           |        |   |  |  |  |  |  |  |  |  |  |  |  |
| <b>Polerskiva</b>   |                     |     |                        |               |            |           |        |   |  |  |  |  |  |  |  |  |  |  |  |
|    | 125 Ø               |     | 1                      | 123.749       | ■          | ■         | ■      | ■ |  |  |  |  |  |  |  |  |  |  |  |
| <b>Lumpskiva av tyg, grov</b>   |                     |     |                        |               |            |           |        |   |  |  |  |  |  |  |  |  |  |  |  |
|     | 150 Ø x 40          |     | 1                      | 250.159       | -          | -         | ■      | ■ |  |  |  |  |  |  |  |  |  |  |  |
|   | 250 Ø x 20          |     | 2                      | 123.765       | -          | -         | -      | ■ |  |  |  |  |  |  |  |  |  |  |  |
| <b>Flanell, lumpskiva, medium</b>   |                     |     |                        |               |            |           |        |   |  |  |  |  |  |  |  |  |  |  |  |
|   | 150 Ø x 40          |     | 1                      | 250.158       | -          | -         | ■      | ■ |  |  |  |  |  |  |  |  |  |  |  |
|   | 250 Ø x 20          |     | 2                      | 123.773       | -          | -         | -      | ■ |  |  |  |  |  |  |  |  |  |  |  |
| <b>Hållare för lumpskiva M14</b>  |                     |     |                        |               |            |           |        |   |  |  |  |  |  |  |  |  |  |  |  |
|  | 60                  |     | 1                      | 123.803       | -          | -         | ■      | ■ |  |  |  |  |  |  |  |  |  |  |  |
| <b>Polervax</b>   |                     |     |                        |               |            |           |        |   |  |  |  |  |  |  |  |  |  |  |  |
|   | lätt/fin            |     | 1                      | 123.811       | ■          | ■         | ■      | ■ |  |  |  |  |  |  |  |  |  |  |  |
|   | mörk/medium         |     | 1                      | 123.838       | ■          | ■         | ■      | ■ |  |  |  |  |  |  |  |  |  |  |  |
|   | röd/grov            |     | 1                      | 123.846       | ■          | ■         | ■      | ■ |  |  |  |  |  |  |  |  |  |  |  |

**För rör, profiler och vinklar:  
FLEX-sågar för proffs**





## För metall, trä eller plast. FLEX har för varje material en robust proffssåg.

FLEX tigersågar med unika möjligheter. SKL 2903 VV och SKD 2902 VV. Tack vare vridbarhet i nästan alla lägen når man i vinklar och vrår. Andra kraftpaket i programmet: Rörtigersågar, metall-cirkelsågar, handcirkelsågar för trä och metall, metall-band-sågar och sticksågar såväl som ett omfattningsrikt tillbehörsprogram.



# Användningsexempel: Sågar

EN TIGERSÅG FÖR  
ALLA TILLFÄLLEN.  
Såga vinklade rör



...eller rör i borte vinkeln.



Ställ in i önskat läge  
och såga.  
Special-Tigersåg SKL 2903  
VV med 3-dimensionella  
funktioner.  
▶ på sidan 57



NYCKELLÖST SÅGBLADSBYTE  
Patenterat FLEX Quick-  
Change - bladbyte system.  
Vrid chucken, byt blad eller  
ställ om i 180°. FLEX Quick-  
Change  
▶ från sidan 56



SÅGA BEKVÄMT OCH VIBRA-  
TIONSVÄNLIGT.  
max-sågkomfort även vid  
svåråtkomliga ställen tack  
vare det vibrationsdämpade  
mjukhandtagets vridbarhet.  
▶ på sidan 56



RÖR SÅGAS EXAKT I  
RÄT VINKELN  
Vrid fast rörsännybygeln och  
gasa. Rör-tigersåg SR 602 VV  
▶ på sidan 58

## VIBRATIONSDÄMPAD OCH EXAKT SÅGNIG.

Sågbandet löper säkert i stabil styrning med självavkylning. Metall-Bandsåg SB 2908 VE  
 ▶ på sidan 60



## MÅNGFALDIGA ANVÄNDNINGSSOMRÅDEN

Rakare snitt än med vinkelkap. CSM 4060 kapar det mesta i plåtprofiler, sandwichmaterial, gängstänger etc.



## BANDSÅGEN FÖR ALLA TILLFÄLLEN

Precisa geringsnitt och raka snitt till max. 100 mm Ø. Metallbandsåg SBG 3908  
 ▶ på sidan 61



## SPÅN SOM ROSTAR SAMLAS I SPÅNBEHÅLLAREN

Töms enkelt: Behållare med synfält. Handcirkelsåg CSM 4060  
 ▶ på sid 63



## METALLSÅGNING UTAN KYLVÄTSKA

Metallsågen med HM-klingor för snabba mobila sågjobb. Metall-Cirkelsåg TCS 3602  
 ▶ på sidan 62



## FRI SÅGSIKT

Klingan syns även från vänster, särskilt praktiskt vid geringsnitt. Handcirkelsåg CS 3455 A  
 ▶ på sidan 65



# Tigersågar

## FLEX FÖRDELAR

- FLEX tvåfaldiga VV-elektronik: konstant slagkontroll och mjukstart
- Sågbladsomställning 0-180°, för sågning över huvudet.
- Transportväska

## ANDRA FÖRDELAR S 2902 VV - BASIC

- 900 Watt högprestanda motor: mångsidig för återkommande sågning.
- Vibrationsdämpande mjukhandtag
- Universalfäste för sågblad: lätt bladbyte
- Anhåll, variabelt

## ANDRA FÖRDELAR SKD 2902 VV - PREMIUM

- 1200 Watt hög prestanda motor: långlivat, pålitligt kraftpaket.
- Pendelrörelse: Påslagbart och speciellt för snabbsågning i trä.
- Roterande mjukhandtag: Vibrationsdämpande, axiellt i 90° till höger och 2x90° till vänster.
- Quick-Change: Snabbfäste i rostfritt för bladbyte utan nycklar.
- Anhåll, variabelt, djupinställning i 4-lägen.



### SKD 2902 VV: Vridbart mjuk-handtag

Steglöst axiellt i 2x90° vänster 1x90° höger

## S 2902 VV-Basic



### Universal-Tigersågen med steglös brytare.

Har vad som krävs av en tigersåg för dagligt bruk. Kraftig och robust

| TEKNISKA DATA   | S 2902 VV - BASIC |
|-----------------|-------------------|
| tomgångsslagtal | 0-2600/min        |
| slag            | 28 mm             |
| Upptagen effekt | 900 Watt          |
| Avgiven effekt  | 500 Watt          |
| Vikt            | 3,6 kg            |
| Beställnr.      | 307.779           |

### GRUNDUTRUSTNING

|                          |         |
|--------------------------|---------|
| 1 sortiment av sågblad   | 198.757 |
| 1 sexkantnyckel SW 3/16" | 802.905 |
| 1 Sexkantnyckel SW 5/32" | 802.876 |
| 1 Bärväska, plast        | 913.047 |

## SKD 2902 VV-Premium



### Tigersåg 1200 Watt med vändbart bakre handtag

FLEX Premium tigersåg. Med maximala egenskaper och helt nytt bakre roterande mjukhandtag för svåråtkomliga utrymmen.

| TEKNISKA DATA   | SKD 2902 VV - PREMIUM |
|-----------------|-----------------------|
| tomgångsslagtal | 0-2600/min            |
| slag            | 28 mm                 |
| Upptagen effekt | 1200 Watt             |
| Avgiven effekt  | 670 Watt              |
| Vikt            | 3,8 kg                |
| Beställnr.      | 307.807               |

### GRUNDUTRUSTNING

|                        |         |
|------------------------|---------|
| 1 sortiment av sågblad | 198.757 |
| 1 Bärväska, plast      | 912.880 |

## SKL 2903 VV



□ CE

### Den FLEXibla tigersågen med 3 dimensionella växlar, sågar även runt hörn.

Den dubbelt vridbara tigersågen övertygar på alla vis med sin överlägsna mångfaldighet. Stora växelhuset regleras i 180° med 13 olika positioner. Främre delen vridbar 360° i 12 olika lägen. Båda delarna under gång. Idealisk i trånga utrymmen. Exempelvis oljetankar, vvs, ventilation och bilverkstäder.

| TEKNISKA DATA   | SKL 2903 VV |
|-----------------|-------------|
| tomgångslagtal  | 0-2900/min  |
| slag            | 29 mm       |
| Upptagen effekt | 1200 Watt   |
| Avgiven effekt  | 650 Watt    |
| Vikt            | 4 kg        |
| Beställnr.      | 300.713     |

### GRUNDUTRUSTNING

|                        |         |
|------------------------|---------|
| 1 sortiment av sågblad | 198.757 |
| 1 sågbladsadapter      | 302.864 |
| 1 Bärväska, plast      | 1 st    |

### FLEX FÖRDELAR

- FLEX tvåfaldiga VV-elektronik: konstant slagkontroll och mjukstart
- Quick-Change: Snabbfäste i rostfritt för bladbyte utan nycklar.
- Sågblad som ställning 0-180°, för sågning över huvudet.
- Anhåll lutningsbart på SKL 2903 VV, djupinställning i 4 lägen



### SKL 2903 VV: 3-dimensionell

När i alla hörn

## FLEX FÖRDELAR

- FLEX fyrfaldig-VV-elektronik: konstant slagtal med steglös strömbrytare, överbelastningsskydd och förval av slagtal.
- Pendelrörelse: av och påslagbar
- Självbrytande kol: Skyddar motorn mot skador

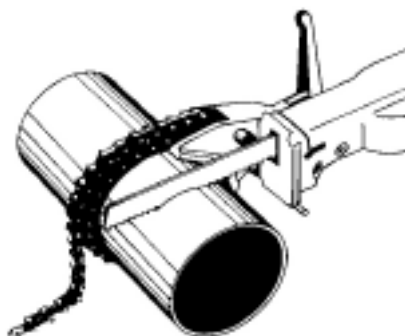

### Kedjespännhållare för SR 602 VV

För stålrör från 1/2" till 6" och plaströr 8".  
Best.nr: 251.259

## SR 602 VV



### FLEX Rör-Tigersåg med rörspänbygel.

Den starka 1300 Watt Pendelrörelsesågen för installatörer är generöst utrustad med en rektangulär slagstång, designat för att motstå extrem belastning. Sågar exakt rätvinkligt 4" rör. Med kedjespännare (251.259) även 6" stålrör och 8" plaströr. Steglös mjukstart. Förinställning för att få ett konstant varvtal.

| TEKNISKA DATA   | SR 602 VV  |
|-----------------|------------|
| tomgångsslagtal | 0-2400/min |
| slag            | 27 mm      |
| Upptagen effekt | 1300 Watt  |
| Avgiven effekt  | 850 Watt   |
| Vikt            | 4 kg       |
| Beställnr.      | 278.866    |

### GRUNDUTRUSTNING

|                           |         |
|---------------------------|---------|
| 1 sidohandtag             | 198.633 |
| 1 Insexnyckel             | 211.494 |
| 1 Standard såganhåll      | 254.926 |
| 1 sortiment av sågblad    | 1 set   |
| 1 rörspänbygel upptill 2" | 259.983 |
| 1 metallåda               | 260.008 |

## SK 602 VV



### FLEX Tigersåg med rörspännbygel

Den björnstarka 1300 Watt sågen för installatörer med sin slagstång för extrem belastning. Sågar 1 1/2" rör exakt och enkelt.

| TEKNISKA DATA   | SK 602 VV  |
|-----------------|------------|
| tomgångslagtal  | 0-2400/min |
| slag            | 27 mm      |
| Upptagen effekt | 1300 Watt  |
| Avgiven effekt  | 850 Watt   |
| Vikt            | 3,5 kg     |
| Beställnr.      | 282.308    |

| GRUNDTRUSTNING                       |         |
|--------------------------------------|---------|
| 1 sidohandtag                        | 198.633 |
| 1 Insexnyckel                        | 211.494 |
| 1 Standard såganhåll                 | 210.935 |
| 1 sortiment av sågblad               | 1 set   |
| 1 reserv-klämstycke för tigersågblad | 205.788 |
| 1 rörspännbygel                      | 217.689 |
| 1 metallåda                          | 260.008 |

### FLEX FÖRDELAR

- FLEX fyrfaldig-VV-elektronik: konstant slagtal med steglös strömbrytare, överbelastningsskydd och förval av slagtal.
- Pendelrörelse: av och påslagbar
- Självbrytande kol: Skyddar motorn mot skador
- Standard såganhåll
- Rörspännbygel
- Steglös strömbrytare för mjukstart

# Metall: Band- och Cirkelsågar

## Beakta följande

- FLEX erbjuder 3 sågband från 10 till 24 tänder /tum: för varje arbete rätt band. Längd: 1140 mm, höjd: 12 mm, tjocklek: 0,46 mm
- Det ska alltid vara tre tänder i materialet som skall sågas: tunnare material behöver finare tanddelning.
- Ju hårdare material desto finare tanddelning. FLEX bi-metallband håller tre gånger längre än normala band. Mindre sågbandsbyten ger större lönsamhet.
- Rekommenderad bandhastighet: Byggtål 40-60m/min, Rostfritt 30m/min, Rör och profiler 80m/min Legeringar 80m/min

## FLEX FÖRDELAR

- FLEX VE-elektronik: steglöst varvtal
- Sågbandsstyrning: över två länkhjul och stabiliserande stödhjul. Bandet kyls genom egen rotation.
- Självbrytande kol: Skyddar motorn mot skador

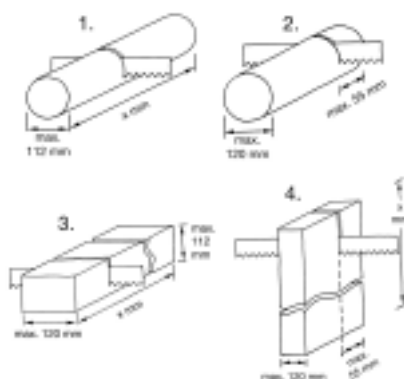

## Kapmöjligheter med FLEX Metallbandsåg SB 2908 VE:

1. Rundmaterial max 112 mm  $\emptyset$  (100 mm  $\emptyset$  i sågbord)
2. Grövre rundmaterial upptill 120 mm  $\emptyset$ . Dock inte längre än 55 mm.
3. Kan kapa valfria längder rätvinkliga så länge de kapade bitarna ej överstiger 120 x 55 mm.
4. Valfria längder, rätvinkliga tvärsnitt 112 x 120 mm ( i sågbord 100 x 120 mm )

## SB 2908 VE



## FLEX Metallbandsåg i bärväska av metall

För mobilt arbete. Snabbt och effektivt med sågband som kapar vibrationsfritt och exakt utan att gå varm. Bandhastigheten regleras beroende på material. Perfekt för jordkablar och monterade rör. Även vid utsågning av fönsterkarmar.

| TEKNISKA DATA         | SB 2908 VE          |
|-----------------------|---------------------|
| Upptagen effekt       | 700 Watt            |
| Avgiven effekt        | 420 Watt            |
| Sågband, dimensioner  | 1140 x 12 x 0,46 mm |
| Genomgång             | 120 mm              |
| Snittbredd            | 120 x 55 mm         |
| Bandhastighet per/min | 31-82 m/min         |
| Vikt                  | 6,2 kg              |
| Beställnr.            | 252.815             |

## GRUNDUTRUSTNING

|                     |               |
|---------------------|---------------|
| 1 bi-metall sågband | 18 tänder/tum |
| 1 Bärväska, plast   | 1 st          |

## SBG 3908

NYTT



## Den nya FLEX Bandsågen med svängbar sågram.

Idealisk för byggsplats och verkstad. Snabba exakta 90° snitt, gering från 0-45° helt utan kylvätska. Den svängbara sågramen möjliggör steglös inställning av skärvinkeln. Två bandhastigheter och kullagrad sågbandsförning garanterar materialriktig bearbetning av metall och olika profiler. Robust sågbord och skruvhållare.

| TEKNISKA DATA  | SBG 3908            |
|--|---------------------|
| Upptagen effekt  | 850 Watt            |
| Avgiven effekt   | 445 Watt            |
| Sågband, dimensioner                                   | 1335 x 13 x 0,65 mm |
| Bandhastighet per/min                                  | 60/80 m/min         |
| Max. skär kapacitet, runda tvärsnitt vid 45°/90°       | 70 mm/85 mm         |
| Max. skär kapacitet, kvadratiska tvärsnitt vid 45°/90° | 60x60 mm/85x85 mm   |
| Max. skärkapacitet, rektangulära tvärsnitt 45°/90°     | 70x60 mm/100x85 mm  |
| Vikt   | 18 kg               |
| Beställnr.   | 318.329             |

## GRUNDUTRUSTNING

|   |         |
|---|---------|
| 1 Sågband, bimetall<br>1335 x 13 x 0,65 mm, 10 tänder | 320.218 |
|---|---------|

## FLEX FÖRDELAR

- Hög-prestanda motor 850 Watt med konstanta varvtal.
- Säkerhetsbrytare återgångsspärr vid strömavbrott.
- Sågbandsstyrning: kullagrad 3-punktsstyrning för stabilitet, självkylande.
- 2 Bandhastigheter, sågning av profiler
- Sågband-spännhållare: för snabbt byte av sågband
- Spännanordning: för mobilitet och enkel transport.

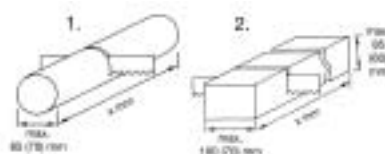

## Kapmöjligheter för FLEX Metallbandsåg SBG 3908:

1. Rundmaterial till 85 mm  $\emptyset$  (70 mm  $\emptyset$  vid 45° geringssnitt) vid valfri längd.
2. Valfri materiallängd med rätvinkligt tvärsnitt max 100 x 85 mm (max 70x60 mm vid högst 45° geringssnitt).

## Rekommenderade bandhastigheter

Byggstål, rostfritt: Steg I: Rör, Profiler och Aluminium: Steg II

# Metall: Band- och Cirkelsågar

## FLEX FÖRDELAR

- Vinkel och parallellslag: nyckellöst, geringssnitt upp till 45°
- Djupinställning: för exakta snitt.
- Bottenplatta av aluminium: för bättre stabilitet.
- Spindellås: för snabbbyte av klingor
- Spånbox: löstagbar
- Arbetar utan kylvätska
- Säkerhets-överbelastningsskydd, säkerhetsbrytare, slipskydd, transportlåsning.

## TCS 3602



### FLEX Metallcirkelsåg för snabba mobila jobb.

Yrkesmannen sågar i metall med HM-klingor. Dessutom utan kylvätska. Lämplig för monteringsjobb vid enkel kapning av profiler, stålrör, aluminium, koppar och plast.

| TEKNISKA DATA      | TCS 3602      |
|--------------------|---------------|
| Sågklinge-Ø        | 355 x 25,4 mm |
| Max skärdjup (45°) | 90 mm         |
| Max skärdjup (90°) | 130 mm        |
| varvtal, tomgång   | 1380/min      |
| Upptagen effekt    | 1900 Watt     |
| Avgiven effekt     | 1200 Watt     |
| Vikt               | 27 kg         |
| Beställnr.         | 271.934       |

| GRUNDUTRUSTNING           |         |
|---------------------------|---------|
| 1 HM-sågklinga, 80 tänder | 273.643 |
| 1 skyddsglasögon          | 500.305 |
| 1 sexkantnyckel           | 104.167 |
| 1 öppen nyckel            | 106.461 |

## CSM 4060



### Den mångsidiga metallcirkelsågen för torrkapning

För raka snitt i rör, gängstänger, profiler, kabelkanaler, korrugerad- och trapetsplåt, sandwichplattor och mycket annat.

| TEKNISKA DATA  | CSM 4060  |
|--|-----------|
| Sågklinge-Ø  | 185 mm    |
| Klinghål Ø   | 20 mm     |
| Max skärdjup (90°)                                       | 63 mm     |
| Max. material tjocklek i stål 400 N/mm <sup>2</sup>      | 6 mm      |
| Max. material tjocklek i aluminium 250 N/mm <sup>2</sup> | 10 mm     |
| varvtal, tomgång   | 3800/min  |
| Upptagen effekt  | 1400 Watt |
| Avgiven effekt   | 720 Watt  |
| Vikt   | 5,6 kg    |
| Beställnr.   | 307.815   |

### GRUNDTRUSTNING

|   |              |
|---|--------------|
| HM-sågklingor för stål,<br>38 tänder (185x20mm) | 312.304 (2x) |
| 1 parallellanslag                               | 312.312      |
| 1 ring/öppen nyckel                             | 312.347      |
| 1 Bärväska, plast                               | 1 st         |

### FLEX FÖRDELAR

- 1400 Watt-motor: för exakta snitt utan kylvätska
- Spindellåsning: för snabbbyte av klingor
- Reglerbar djupinställning: steglöst inställbart sågdjup, max 63 mm
- Spånupptagare med synfält. Våldimensionerad. Förhindar spridning av spån.
- Omfångsrik grundutrustning med två hårdmetallklingor, monteringsverktyg och parallellanslag.
- Special-Hårdmetall-klingor: i stort gradfria snitt, även av gängstänger. Ingen efterslipning av gängor.
- Transportväska

### max. kaptjocklek:

- Stål: 6mm
- Rund material: 20 mm
- Profiler: 63 mm
- Rostfritt: 3 mm

# Trä: Sticksågar och Cirkelsågar

## FLEX FÖRDELAR

- FLEX VE-elektronik, med steglöst val av slaghastighet
- Pendelrörelse: 3-steg för snabbare sågning nära arbetsstycket utan att trycka
- Självbrytande kol: Skyddar motorn mot skador

## ANDRA FÖRDELAR S 703 BVE

- Quick-Change , för nyckellöst bladbyte.
- Bladstyrning: 2-faldigt för djupa raka snitt.
- Fotplatta-snabbinställning: för gering med 15°, 30°, och 45° låsning
- Spånblås: av- och påslagbar
- Utsug adapter: 25 mm Ø

## ANDRA FÖRDELAR S 103 VE

- Stabil fotplatta: avtagbar glidsko för skydd av känsliga ytor, ställbart 45°
- Spånbrutskydd: jämna snitt
- Utsugsadapter 32 mm Ø



### S 703 BVE: Snabbyte av sågblad

Tryck samman hållare, byt blad och såga vidare. Bladet spänns automatiskt fast.

## S 703 BVE



### Den starka FLEX Pendelsticksågen med bygelhandtag.

Bladbyte och omställning av fotplattan sker utan verktyg. Inbyggd utsugskanal för damm- och siktfrö sågning. Plastglidplatta skyddar känsliga ytor.

| TEKNISKA DATA  | S 703 BVE    |
|--|--------------|
| tomgångsslagtal  | 500-3100/min |
| slag   | 25 mm        |
| Max skärdjup i trä                                       | 100 mm       |
| Max. material tjocklek i stål 400 N/mm <sup>2</sup>      | 10 mm        |
| Max. material tjocklek i aluminium 250 N/mm <sup>2</sup> | 20 mm        |
| Svängradie   | 0-45°        |
| Upptagen effekt  | 705 Watt     |
| Avgiven effekt   | 460 Watt     |
| Vikt   | 3 kg         |
| Beställnr.   | 259.921      |

### GRUNDUTRUSTNING

|                        |         |
|------------------------|---------|
| 1 sortiment av sågblad | 1 set   |
| 1 spånbrutskydd        | 1 st    |
| 1 Damsug-set           | 266.310 |
| 1 glidsko              | 266.302 |
| 1 Bärvaska, plast      | 266.337 |

## S 103 VE



### Den robusta: FLEX pendelsidiga sågen

Rent och fint: Andningsluft och sågställe. Maskinen utrustad med utsug. Rätvinklad bladstyrning och pendelrulle för exakta snitt vid kurvsågning.

| TEKNISKA DATA  | S 103 VE     |
|--|--------------|
| tomgångsslagtal  | 700-3000/min |
| slag   | 26 mm        |
| Max skärdjup i trä                                       | 60 mm        |
| Max. material tjocklek i stål 400 N/mm <sup>2</sup>      | 10 mm        |
| Max. material tjocklek i aluminium 250 N/mm <sup>2</sup> | 20 mm        |
| Svängradie   | 0-45°        |
| Upptagen effekt  | 500 Watt     |
| Avgiven effekt   | 300 Watt     |
| Vikt   | 2,5 kg       |
| Beställnr.   | 253.511      |

### GRUNDUTRUSTNING

|                        |         |
|------------------------|---------|
| 1 sortiment av sågblad | 1 set   |
| 1 spånbrutskydd        | 1 st    |
| 1 utsug-adapter        | 252.776 |
| 1 spånskydd            | 210.854 |
| 1 sexkantnyckel SW 14  | 102.229 |
| 1 glidsko              | 257.251 |
| 1 metallåda            | 253.476 |

## CS 3455 A



### Den starka FLEX handcirkelsågen för byggplatsen

Utsatta delar i aluminium gjutgods bottenplatta, växelhus och skyddkåpa. Högt varvtal för jämnare snitt. Utsug och spånkanal i skyddskåpan för renare arbete.

| TEKNISKA DATA      | CS 3455 A |
|--------------------|-----------|
| Sågklinge-Ø        | 160 mm    |
| Klinghål Ø         | 20 mm     |
| Max skärdjup (45°) | 0-38 mm   |
| Max skärdjup (90°) | 0-55 mm   |
| Svängradie         | 0-45°     |
| varvtal, tomgång   | 4700/min  |
| Upptagen effekt    | 1100 Watt |
| Avgiven effekt     | 660 Watt  |
| Vikt               | 3,5 kg    |
| Beställnr.         | 304.212   |

| GRUNDTRUSTNING                          |         |
|---|---------|
| 1 HM-sågklinga, 12 tänder (160 x 20 mm) | 271.888 |
| 1 parallellslag                         | 272.566 |
| 1 öppen nyckel                          | 272.582 |
| 1 sexkantnyckel SW 5                    | 115.460 |

### FLEX FÖRDELAR

- Vridbar fotplatta: med exakt vinkelskala för geringssnitt från 0 till 45°. inställbara utan verktyg
- Säkerhetsbrytare: med spärrknapp
- Spånkanal: för effektivt spånutsläpp
- Spånutsugning: för direktkoppling med universaladapter till FLEX industridammsugare S 36

# Kvalitets-tillbehör sågar

## Tillbehör för SR 602 VV

### Rörsågblad

För Rör-Tigersågar med spännbygel resp. kedjespännanordning, speciellt bladanhåll. För metallrör.

|   | Tänder<br>per tum | Längd<br>i mm | FPE | Beställnr. |
|---|-------------------|---------------|-----|------------|
| Rör-Ø till 2", tjocklek från 3,0 mm                             | 8                 | 150           | 5   | 252.329    |
| Rör-Ø till 4", tjocklek från 3,0 mm                             | 8                 | 210           | 5   | 251.620    |
| Rör-Ø till 6", tjocklek från 3,0 mm (endast med kedje-spännare) | 8                 | 275           | 5   | 252.167    |
| Plaströr upp till 125 mm Ø                                      | 18                | 230           | 5   | 252.136    |
| Plaströr upptill 200 mm Ø                                       | 18                | 310           | 5   | 252.137    |

### Kedje-spännanordning



För stålrör från 13 till 150 mm och plaströr 200 mm

|  | FPE | Beställnr. |
|--|-----|------------|
|  | 1   | 251.259    |

## Tillbehör för frihandskapning med SR 602 VV

### Sågblad för frihand

Med speciellt bladanhåll

|   | Tänder<br>per tum | Längd<br>i mm | FPE | Beställnr. |
|---|-------------------|---------------|-----|------------|
| Pallar - trä/spik                         | 10                | 200           | 5   | 252.103    |
| Pall-Trä/spik med kombitandning, bimetall | 10/14             | 210           | 5   | 256.518    |
| Metall, vägg tjocklek från 1,8 mm         | 14                | 210           | 5   | 248.894    |
| Metall, vägg tjocklek från 2,0 mm         | 14                | 150           | 5   | 248.886    |

### Tillbehör för SK 602 VV, SKD 2902 VV-Premium, S 2902 Basic och SK 2903 VV

#### Sågblad för metall och plåt

Samtliga rörtigersågblad har standardfäste

|  | Tänder<br>per tum | Längd<br>i mm | FPE | Beställnr. |
|--|-------------------|---------------|-----|------------|
|  |                   |               |     |            |
| Hårda metaller, 1,15 mm och tjockare, bimetall                                   | 18                | 100           | 5   | 200.700    |
| Hårda metaller, 3,0 mm och tjockare, bimetall                                    | 14                | 150           | 5   | 200.727    |
| Hårda metaller, 1,15 mm och tjockare, bimetall                                   | 18                | 150           | 5   | 200.735    |
| Hårda metaller 1,15 mm och tunnare, bimetall                                     | 24                | 150           | 5   | 200.743    |
| Långt metallblad 3-10 mm, bimetall   | 10                | 280           | 5   | 201.928    |
| Hårda metaller, 3,0 mm och tjockare (även för pallreparationer) bimetall         | 14                | 200           | 5   | 217.190    |
| Hårda metaller, 1,50 mm och tjockare, bimetall                                   | 18                | 200           | 5   | 217.751    |
| Trapetsplåt  | 32                | 200           | 5   | 222.291    |

#### Tigersågblad för trä, plast, lättbetong och andra applikationer

|   | Tänder<br>per tum | Längd<br>i mm | FPE | Beställnr. |
|---|-------------------|---------------|-----|------------|
|  |                   |               |     |            |
| Alla träslag  | 4                 | 150           | 5   | 200.751    |
| Trä med spik, bimetall  | 10                | 150           | 5   | 200.778    |
| Träblad (grova och normala snitt)   | 6                 | 300           | 5   | 201.936    |
|   | 6                 | 150           | 5   | 200.786    |
| Grova snabba snitt i trä  | 3                 | 225           | 5   | 250.054    |
|   | 3                 | 300           | 5   | 250.055    |
| Grova snabba snitt i grönt-trä  | 3                 | 220           | 5   | 250.056    |
| Gips, lättbetong, eternit, lättmetaller, gasfiber, hårdmetall                     | 6                 | 150           | 1   | 202.061    |
|   | 3                 | 300           | 1   | 206.210    |
| Gipsplattor, lättbetong   | 6                 | 300           | 5   | 206.202    |

#### Tigersågblad sortiment för plast/trä/metall

Plastsortiment: 1 plastblad 150 mm: 200.735 1 Träblad 150 mm: 200.786 1 metallblad 150 mm: 200.778

|   | Längd<br>i mm | FPE | Beställnr. |
|---|---------------|-----|------------|
|  | 150           | 1   | 198.757    |

# Kvalitets-tillbehör sågar

## Tillbehör för SB 2908 VE

### Sågband



Sågband bimetall

| Tänder per tum | Längd i mm | FPE | Beställnr. |
|----------------|------------|-----|------------|
| 10             | 1140       | 3   | 232.165    |
| 18             | 1140       | 3   | 232.181    |
| 24             | 1140       | 3   | 232.203    |

## Tillbehör

### Längdanslag

Inställbart längdanslag

| FPE | Beställnr. |
|-----|------------|
| 1   | 320.196    |

### Sågband



Bimetall sågband

| Tänder per tum | Längd i mm | FPE | Beställnr. |
|----------------|------------|-----|------------|
| 10             | 1335       | 1   | 320.218    |
| 14             | 1335       | 1   | 320.226    |

## Tillbehör för TCS 3602

### Sågblad



Special-HM-klinga 14 tum (Ø 355) hål - 25,4 mm Ø används universiellt.

| Dimensioner i mm | Tänder | FPE | Beställnr. |
|------------------|--------|-----|------------|
| 355 Ø x 25,4     | 80     | 1   | 273.643    |



Special-HM-klinga 14 tum (Ø 355 mm) hål 25,4mm Ø. Fintandning för rostfritt, laserornament för tystgående kapning. Även lämplig för tunnplåt.

|              |    |   |         |
|--------------|----|---|---------|
| 355 Ø x 25,4 | 90 | 1 | 280.712 |
|--------------|----|---|---------|

## Tillbehör för metall-cirkelsåg CSM 4060

### HM-Sågklinga för stål







möjliggör ett nästan gradfilt snitt, kräver ingen efterbearbetning

| Dimensioner i mm | Tänder | FPE | Beställnr. |
|------------------|--------|-----|------------|
| 185 Ø x 20       | 38     | 1   | 312.304    |

## Tillbehör för S 103 VE och S 703 BVE sticksågar



## Sticksågblad för trä

Alla sågblad med standardfäste

|   | Tänder per tum | Längd i mm | FPE | Beställnr. |
|--|----------------|------------|-----|------------|
|  | 10             | 75         | 5   | 204.560    |
| Byggplatta, plywood, hårdfiberplattor upptill 30 mm                                |                |            |     |            |
|   | 6              | 75         | 5   | 204.579    |
| Hårt och mjukt trä, spånplattor upp till 60 mm kurvsnitt                           |                |            |     |            |
|   | 6              | 75         | 5   | 204.617    |
| Hårt och mjukt trä 60 mm   |                |            |     |            |
|  | 6              | 75         | 5   | 204.692    |
| Hårt och mjukt trä, mjukplast för kurvsnitt  |                |            |     |            |

## Sticksågblad för byggplattor, metall, plast etc

Alla sågblad med standardfäste

|  | Tänder per tum | Längd i mm | FPE | Beställnr. |
|---|----------------|------------|-----|------------|
|   | 6              | 75         | 5   | 216.216    |
| Förstärkt sågblad för raksågning med anslag för tjocka material t.ex spånplattor    |                |            |     |            |
|  | 20             | 55         | 5   | 204.587    |
| Järn, mjukstål till 4,0 mm vanligt metallblad                                       |                |            |     |            |
|  | 12             | 55         | 5   | 204.706    |
| Icke järnmetaller, mjukt stål till 6 mm järn och plast                              |                |            |     |            |

## Tillbehör för Sticksåg S 703 BVE

## Parallellanslag

|  | FPE | Beställnr. |
|---|-----|------------|
|   | 1   | 266.329    |

## Splitterskydd

|  | FPE | Beställnr. |
|---|-----|------------|
|   | 2   | 272.396    |

## Glidsko

|  | FPE | Beställnr. |
|---|-----|------------|
|   | 1   | 266.302    |

## Tillbehör för cirkelsåg CS 3455 A

## Hårdmetallklinga

|  | Dimensioner i mm                 | FPE | Beställnr. |
|---|----------------------------------|-----|------------|
|   | För trä (12 tänder) och liknande |     |            |
|   | 160 Ø x 20                       | 1   | 271.888    |
|  | För trä (36 tänder) och liknande |     |            |
|   | 160 Ø x 20                       | 1   | 271.896    |

Även det sega klarar:  
**FLEX Omrörare**

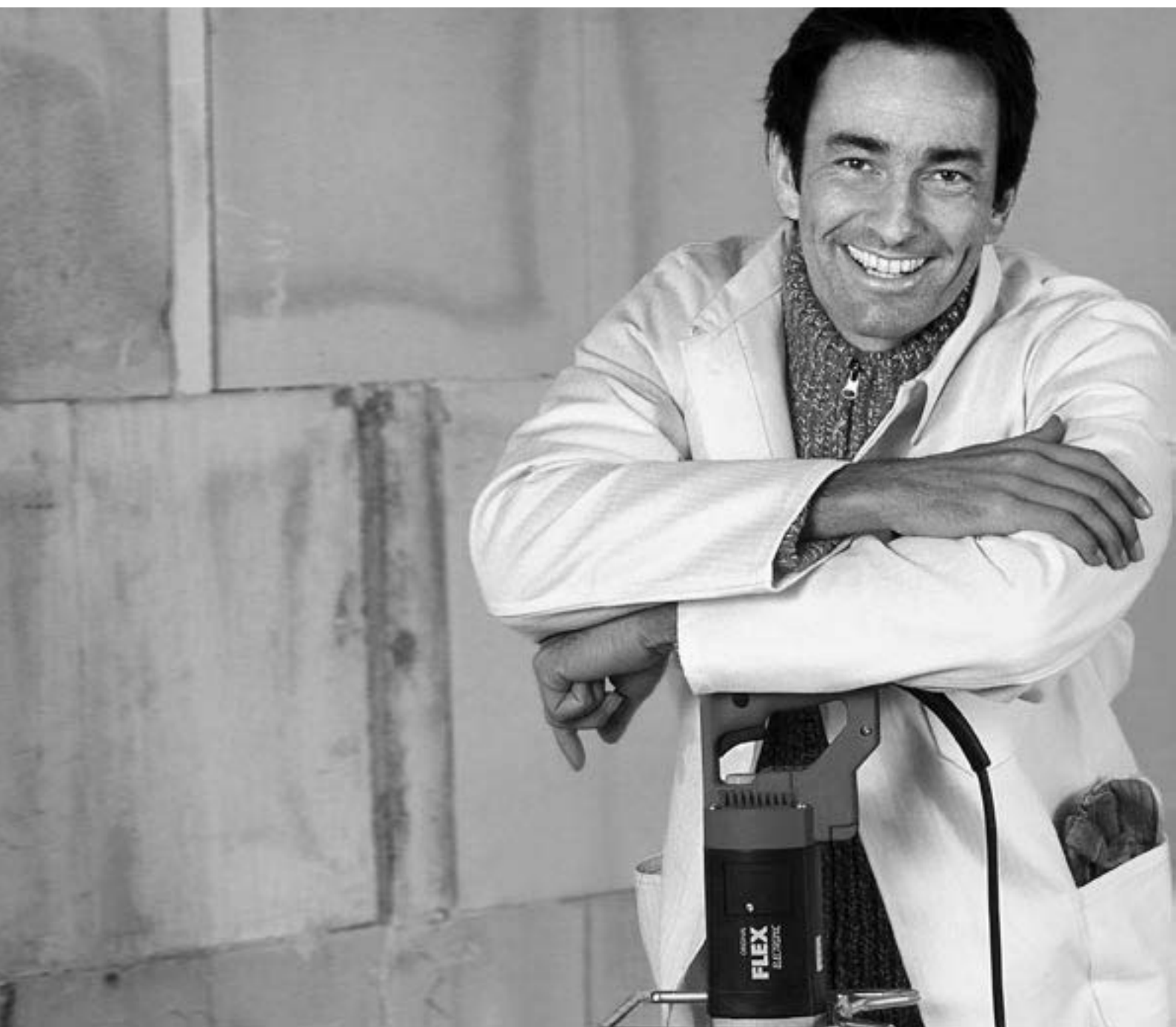



## En omrörare från FLEX

Kompakt och robust. Skyddad mot smuts och yttre påverkan. Högt vridmoment och användarvänligt: Effektiva rörkorgar.

Lång erfarenhet och intensivt samarbete med yrkesfolk är basen för FLEX omrörar- och rörkorgprogram. Motorer, kylning och växlar är konstruerade för lång, hård kontinuerlig drift. Rörkorgarna är ytbehandlade och av högvärdig metall. Stabila med gradfria kanter och skyddsring.

Robust kvalitet för fackfolk

# FLEX: Omrörare; perfekt blandning



## För materialriktig omrörning

**Den grundliga genomrörningen** av dagens olika blandmaterialer förebygger byggsador och dyra följdkostnader.

**Sega och tunga materialer** bränner bormaskiner.

Använd speciellt konstruerade omrörare där varvtalet och kraftöverförning harmoniserar.

**Vid val av omrörare** ska rotationsriktningen beaktas.

Pulverformat material nerifrån och upp: lättflytande material uppifrån och nedåt, alternativt blandning med motroterande rörelse. Ett reducerat varvtal förhindrar stänk. FLEX omrörare med steglös strömbrytare tillåter successiv ökning till önskat varvtal. Genom att doppa hela rörkorgen elimineras luftbubblor.

**För bättre säkerhet** använd gärna skyddsglasögon eller skyddsmask. Blanda aldrig lösningsmedel med en flampunkt under 21° C. Beakta alla säkerhetsföreskrifter från material och maskintillverkare.

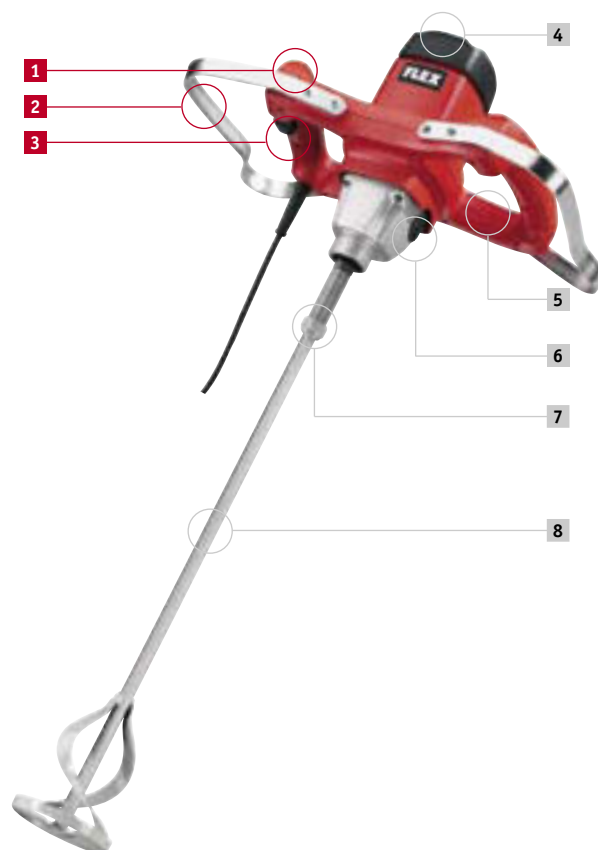

- 1 Optimal handhavande**  
Liten vikt, rak kropp- och naturlig armposition.
- 2 Stabil ligg- och skyddsbygel**  
Bättre skydd mot smuts och yttre skador.
- 3 Steglös brytare och FR-elektronik.**  
Med steglös varvvalsreglering för kontrollerad och optimal rörhastighet.
- 4 Specialmotorer**  
Robust, dragkraftig och perfekt kylning- för de tuffa jobben.
- 5 Ergonomiskt handtag**  
Anatomiskt anpassat slirskyddat grepp
- 6 Robust 2-växlad växel**  
För varje material-korrekt blandvarvtal - för sprutfritt arbete och materialriktigt omrörningsresultat utan klumpar.
- 7 M 14 Gänga**  
För snabbt och enkelt byte av rörkorgar
- 8 Kvalitets-rörkorgar**  
Tillverkat av högvärdigt material och sprutbehandlat, så att t.ex dyrt rörgods inte förorenas med rostpartiklar. Omslutande skyddsring förhindrar yttre skador.

## R 500 FR



NYTT



### Den nya omröraren 1010 Watt med ett varvtal för mindre materialmängder

En lätt och stark maskin med varvtalsreglering. Utrustad med rörkorg RS 1 och varvtalsområde 0-530/min, perfekt för flytande material med låg viskositet som färg, blymönja, lim och lacker etc. Upp till 35 kg

| TEKNISKA DATA    | R 500 FR  |
|------------------|-----------|
| varvtal, tomgång | 0-530/min |
| Upptagen effekt  | 1010 Watt |
| Avgiven effekt   | 600 Watt  |
| Verktysaxel      | M 14      |
| Spännhals Ø      | 43 mm     |
| Max. rörkorg Ø   | 130 mm    |
| Vikt             | 4 kg      |
| Beställnr.       | 314.587   |

## GRUNDTRUSTNING

|                              |         |
|------------------------------|---------|
| 1 Rörkorg RS 1, 120 Ø        | 320.498 |
| 1 Adapter M 14 x M 14, SW 19 | 255.195 |
| 1 nyckel SW 24               | 198.781 |

## R 502 FR



NYTT



### Den nya universella 2-växlade omröraren med 2 st rörkorgar

Kompakt 2-växlad maskin med hög verkningsgrad för tröga och lättflytande material. Varvtal I med rörkorg RS 1 är idealisk för material med låg viskositet. Varvtal II med rörkorg RS 0 med motgående blandeffekt och steglöst reglerbart varvtal 0-740/min för snabb parallell omrörning av t.ex lacker, spackel och tunnflytande material.

| TEKNISKA DATA             | R 502 FR  |
|---------------------------|-----------|
| Tomgångsvarvtal 1:a växel | 0-530/min |
| Tomgångsvarvtal 2:a växel | 0-740/min |
| Upptagen effekt           | 1010 Watt |
| Avgiven effekt            | 600 Watt  |
| Verktysaxel               | M 14      |
| Spännhals Ø               | 43 mm     |
| Max. rörkorg Ø            | 130 mm    |
| Vikt                      | 4,2 kg    |
| Beställnr.                | 314.595   |

## GRUNDTRUSTNING

|                              |         |
|------------------------------|---------|
| 1 Rörkorg RS 1, 120 Ø        | 320.498 |
| 1 Rörkorg RS 0, 120 Ø        | 254.176 |
| 1 Adapter M 14 x M 14, SW 19 | 255.195 |
| 1 nyckel SW 24               | 198.781 |

## FLEX FÖRDELAR

- 1010 Watt högprestanda motor, tystgående, robust och lång livslängd
- Fullvågselektronik, mjukstart, temperaturövervakning, överbelastningsskydd och steglöshet för kontrollerad hastighet tills max varvtal uppnås. Hög dragkraft i alla varvtalsområden.
- Ergonomiskt handtag, liten vikt. Arm och kroppsvänligt. Med anti-slint yta.
- Stabil bygel: skyddar maskinen från smuts och skador.
- Damm-och vatten skyddat motorhus. Driftsäker och användarvänlig
- Självbrytande kol: Skyddar motorn mot skador

## ANDRA FÖRDELAR R 500 FR

- Robust växelhus, generöst dimensionerat för högt vridmoment och lång livslängd
- Med 1 rörkorg: RS 1

## ANDRA FÖRDELAR R 502 FR

- Robust 2-varvat växelhus: dimensionerat för materialriktiga varvtal, högt vridmoment och lång livslängd.
- Med 2 rörkorgar: RS 1 och RS 0

# Omrörare

## FLEX FÖRDELAR

- Med rörkorg RS 3
- Rörkorgsadapter, M 18
- Skyddsbygel
- Självbrytande kol: Skyddar motorn mot skador
- Ej X-skyddad

## ANDRA FÖRDELAR R 600 VV

- FLEX fyrfaldig elektronik: konstant varvtal, mjukstart, överbelastningskydd, val av hastighet

## R 600



### Den robusta FLEX Omröraren med fixerat varvtal

Rör om allt, gips, plaster etc. med sitt enorma vridmoment. Motorhuset skyddar mot stötar, damm och aggressivt material

| TEKNISKA DATA    | R 600     |
|------------------|-----------|
| varvtal, tomgång | 500/min   |
| Upptagen effekt  | 1000 Watt |
| Avgiven effekt   | 570 Watt  |
| Verktogsaxel     | M 18      |
| Spännhals Ø      | 63 mm     |
| Max. rörkorg Ø   | 160 mm    |
| Vikt             | 4,5 kg    |
| Beställnr.       | 223.360   |

### GRUNDUTRUSTNING

|                       |         |
|-----------------------|---------|
| 1 Handtag, långt      | 259.538 |
| 1 rörkorg RS 3, 160 Ø | 257.745 |
| 1 adapter M 18 x M 14 | 250.484 |
| 1 nyckel SW 24        | 198.781 |

## R 600 VV



### Robust FLEX omrörare

Den robusta omröraren med valfritt varvtal. Idealisk för omrörning av färg, lim, lösningsmedel och gipsmassor. VV-fullvägselektronik och steglös strömbrytare för elektroniskt varvtalsval. Långsam stegring av varvtalet förhindrar sprutning av massan. Inställning på förhand av konstant varvtal.

| TEKNISKA DATA    | R 600 VV  |
|------------------|-----------|
| varvtal, tomgång | 0-500/min |
| Upptagen effekt  | 1300 Watt |
| Avgiven effekt   | 850 Watt  |
| Verktogsaxel     | M 18      |
| Spännhals Ø      | 63 mm     |
| Max. rörkorg Ø   | 160 mm    |
| Vikt             | 4,5 kg    |
| Beställnr.       | 282.359   |

### GRUNDUTRUSTNING

|                       |         |
|-----------------------|---------|
| 1 Handtag, långt      | 259.538 |
| 1 rörkorg RS 3, 160 Ø | 257.745 |
| 1 adapter M 18 x M 14 | 250.484 |
| 1 nyckel SW 24        | 198.781 |

## RZ 600 VV



### FLEX Dubbel-Omrörare

Arbetar med två motroterande korgar. Genomarbetar massan extra intensivt och är därför särskilt bra till seiga materialer t.ex. lim, isolermaterialer, komponentharts/lack och färger. Lätt att använda och tack vare motroterande rörkorgar elimineras vridtendensen.

| TEKNISKA DATA    | RZ 600 VV   |
|------------------|-------------|
| varvtal, tomgång | 0-400/min   |
| Upptagen effekt  | 1300 Watt   |
| Avgiven effekt   | 850 Watt    |
| Verktogsaxel     | 2 x 16 mm Ø |
| Spännhals Ø      | 63 mm       |
| Max. rörkorg Ø   | 130 mm      |
| Vikt             | 5,8 kg      |
| Beställnr.       | 282.413     |

| GRUNDTRUSTNING     |         |
|--------------------|---------|
| 1 Handtag, långt   | 257.580 |
| 1 Rörkorg I och II | 252.200 |

### FLEX FÖRDELAR

- FLEX fyrfaldig elektronik: konstant varvtal, mjukstart, överbelastnings-skydd, val av hastighet
- Med 2 rörkorgar: I och II
- Rörkorggänga: 2 x 16 mm Ø med kilspår
- Skyddsbygel
- Självbrytande kol: Skyddar motorn mot skador
- Ej X-skyddad

# Kvalitets-tillbehör omrörare

## Rörkorg för R 502 FR

### Rörkorg RS 0



För material med låg viskositet som t.ex färger. Idealisk för flytande material. **Parallell omrörning** i rörtallrik med motgående blandefekt. Lågt utförande för ringa luftbubblor.

**Utrustning:**

- skaft med M14 x 2,0. Utvändig gänga
- Stabil konstruktion med anslagsmutter
- Ytbehandlad
- 600 mm lång

| Rörkorg<br>i mm | Godsmängd<br>i kg | FPE | Beställnr. |
|-----------------|-------------------|-----|------------|
| 120 Ø           | 10 - 50           | 1   | 254.176    |

## Rörkorg för R 500 FR och R 502 FR

### Rörkorg RS 1



Flytande material med låg viskositet som färg, blymönja, lim och lacker etc.

**Nedåt och uppåt:** Rörkorgen flyter, litet kraftbehov, lätt att använda.

**Utrustning:**

- Skaft med M 14 x 2,0 utvändig gänga (fin)
- Stabil konstruktion med anslagsmutter
- Ytbehandlad
- 600 mm lång

| Rörkorg<br>i mm | Godsmängd<br>i kg | FPE | Beställnr. |
|-----------------|-------------------|-----|------------|
| 120 Ø           | 5-35              | 1   | 320.498    |

## Rörkorgar för R 600 och R 600 VV

### Rörkorg RS 2



Flytande material med låg viskositet såsom färg, tvåkomponentfärger, lacker, blymönja, isolermaterial etc.

**Uppifrån och nedåt:** Rörkorgen flyter i blandningen, litet kraftbehov, lätt att använda

**Utrustning:**

- Skaft med M 14 x 2,0 utvändig gänga (fin)
- Stabil konstruktion med anslagsmutter
- Ytbehandlad
- 600 mm lång

| Rörkorg<br>i mm | Godsmängd<br>i kg | FPE | Beställnr. |
|-----------------|-------------------|-----|------------|
| 110 Ø           | 15 - 40           | 1   | 258.310    |
| 140 Ø           | 30 - 60           | 1   | 258.311    |

### Rörkorg RS 3



Material med hög viskositet t.ex kalk, cement, spackel, epoxydharts, granulat etc.

**Uppifrån och nedåt:** Rörkorgen flyter i blandningen, litet kraftbehov, lätt att använda.

**Utrustning:**

- skaft med M 14 x 2,0 utvändig gänga (fin)
- Stabil konstruktion med anslagsmutter
- Ytbehandlad
- 600 mm lång

| Rörkorg<br>i mm | Godsmängd<br>i kg | FPE | Beställnr. |
|-----------------|-------------------|-----|------------|
| 130 Ø           | 20 - 50           | 1   | 258.312    |
| 160 Ø           | 50 - 150          | 1   | 257.745    |

### Rörkorg RS 4



Material med hög viskositet t.ex puts, kalk, betong, cement etc.

**NERifrån och uppåt:** Korgens utformning gör att den automatisk drar nerifrån och uppåt, därmed elimineras alla luftbubblor.

**Utrustning:**

- Skaft med M 14 x 2,0 utvändig gänga (fin)
- Stabil konstruktion med anslagsmutter
- Ytbehandlad
- 600 mm lång

| Rörkorg<br>i mm | Godsmängd<br>i kg | FPE | Beställnr. |
|-----------------|-------------------|-----|------------|
| 130 Ø           | 20 - 30           | 1   | 258.313    |
| 160 Ø           | 30 - 100          | 1   | 258.314    |

### Rörkorg RS 5



För flytande material, färger, puts, slamm, gips etc. Även fina putser utan klumpbildning. **Uppifrån och nedåt:** Trycker materialet från ytan och nedåt, sprutar inte.

**Utrustning:**

- Skaft med M 14 x 2,0 utvändig gänga (fin)
- Stabil konstruktion med anslagsmutter
- Ytbehandlad
- 600 mm lång

| Rörkorg<br>i mm | Godsmängd<br>i kg | FPE | Beställnr. |
|-----------------|-------------------|-----|------------|
| 160 Ø           | 30 - 60           | 1   | 305.197    |

### Tillbehör för omrörare R 500 FR, R 502 FR, R 600 och R 600 VV

#### Adaptrar M 18 till M 14

För anslutning av FLEX rörkorgar till FLEX omrörare R 600 och R 600VV. Samtliga rörkorgar är med denna adapter kombinerbar med andra fabrikat.

FPE Beställnr.

1 250.484

#### Adapter M 14 till M 14

För anslutning av FLEX rörkorgar till R 500 FR och R 502 FR. FLEX rörkorgar i kombination med denna adapter passar till andra fabrikat.

FPE Beställnr.

1 255.195

### Rörkorgar för motroterande RZ 600 VV

#### Rörkorg I och II förzinkad och rostfritt.



Idealisk för segt material, lim, två och tre komponents harts, plastlacker och färger, tätnings, isolermaterial och betongmassor.

**Motroterande blandeffekt:** De motroterande rörkorgarna genomarbetar materialen extra intensivt.

Utförande:

- Levereras parvis
- 600 mm lång

**Beakta:** Rörkorgen märkt I monteras i maskinfäste I och rörkorgen märkt II i maskinfäste II.

| Rörkorg<br>i mm | Godsmängd<br>i kg | FPE | Beställnr. |
|-----------------|-------------------|-----|------------|
| 130 Ø           | 5 - 60            | 1   | 252.200    |

### Omrörning med FLEX L 1202, vinkelomrörare

#### Rörtallrik, M 14

För större mängder med förlängare



| Dimensioner<br>i mm | FPE | Beställnr. |
|---------------------|-----|------------|
| 120 Ø               | 1   | 124.761    |

#### Rörkorg, M 14

För mindre mängder med förlängare.



| Dimensioner<br>i mm | FPE | Beställnr. |
|---------------------|-----|------------|
| 70 Ø                | 1   | 124.753    |

#### Förlängning, M 14 för Rörtallrik + Rörkorg

Förlängningsstycke, M 14 (kan förlängas efter behov)



| Dimensioner<br>i mm | FPE | Beställnr. |
|---------------------|-----|------------|
| 400                 | 1   | 124.818    |

**Lång hals för höga tak**  
**FLEX Giraffen slipar på högsta nivå**





## Slipning av 3 m höga tak och väggar

Krävde förr stege. Så inte nu med Giraffen. Den långhalsiga slipmaskinen med dammsugare och perforerat slippapper utför ett perfekt och dammfritt arbete.

FLEX Giraffen med sina unika kvaliteter är framgångsrik världen över. T.ex. slipning av gips- isolerplattor, förbereda lackering och polering. Giraffen är för alla målare och andra proffs-användare i dag ett oundgängligt verktyg. Giraffen spar tid, pengar och arbetskraft.

Kombinationen Giraffen och den robusta industridammsugaren S 36 tillsammans med original-slippapper är i sitt slag oöverträffbar. Endast i denna 3-kombination kommer Giraffen till sin maximala rätt.

Som tillverkare av Giraffen har FLEX inflytande varit stort då slippapper med specifika egenskaper har utvecklats.

När enkelt till taket utan stege på säkert avstånd.

# Användningsexempel: Långhals-Slipen Giraffen

FRÅN TAK TILL VÄGGAR  
Giraffen gör innejobb enkelt rent och perfekt, Långhals-Slip WS 702 VEA-Giraffen  
▶ på sidan 81



EN STARK KOMBINATION  
Vibrationslip MS 714, Giraffen WS 702 VEA, Industriadamsugare S 36 och Original FLEX-Giraffen slippapper.  
Effektivt rent och sund.  
▶ från sidan 36



Det patenterade Original FLEX Giraff-slip-pappret med perforation har en extrem stark väv. Därmed är slipkornet fast förankrat och ytterst hållbart. Avgörande är dock papprets perforation och den speciella kornspridningen som garanterar högsta avverkning. Dessutom väsentligt längre livslängd och optimal dammsug.

**Dammsug med operforerade kardborre-slippapper.** Slipdamm uppstår mellan slipkornet och den bearbetande ytan. Används operforerade papper kan utsug av damm endast ske vid rondellkanten. Följden blir igensatt papper som innebär ett alltigenom sämre slipresultat, högre pappersförbrukning och ineffektivt utsug.

**Dammsug med patenterade FLEX-kardborr-slippapper med perforation:** Slipdamm sugts ut framförallt genom slippapprets hål. Därmed 4-faldigas slipeffekten. Slipytan förblir ren och kan omgående vidare bearbetas. Dessutom inget damm i luft och lungor samt minimalt städbehov.

## Dammsug med operforerade kardborre-slippapper:

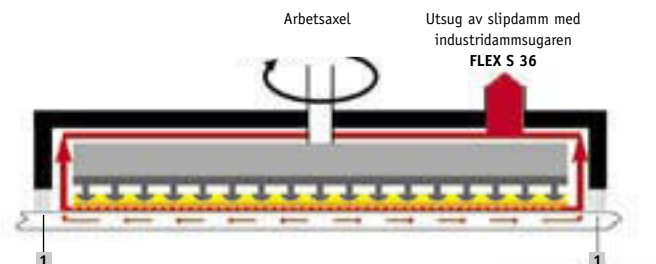

## Dammsug med patenterade FLEX-kardborre-slippapper med perforation:

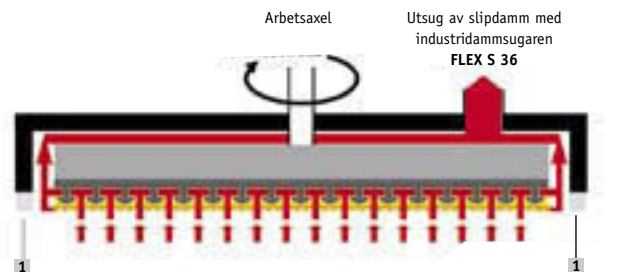

1

Den yttre borstkransen förhindrar spridning av dammet, tjänar även som styrningshjälp för en renare slipbild. Sörjer dessutom för tillräcklig lufttillförsel, så att ett vakuum förhindras.

- Sliprondell
  - Kardborre
  - Kardborre-väv
  - Slipmedel
  - Damm
  - Borstkrans
- ] Slippapper

## WS 702 VEA



### Den långhalsade FLEX Giraffen för slip- och putsning.

Långhals-slipen från FLEX har revolutionerat ytslipning i måleribranschen. Utan stege når man 3m höga tak och ytor. Dammfritt överhuvudet jobb och reducerade städkostnader till ett minimum är oöverträffade fördelar. För ett perfekt slipresultat är sliphuvudet kardanlagrat och rondellen polstrad för att eliminera spår och rosor. Den optimala viktfordelningen med sliphuvudet fram och motor bak möjliggör längre arbetsinsats. Med FLEX slipmedel är användnings-möjligheterna obegränsade. Giraffen används framför allt vid renoveringar med även vid bil-vagn-container och båtbyggen.

#### FLEX FÖRDELAR

- FLEX VE-elektronik: steglöst varvtal
- Dammsugar-system: Kåpens borstkrans fångar effektivt dammet och sugs upp av dammsugare S 36
- Kardborre-Adapter: stor polstrad yta
- Lätt att styra: tack vare optimal balans mellan motor och sliphuvud.

| TEKNISKA DATA    | WS 702 VEA    |
|------------------|---------------|
| Upptagen effekt  | 400 Watt      |
| Avgiven effekt   | 200 Watt      |
| varvtal, tomgång | 1000-1650/min |
| Slipskive Ø      | 225 mm        |
| Längd            | 1580 mm       |
| Vikt             | 3,8 kg        |
| Beställnr.       | 259.385       |

| GRUNDTRUSTNING                        |                 |
|---------------------------------------|-----------------|
| 1 adapter för kardborre-slippapper    | 260.232         |
| kardborre-slippapper K 40             | 1 st av 280.739 |
| Kardborre-slippapper K 60             | 1 st av 260.233 |
| Kardborre-slippapper K 80             | 1 st 260.234    |
| Kardborre-slippapper K 100            | 1 st 260.235    |
| Kardborre-slippapper K 220            | 1 st av 260.236 |
| Kardborre-slippapper K 80             | 1 st av 260.237 |
| 4-sugslang (32 mm Ø) med två adaptrar | 279.536         |
| 3 Kardborre-kabelhållare              | 887.428         |

# Kvalitets-tillbehör Giraffen

## Patenterad kardborre-slipmedel för lack och målning med WS 702 VEA

### Kardborre-slippapper



För slipning av polystren-plattor. (termiskt skyddad)

| Dimensioner<br>i mm | Korn | FPE | Beställnr. |
|---------------------|------|-----|------------|
| 225 Ø               | K 16 | 10  | 279.102    |

### Kardborre-slipnät



För snabb avverkning av grova ojämnheter

| Dimensioner<br>i mm | Korn | FPE | Beställnr. |
|---------------------|------|-----|------------|
| 225 Ø               | 80   | 25  | 260.237    |



För snabb avverkning av fina ojämnheter

|       |     |    |         |
|-------|-----|----|---------|
| 225 Ø | 100 | 25 | 260.230 |
|-------|-----|----|---------|

### Kardborre-slippapper (perforerade)



För utjämnning av grova ojämnheter

| Dimensioner<br>i mm | Korn | FPE | Beställnr. |
|---------------------|------|-----|------------|
| 225 Ø               | K 40 | 25  | 280.739    |



För utjämnning av lätta ojämnheter

|       |      |    |         |
|-------|------|----|---------|
| 225 Ø | K 60 | 25 | 260.233 |
|-------|------|----|---------|



För borttagning av färger och lim

|       |    |    |         |
|-------|----|----|---------|
| 225 Ø | 80 | 25 | 260.234 |
|-------|----|----|---------|



För snabb glättning

|       |     |    |         |
|-------|-----|----|---------|
| 225 Ø | 100 | 25 | 260.235 |
|-------|-----|----|---------|



Snabbslipning av dammbildande material

|       |       |    |         |
|-------|-------|----|---------|
| 225 Ø | K 220 | 25 | 260.236 |
|-------|-------|----|---------|

## Kardborre slipmedel universal för rening, slipning och putsning med WS 702 VEA

### Kardborre-slippapper (Silisiumcarbid)



| Dimensioner<br>i mm | Korn   | FPE | Beställnr. |
|---------------------|--------|-----|------------|
| 225 Ø               | S 320  | 10  | 281.026    |
| 225 Ø               | S 1200 | 10  | 281.018    |

### kardborre-väv



| Dimensioner<br>i mm | Korn  | FPE | Beställnr. |
|---------------------|-------|-----|------------|
| 225 Ø               | 100   | 10  | 281.042    |
| 225 Ø               | K 180 | 10  | 281.034    |

### Kardborre-polersvamp



| Dimensioner<br>i mm | Korn | FPE | Beställnr. |
|---------------------|------|-----|------------|
| 225 Ø               | mjuk | 5   | 280.992    |

## Tillbehör för Giraffen WS 702 VEA

### Polstrad adapter för kardborre-slippapper



Kardborre-system för slippapper

FPE Beställnr.

1 260.232

### Bygelhandtag



För arbete t.ex över huvudet.

FPE Beställnr.

1 301.825

### Transportsäck för FLEX Giraffen



Transportsäck för maskin och tillbehör

FPE Beställnr.

1 280.984

## Tillbehör för industridammsugare S 36

### Sugslang

Slang, 32mm inner Ø, 4,0 m lång inkl. kopplingsmuff för utsug och specialadapter med metallring.

FPE Beställnr.

1 279.536

### Special adapter



med metallring, för koppling 32 mm Ø sugslang med Giraffens original utsug-anslutning

FPE Beställnr.

1 890.961

### Adapter



Adapter 32/32 mm att föbinda maskinen med 32 mm utsugsanslutning (t.ex betongslip) till 32 mm sugslang. Alternativt som sugadapter i förbindelse med del nr 882.428

FPE Beställnr.

1 264.709

### Sug-adapter



Adapter för S 36 och S 36 M att förbinda med sugadapter 264.709

FPE Beställnr.

1 882.428

## FLEX specialmaskiner för golv- och väggbearbetning





## Avgörande för effektiv golv- och väggbearbetning är det rätta verktyget.

Handlar det om att avlägsna betong, puts, limrester, beläggningar eller fräsa spår i murbruk för kabel eller rör har FLEX en problemlösare för varje applikation. Exempel: med FLEX Betongslip LDB 1709 FR kan man tack vare flexibel borstkrans slipa intill vägg.

I kombination med det nya speciallutsuget S 36 M med vars filtersystem hälsofarligt damm förhindras nå omgivningen.



# Användningsexempel: Golv- och väggbearbetning

## PUTSFRÄSNING VID RENOVERINGSARBETEN.

Putzigeln avlägsnar puts  
snabbt och smidigt.  
Putsmaskin HPI 603  
▶ från sidan 87



## „BEVÄPNAD UPP TILL TÄNDERNA“

35 tandfräsar av hård-  
metall gör processen  
kort med gammalt puts  
och mattlimrester.



## PRECISION I ALLA KANTER

Tack vare steglöst ställbart  
anslag kan plattor och  
trappsteg uppruggas exakt.  
Arbetsbredden kan parallellt  
ställas in steglöst. Trapp- och  
plattmaskin LST 1503 VR  
▶ på sidan 91



## DIREKT PÅ VÄGGEN

Skyddskåpan med avtagbart  
kranssegment och nos tillåter  
slipning ända intill väggen.  
LDB 1709 FR  
▶ på sidan 89



## SPÅRFRÄSNING MED 2 PARALLELLT LÖPANDE FLEX-DIAMANTKAPSKIVOR.

Mittsträngen avlägsnas med  
det levererade brytverktyget.  
Spårsågar M 1706 FRB och  
M 1709 FR.  
▶ på sidan 92



## VARNING:

Putsmaskin, betongslip och  
spårsåg används tillsammans  
med Industridammsugare  
S 36. Det effektiva finfilter-  
systemet skyddar användaren  
mot skadligt damm, maskinen  
mot aggressiva partiklar och  
verktygen mot förlitning.  
Industridammsugare S 36 M  
▶ på sidan 121



## HPI 603



### Putsmaskin, en stark fräsmaskin för stora ytor

Avlägsnar puts och jämnar ut skrovlig betong. Slipar fogar på golv och väggar. Genom tvåhandsfattningen lätt att arbeta med. Har sju fräsaxlar.

| TEKNISKA DATA    | HPI 603   |
|------------------|-----------|
| Fråshuvud-Ø      | 150 mm    |
| max.fräsdjup     | 5 mm      |
| varvtal, tomgång | 2400/min  |
| Upptagen effekt  | 1200 Watt |
| Avgiven effekt   | 700 Watt  |
| Vikt             | 6 kg      |
| Beställnr.       | 256.584   |

### GRUNDTRUSTNING

|                       |         |
|-----------------------|---------|
| 28 flattandade fräsar | 256.587 |
| 1 sidohandtag         | 256.799 |
| 1 socket nyckel       | 256.801 |
| 1 vridstift           | 256.808 |
| 1 avdragare           | 256.807 |
| 1 adapter 32/36 mm Ø  | 257.169 |
| 1 metallåda           | 1 st    |

### FLEX FÖRDELAR

- Utsugskåpa: med höjdställning
- Anslutning för dammsugare: med utsugadapter 36 mm Ø och reduceradapter 32 mm Ø.
- Robusta fräsar: av hårdmetall
- 7 axlar med 28 flat-tandade fräsar
- Självbrytande kol: Skyddar motorn mot skador



### Grundutrustning HPI 603: 28 tandfräsar av hårdmetall

För lätt och mjuk puts. Avlägsnar mattlim då ett rent och glatt underlag berörs.  
Best.nr: 256.587

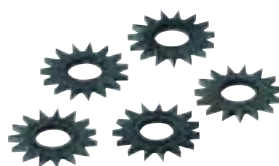

### Tillbehör för HPI 603: 35 spetsade tandfräsar av hårdmetall

För borttagning av hård puts och betong. Även av mattlim där ett uppruggat underlag krävs. Best.nr: 256.589

# Betongslipmaskiner

## FLEX FÖRDELAR

- Dammutsug: skyddar mot aggressivt damm och minskar skivförbrukning, håller beongspåren öppna.
- Elastisk gummiutsugring: glider rycklöst över ytan, skyddar mot damm och hårda partiklar. (Best.nr: 257.246)
- Utsugsadapter: 32 mm Ø ytter
- Spindellåsning för snabb skivbyte,
- Självbrytande kol: Skyddar motorn mot skador

## ANDRA FÖRDELAR LD 1709 FR

- FLEX 4-faldig-FR-elektronik: med konstant varvtal, mjukstart, överbelastningsskydd med temperaturvakt.

## LD 1709 FR



### FLEX Betongslipmaskin

Med FLEX Thermojet Superdiamant slipskivor och betongslipmaskin avlägsnas snabbt ojämnheter och betongskägg. Tack vare jämn gång lämplig för både små och stora ytor. Effektiv turbo-utsug förhindrar igensättning av grovbetong. Förädlar under slipning grundarbetet snabbt och effektivt.

| TEKNISKA DATA    | LD 1709 FR |
|------------------|------------|
| Skiv Ø           | 125 mm     |
| varvtal, tomgång | 10000/min  |
| Upptagen effekt  | 1400 Watt  |
| Avgiven effekt   | 950 Watt   |
| Verktysaxel      | M 14       |
| Vikt             | 2,6 kg     |
| Beställnr.       | 256.486    |

### GRUNDUTRUSTNING

|                       |         |
|-----------------------|---------|
| Thermojet Super 125 Ø | 304.727 |
| Spännmutter           | 100.080 |
| Spännbricka           | 191.612 |
| Sprängskydd           | 254.213 |
| Bygelhandtag          | 236.934 |
| 3 kabelhållare        | 252.188 |
| Slangklämma           | 252.050 |
| utsugring             | 257.246 |
| 1 sexkantnyckel SW 14 | 102.224 |
| nyckel garage         | 233.943 |
| 1 klonyckel           | 107.492 |
| 1 metallåda           | 306.207 |

## LD 3206 C



### FLEX Betongslipmaskin

Med FLEX Thermojet Superdiamant slipskivor och betongslipmaskin avlägsnas snabbt ojämnheter och betongskägg. Tack vare jämn gång lämplig för både små och stora ytor. Effektiv turbo-utsug förhindrar igensättning av grovbetong. Förädlar under slipning grundarbetet snabbt och effektivt.

| TEKNISKA DATA    | LD 3206 C |
|------------------|-----------|
| Skiv Ø           | 180 mm    |
| varvtal, tomgång | 6500/min  |
| Upptagen effekt  | 2500 Watt |
| Avgiven effekt   | 1700 Watt |
| Verktysaxel      | M 14      |
| Vikt             | 7,7 kg    |
| Beställnr.       | 303.798   |

### GRUNDUTRUSTNING

|                       |         |
|-----------------------|---------|
| Thermojet Super 180 Ø | 303.461 |
| Spännmutter           | 100.080 |
| Spännbricka SW 17     | 191.604 |
| Sprängskydd           | 258.625 |
| Bygelhandtag          | 302.708 |
| 3 kabelhållare        | 302.538 |
| utsugring             | 258.626 |
| 1 sexkantnyckel SW 6  | 256.832 |
| 1 klonyckel           | 100.110 |
| 1 klonyckel           | 258.629 |
| 1 metallåda           | 303.879 |

## LDB 1709 FR



### FLEX Betongslip når till väggen

med Thermojet diamantskålar avlägsnas snabbt ojämnheter och betongskägg. Tack vare jämn gång lämplig för både små och stora ytor. Effektiv turbo-utsug förhindrar igensättning av grov betong. Förädlar under slipning grundarbetet snabbt och effektivt.





### FLEX FÖRDELAR

- FLEX 4-faldig-FR-elektronik: med konstant varvtal, mjukstart, överbelastningskydd med temperaturvakt.
- Dammutsug: skyddar mot aggressivt damm och minskar skivförbrukning, håller beongspåren öppna.
- Spindellåsning för snabbt skivbyte,
- Självbrytande kol: Skyddar motorn mot skador
- Den nya sugkåpan med flexibel utbytbar borstkrans och nos tillåter slipning ända in till väggen.
- Utsugsluft: 32 mm Ø inner (passar universaladapter 259.827)

| TEKNISKA DATA    | LDB 1709 FR |
|------------------|-------------|
| Skiv Ø           | 125 mm      |
| varvtal, tomgång | 10000/min   |
| Upptagen effekt  | 1400 Watt   |
| Avgiven effekt   | 950 Watt    |
| Verktygsaxel     | M 14        |
| Vikt             | 2,6 kg      |
| Beställnr.       | 305.014     |

| GRUNDUTRUSTNING        |         |
|------------------------|---------|
| Thermojet Super 125 Ø  | 304.727 |
| Spännmutter            | 100.080 |
| Spännbricka            | 305.022 |
| Sprängskydd            | 305.251 |
| Bygelhandtag           | 236.934 |
| 3 kabelhållare         | 252.188 |
| Slangklämma            | 252.050 |
| 1 sexkantsnyckel SW 25 | 162.531 |
| nyckel garage          | 233.943 |
| 1 klonyckel            | 107.492 |
| 1 metallåda            | 306.207 |

# Kvalitets-tillbehör, betongslipar

|  | Dimensioner<br>i mm | FPE | Beställings-<br>nummer | LD 1709 FR | LDB 1709 FR | LD 3206 C |  |  |  |  |  |  |  |  |  |  |  |  |  |
|--|---------------------|-----|------------------------|------------|-------------|-----------|--|--|--|--|--|--|--|--|--|--|--|--|--|
| <b>Tillbehör för betongslipar LD 1709 FR, LDB 1709 FR och LD 3206 C</b>  |                     |     |                        |            |             |           |  |  |  |  |  |  |  |  |  |  |  |  |  |
| <b>Torr-Diamant-rondell</b>  |                     |     |                        |            |             |           |  |  |  |  |  |  |  |  |  |  |  |  |  |
|  <p><b>ThermoJet Super</b> för borttagning av thermoplastiska skikt som färger och lim för gångplattor, balkong och betongsanering. Genialisk slipskiva med snedställda segment för ca 30% högre effektivitet än konventionell skiva. Ovalt patenterade turbout-sughål (125 mm ) för ett ultrastark luftdrag. Tar hand om aggressivt slipdamm och förhindrar att skivan smetar igen. Ej lämplig för kanter. <b>Nytt: Nu försedd med fler segment för större slipeffekt och vibrationsfri gång.</b></p> | 125 Ø               | 1   | 304.727                | ■          | ■           | -         |  |  |  |  |  |  |  |  |  |  |  |  |  |
|  | 180 Ø               | 1   | 303.461                | -          | -           | ■         |  |  |  |  |  |  |  |  |  |  |  |  |  |
|  <p><b>Golv Jet</b> Lämplig för finslipning av betonggolvet och finslipning av stengolv. Starka diamantsegment är inbäddade i elastiskt stödmaterial.</p>  | 125 Ø               | 1   | 252.452                | ■          | ■           | -         |  |  |  |  |  |  |  |  |  |  |  |  |  |
|  | 180 Ø               | 1   | 259.248                | -          | -           | ■         |  |  |  |  |  |  |  |  |  |  |  |  |  |
|  <p><b>Betong Jet</b> För yt slipning av betong. Diamantsegmenten inbäddade i elastiskt stödmaterial för längre livslängd och låga vibrationer.</p>  | 125 Ø               | 1   | 258.637                | ■          | ■           | -         |  |  |  |  |  |  |  |  |  |  |  |  |  |
|  |                     |     |                        |            |             |           |  |  |  |  |  |  |  |  |  |  |  |  |  |
| <b>Gummi-utsugringar för betongslipar</b>  |                     |     |                        |            |             |           |  |  |  |  |  |  |  |  |  |  |  |  |  |
|  <p>Gummi-utsugringar för skydd mot damm och sten.</p>   | 125 Ø               | 1   | 257.246                | ■          | -           | -         |  |  |  |  |  |  |  |  |  |  |  |  |  |
|  | 180 Ø               | 1   | 258.626                | -          | -           | ■         |  |  |  |  |  |  |  |  |  |  |  |  |  |
| <b>Skyddsskåp med avtagbar nos</b>   |                     |     |                        |            |             |           |  |  |  |  |  |  |  |  |  |  |  |  |  |
|  <p>Reservset bestående av skyddsskåpa, nos och spänbricka</p>   | 125 Ø               | 1   | 305.235                | ■          | -           | -         |  |  |  |  |  |  |  |  |  |  |  |  |  |
|  |                     |     |                        |            |             |           |  |  |  |  |  |  |  |  |  |  |  |  |  |

### LST 1503 VR



#### Den lilla FLEX Fräsmaskinen för stentrappor

Utrustad med 60 hårdmetallbestyckade spetsar för snabb och precis uppruggning. Roterande delar är lagrade i gummidämpare för vibrationsfri och skonsam drift. Lätt att hantera tack vare formriktig grepphuv.

| TEKNISKA DATA    | LST 1503 VR  |
|------------------|--------------|
| varvtal, tomgång | 800-2400/min |
| Upptagen effekt  | 1200 Watt    |
| Avgiven effekt   | 700 Watt     |
| Arbetsbredd      | 40-92 mm     |
| Vikt             | 5,9 kg       |
| Beställnr.       | 259.229      |

| GRUNDUTRUSTNING           |         |
|---------------------------|---------|
| 1 greppkåpa               | 253.676 |
| 1 anslag komplett         | 259.193 |
| 1 HM-verktyg kompl. 100 Ø | 261.653 |
| 1 sexkantnyckel SW 5      | 115.460 |
| 1 klonyckel               | 100.110 |

### LST 803 VR



#### Den stora FLEX Fräsmaskinen för trappor och ytor

80 gummilagrade hårdmetallspetsar gör maskinen oersättlig vid uppruggning av naturstengolv. Då arbetstrycket verkar via grepphuvan direkt på verktyget ligger maskinen med all kraft bäst i handen.

| TEKNISKA DATA    | LST 803 VR   |
|------------------|--------------|
| varvtal, tomgång | 800-2400/min |
| Upptagen effekt  | 1800 Watt    |
| Avgiven effekt   | 1200 Watt    |
| Arbetsbredd      | 55-130 mm    |
| Vikt             | 6,5 kg       |
| Beställnr.       | 259.639      |

| GRUNDUTRUSTNING             |         |
|-----------------------------|---------|
| 1 greppkåpa                 | 253.676 |
| 1 anslag komplett           | 259.193 |
| 1 HM-verktyg komplett 140 Ø | 261.654 |
| 1 sexkantnyckel SW 5        | 115.460 |
| 1 klonyckel                 | 100.110 |

#### FLEX FÖRDELAR

- FLEX 4-faldiga elektronik: med varvtalsval, konstant varvtal, mjukstart och överbelastningsskydd.
- Anslag: steglöst justerbart
- Dammutsug: även för bebodda utrymmen.
- Självbrytande kol: Skyddar motorn mot skador

#### ANDRA FÖRDELAR LST 1503 VR

- Inställbar arbetsbredd: 3-steg från ca 40mm till ca 92 mm.

#### ANDRA FÖRDELAR LST 803 VR

- Justerbara arbetsbredd: 7 steg från ca 55 mm till 130 mm



#### Spårfräsa och rugga upp

Hala stengolv vid väta kan orsaka svåra fall och skada. För bättre fäste och säkerhet hjälper uppruggning. FLEX har lösningen på ett svårlöst problem. Med denna fräsmaskin bearbetas hårdast tänkbara granitytor med önskat resultat inom några minuter.

#### Tillbehör för FLEX Stenfräsmaskin

Ersättning HM-hjul: för LST 1503 VR: 6 st. best.nr: 259.833. För LST 803 VR: 8 st. best.nr: 259.834.

Ersättnings-lagerbock med 2 HM-hjul för LST 1503 VR och 6 st 803 VR. best.nr. 260.576

# Spårsågar

## FLEX FÖRDELAR

- FLEX fyrfaldiga elektronik: konstant varvtal, mjukstart, överbelastnings-skydd och temperaturövervakning
- Utsugsadapter: 28 mm Ø
- Självbrytande kol: Skyddar motorn mot skador
- Komplet i set: metallåda och 2 diamantJet av klingor för murbruk, kalksandsten och betong

## M 1706 FRB-Set



### Den lättviktiga spårsågen med 140 mm diamantklinga

Den lätta spårsågen med 140mm diamant-skiva. Ett snabbt och rent sätt att göra spår för kabel. Max 35 djupa och 30 mm bredd. Säker anslutning och ringa vikt.

| TEKNISKA DATA    | M 1706 FRB-SET |
|------------------|----------------|
| Skärdjup         | 0-35 mm        |
| Spårbredd        | 10-30 mm       |
| Skiv             | 140 mm         |
| varvtal, tomgång | 7500/min       |
| Upptagen effekt  | 1400 Watt      |
| Avgiven effekt   | 950 Watt       |
| Verktysaxel      | M 14           |
| Vikt             | 3,7 kg         |
| Beställnr.       | 303.658        |

### GRUNDTRUSTNING

|                             |              |
|-----------------------------|--------------|
| 2 Diamant IV-klingor 140 mm | 303.593      |
| 1 sidohandtag               | 252.721      |
| 1 spännmutter               | 100.080      |
| Distansbricka               | 229.008 (2x) |
| 1 spännbricka               | 251.479      |
| 1 klonyckel                 | 100.110      |
| 1 nyckel, SW 14/130         | 100.102      |
| 1 sexkantnyckel SW 14       | 228.974      |
| Brytverktyg                 | 229.253      |
| 3 kabelhållare              | 252.188      |
| 1 metallåda                 | 256.464      |

## M 1709 FR-Set









### Den högvarviga spårsågen med 130 mm diamantklingor

10.000v/min gör maskinen lämplig för snabb avverkning och fina spår. Fräser två parallella spår upptill 29 mm djup och 21 mm brett

| TEKNISKA DATA    | M 1709 FR-SET |
|------------------|---------------|
| Skärdjup         | 0-29 mm       |
| Spårbredd        | 10-21 mm      |
| Skiv             | 130 mm        |
| varvtal, tomgång | 10000/min     |
| Upptagen effekt  | 1400 Watt     |
| Avgiven effekt   | 950 Watt      |
| Verktysaxel      | M 14          |
| Vikt             | 3,7 kg        |
| Beställnr.       | 285.161       |

### GRUNDTRUSTNING

|                                |              |
|--------------------------------|--------------|
| 2 DiamantJet IV-klingor 130 mm | 303.585      |
| 1 sidohandtag                  | 252.721      |
| 1 spännmutter                  | 100.080      |
| Distansbricka                  | 251.478 (1x) |
| 1 spännbricka                  | 251.479      |
| 1 klonyckel                    | 100.110      |
| 1 nyckel, SW 14/130            | 100.102      |
| 1 sexkantnyckel SW 14          | 228.974      |
| Brytverktyg                    | 229.253      |
| 3 kabelhållare                 | 252.188      |
| 1 metallåda                    | 256.464      |

|   | Dimensioner<br>i mm   | FPE            | Beställings-<br>nummer | M 1706 FRB | M 1709 FR |   |  |  |  |  |  |  |  |  |  |  |  |  |  |
|---|---|----------------|------------------------|------------|-----------|---|--|--|--|--|--|--|--|--|--|--|--|--|--|
| <b>Tillbehör för spårågar M 1706 FRB och M 1709 FR</b>                              |   |                |                        |            |           |   |  |  |  |  |  |  |  |  |  |  |  |  |  |
| <b>Diamant Jet I</b>  |   |                |                        |            |           |   |  |  |  |  |  |  |  |  |  |  |  |  |  |
|    | För marmor, puts och spårkapning.   | 140 Ø          | 1                      | 253.120    | ■         | - |  |  |  |  |  |  |  |  |  |  |  |  |  |
| <b>Diamant Jet II</b>   |   |                |                        |            |           |   |  |  |  |  |  |  |  |  |  |  |  |  |  |
|    | För marmor, puts och spårkapning.   | 130 Ø          | 1                      | 252.091    | -         | ■ |  |  |  |  |  |  |  |  |  |  |  |  |  |
| <b>Diamant Jet II - högeffekt i röd/gul. För spårkapning</b>                        |   |                |                        |            |           |   |  |  |  |  |  |  |  |  |  |  |  |  |  |
|  | För plattor och keramikplattor. Lämplig för skarpa snitt.                                   | 130 Ø          | 1                      | 250.394    | -         | ■ |  |  |  |  |  |  |  |  |  |  |  |  |  |
| <b>Diamant Jet II - högeffekt. Silver</b>   |   |                |                        |            |           |   |  |  |  |  |  |  |  |  |  |  |  |  |  |
|  | För plattor och keramikplattor. Lämplig för skarpa snitt.                                   | 140 Ø          | 1                      | 252.290    | ■         | - |  |  |  |  |  |  |  |  |  |  |  |  |  |
| <b>Diamant Jet III</b>  |   |                |                        |            |           |   |  |  |  |  |  |  |  |  |  |  |  |  |  |
|  | För kalksten och betong   | 130 Ø          | 1                      | 282.170    | -         | ■ |  |  |  |  |  |  |  |  |  |  |  |  |  |
| <b>Diamant Jet IV</b>   |   |                |                        |            |           |   |  |  |  |  |  |  |  |  |  |  |  |  |  |
|  | För snabba snitt i murbruk, kalksten och betong. Hård med grova segment för bättre kylning. | 130 Ø          | 1                      | 303.585    | -         | ■ |  |  |  |  |  |  |  |  |  |  |  |  |  |
|   |   | 140 Ø          | 1                      | 303.593    | ■         | - |  |  |  |  |  |  |  |  |  |  |  |  |  |
| <b>Slipsten för diamant-verktyg</b>   |   |                |                        |            |           |   |  |  |  |  |  |  |  |  |  |  |  |  |  |
|  |   | 320 x 160 x 30 | 1                      | 251.756    | ■         | ■ |  |  |  |  |  |  |  |  |  |  |  |  |  |

**El eller sladdlöst  
FLEX Power Tools**

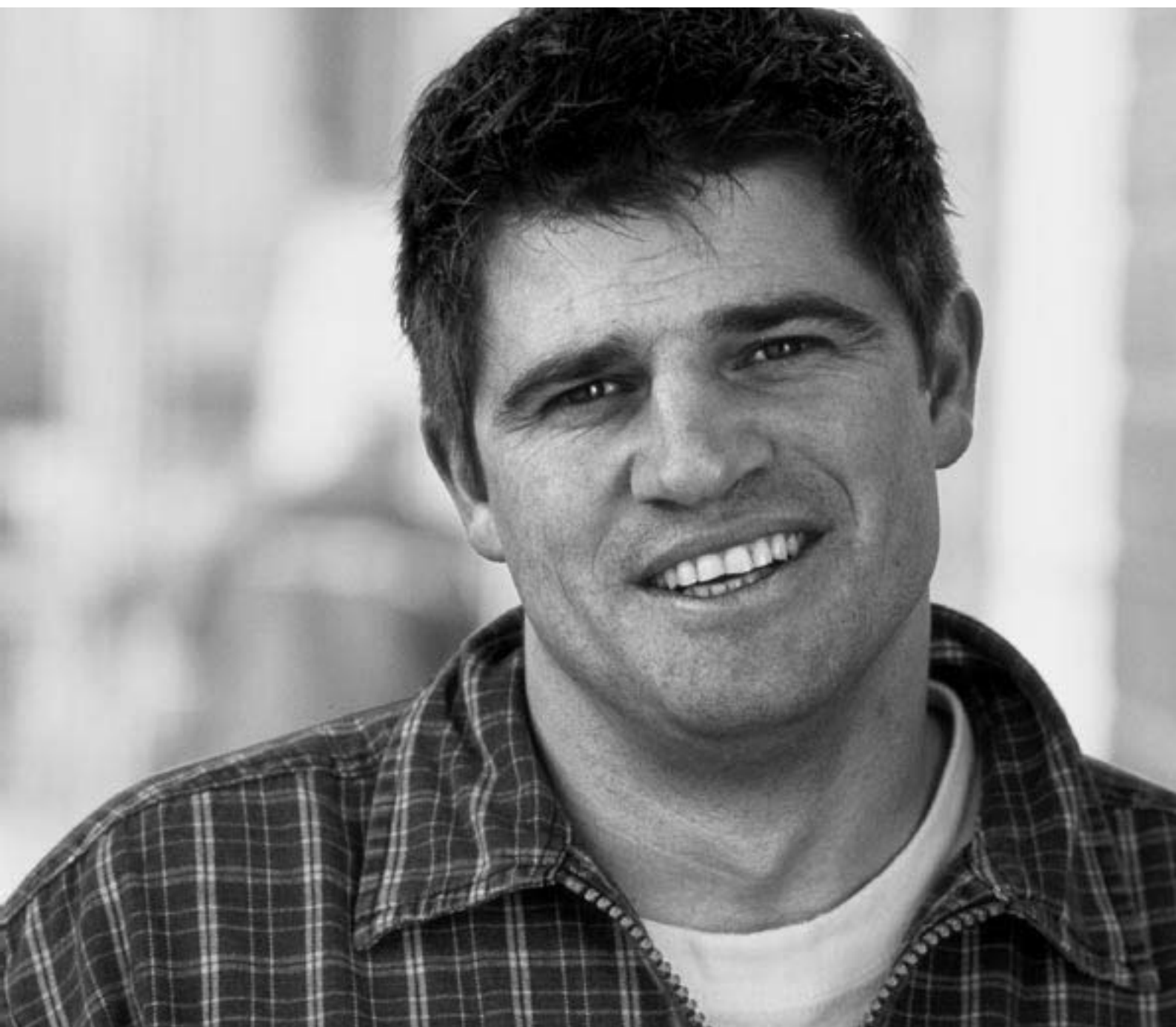



## **FLEX Skruvdragare, Borrmaskiner och Borrhammare är äkta kraftpaket**

Robust byggd för professionell kontinuerlig drift. Massivt och lätt växelhuss och fullmetallchuck på samtliga batterimaskiner borgar för stabilitet och lång varaktighet.

Användarvänligt med individuella greppmoduler. Låg ljudnivå och finkänsligt påslag på snabbskruvdragaren. Gäller även batteri borrhammaren 24V med batteri i bälteshållare.

Glädjen över att ha en FLEX blir långvarig.

# Användningsexempel: Skruvdragare, Borrmaskiner och Borrhammare

## PERFEKT ERGONOMI

med Grip-to-fit, utbytbara individuella greppmoduler. Säkert grepp med sidohandtag och högt vridmoment. Passar alla skruvdragare.  
▶ från sidan 98



## FÖR PROFESSIONELLT BRUK

Tack vare högt varvtal, idealisk för montagejobb. Gips- och byggplattor t.ex. Snabbskrivdragaren BRL 731 VEA  
▶ på sidan 101



## PERFEKT BALANS

Spadhandtagets centrala position bakom slagverket och jämn viktfordelning för rätvinkliga borrhål. Borr- och Mejselhammare BRL 3501 A  
▶ på sidan 100



## MÅNGSIDIGHET ÄR TRUMF - T.EX VID BADRUMSSANERING

Borra och skruva, hammra och mejsla tack vare synkroniserat omslag med slagstopp



## MAXIMAL RÖRELSEFRIHET OCH PRECISION

Överlägsen vid över-huvudetjobb, tack vare avtagbart batteri och därmed låg vikt. 24-volt Borrhammare ACH 24  
▶ på sidan 100



## SJÄLVBORRANDE-KRAFTSPARANDE

Det pneumatiska slagverket alstrar egen slagenergi, kraftsparande.

# Skruvdragare Borrmaskiner Borrhammare

# FLEX

## 1 Hårdmetall-spännbackar

För längre livslängd och bättre fäste för verktyget. (ACH 14 och ACH 19)

## 2 Snabbchuck 13 mm

För snabbt verktygsfäste. Spindellåsning, reglerbar hörbar raster för undvikande av vibrationer.

## 3 Valfritt vridmoment

22-steg vridmomentinställning plus slagborrläge (ACH 14 och ACH 19) För skruvdragning i hårda material.

## 4 Plats för sidohandtag

Höger- och vänster för bättre kontroll vid höga vridmoment. handtag levereras med ACH 14 och ACH 19

## 5 Aluminium-växelhus

sörjer för stabilitet och varaktighet

## 6 2-varvtals-planetväxel

Robust för alla varvtal. Från 0 - 1400 v/min

## 7 Integrerade bitsållare

På båda sidor inkl. bits

## 8 Höger-vänstergående

Mitt-läge: Säkerhetsblockering för verktygsbyte och transport

**NiCd-Batterier eller NiMH-Batterier.** NiCd-Tekniken har i en jämförelse avgörande fördelar.

**Förutom ett bättre förhållande, pris - prestanda.** är antalet möjliga laddningar (upptill 3000) en klar fördel. Ett annat plus är användnings spektrat -30° C till +30° C. NiMH batterier sviktar redan vid +/-0° C.

**Miljö** På ett vis är NiCd batterier miljövänligare tack vare ett fungerande återvinningssystem. Dessutom har man fördelen av batteriets betydligt längre varaktighet.

*FLEX Batterimaskiner på sidan 98*



## 9 Steglös brytare för snabbstopp

För känslig och rask skruvdragning.

## 10 Grip-to-fit

Nytt grepp-utbytesystem bestående av 3 olika stora polstrade grepp-moduler för individuell inställning.

## 11 Segmenterat handtagspolster

Greppvänligt och reducerade vibrationer

## 12 NiCd-batteri

Upptill 3000 laddningar. Snabbbyte med inskjut-teknik. Tidigare modellens batterier (AB 12, ABH 14,4, ABH 19,2) kan användas. Universalladdare för batterier från 12V - 19,2V.

# Sladdlösa maskiner

## FLEX FÖRDELAR

- Solid metall snabbchuck, med automatiskt spindellås
- Grip-to-fit: 3 olika handmoduler
- Aluminium-växelhus: för lång livslängd
- 2-steg Planetväxel robust för låga och höga varvtal
- Höger- och vänstergående: Mittenläge blockerat
- Steglös brytare med snabbstopp för bättre känslighet
- Rymlig, stryktålig väska med metallförslutning. Plats för standardutrustning och bits



### FLEX Universal-snabbladdare

Laddar samtliga batterier från 12 V till 19,2 V inom en timme. Med automatiserad temperatur- och volymkontroll. Även för tidigare modeller (AB 12, ABH 14,4 och ABH 19,2)



### Ljuslampa och två batterier

Standard två batterier med lampa. Endast för AC 12, 12V. Vikt 950 g. Best.nr: 280.976; 14,4V, vikt 1100 g, Best.nr: 280.968; 19,2V, vikt 1360 g, Best.nr: 289.941

## AC 12



CE

### FLEX Batteridrivna Borr/Skruvdragare med 12V/2.0 Ah

Grip-to-fit passar olika personers grepp. Extremt verkningsfull 12 V motor. En ficklampa 12V är standard.

| TEKNISKA DATA                | AC 12      |
|------------------------------|------------|
| Batteri/spänning             | 12 V       |
| Batteri kapacitet            | 2 Ah       |
| Vridmoment, inställningar    | 1-16 Nm    |
| Vridmoment, position         | 22         |
| Max vridmoment mjuk/hård     | 27/59 Nm   |
| Tomgångsvarvtal 1:a växel    | 0-425/min  |
| Tomgångsvarvtal 2:a växel    | 0-1300/min |
| Max borr- $\emptyset$ i stål | 13 mm      |
| Max borr- $\emptyset$ i trä  | 36 mm      |
| Chuck-spännvidd              | 1,5-13 mm  |
| Vikt med batteri             | 2,3 kg     |
| Beställnr.                   | 304.344    |

| GRUNDUTRUSTNING            |               |
|----------------------------|---------------|
| Batteri                    | 280.747 (2 x) |
| 1 universal-1 tim. laddare | 304.379       |
| 1 skruvdragare bit         | 895.517       |
| 1 lampa 12 V               | 280.976       |
| 1 Bärväska, plast          | 1 st          |

## ACH 14



CE

### FLEX Slagborr/dragare med 14,4 V/2.0 Ah

Denna kraftfulla maskin används vid svårare skruvdragning borrar- och slagborrning. Kompakt och därför lämplig i trånga utrymmen. Extremt vridmoment

| TEKNISKA DATA             | ACH 14     |
|---------------------------|------------|
| Batteri/spänning          | 14,4 V     |
| Batteri kapacitet         | 2 Ah       |
| Vridmoment, inställningar | 1-19 Nm    |
| Vridmoment, position      | 22         |
| Max vridmoment mjuk/hård  | 30/63 Nm   |
| Tomgångsvarvtal 1:a växel | 0-450/min  |
| Tomgångsvarvtal 2:a växel | 0-1400/min |
| tomgångsslagtal 1:a växel | 6000/min   |
| tomgångsslagtal 2:a växel | 18200/min  |
| Max borr-Ø i stål         | 13 mm      |
| Max borr-Ø i sten         | 13 mm      |
| Max borr-Ø i trä          | 40 mm      |
| Chuck-spännvidd           | 1,5-13 mm  |
| Vikt med batteri          | 2,6 kg     |
| Beställnr.                | 304.352    |

| GRUNDUTRUSTNING            |               |
|----------------------------|---------------|
| Batteri                    | 280.755 (2 x) |
| 1 universal-1 tim. laddare | 304.379       |
| 1 skruvdragare bit         | 895.517       |
| 1 sidohandtag              | 305.189       |
| 1 Bärväska, plast          | 1 st          |

## ACH 19



CE

### FLEX sladdlösa slagborr/dragare med 19,2V/2.4 Ah

Idealisk för tyngre mobila slag- och vanlig borrar- och slagborrning. Behändig formgivning och vibrationsdämpat softgrip-handtag och en praktisk bältesadapter för högsta komfort.

| TEKNISKA DATA             | ACH 19     |
|---------------------------|------------|
| Batteri/spänning          | 19,2 V     |
| Batteri kapacitet         | 2,4 Ah     |
| Vridmoment, inställningar | 1-21 Nm    |
| Vridmoment, position      | 22         |
| Max vridmoment mjuk/hård  | 37/68 Nm   |
| Tomgångsvarvtal 1:a växel | 0-450/min  |
| Tomgångsvarvtal 2:a växel | 0-1400/min |
| tomgångsslagtal 1:a växel | 6500/min   |
| tomgångsslagtal 2:a växel | 19500/min  |
| Max borr-Ø i stål         | 13 mm      |
| Max borr-Ø i sten         | 13 mm      |
| Max borr-Ø i trä          | 45 mm      |
| Chuck-spännvidd           | 1,5-13 mm  |
| Vikt med batteri          | 2,9 kg     |
| Beställnr.                | 304.360    |

| GRUNDUTRUSTNING            |               |
|----------------------------|---------------|
| Batteri                    | 304.719 (2 x) |
| 1 universal-1 tim. laddare | 304.379       |
| 1 skruvdragare bit         | 895.517       |
| 1 sidohandtag              | 305.189       |
| 1 Bärväska, plast          | 1 st          |

### FLEX FÖRDELAR

- Solid metall snabbchuck, med automatiskt spindellås
- Grip-to-fit: 3 olika handmoduler
- Aluminium-växelhus: för lång livslängd
- Hårdmetall-spännbackar: lång livslängd och fast grepp
- Slagborrfunktion: för tegel och murbruk
- Sidohandtag: vänster-höger för bättre kontroll vid höga vridmoment
- Kompakt: perfekt balans
- 2-steg Planetväxel robust för låga och höga varvtal
- Höger- och vänstergående: Mittenläge blockerat
- Steglös brytare med snabbstopp för bättre känslighet
- Rymlig, stryktålig väska med metallförslutning. Plats för standardutrustning och bits



### Robust metallchuck

Hårdmetall-spännbackar för ACH 14 och 19 vid slagborrning. Greppvänlig chuck vid åtdragning.

# Sladdlösa maskiner, Borrhammare

## FLEX FÖRDELAR

- Höger- o vänstergång
- Steglös brytare, för bättre känslighet
- Slirkoppling
- Slagstopp för vanlig borrar
- Softgrip-Handtag: av mjukt plast-gummimaterial, vibrationsdämpande
- Borrdjupanslag: för precisionsborrning
- Transportväska

## ANDRA FÖRDELAR ACH 24

- Högpresterande permanent motor med integrerad fläkt för längre livslängd.
- Elektropneumatiskt slagverk: kräver ingen ansträngning
- Verktygs-snytt: Universalt, med SDS plus borrfäste eller 13mm snabbchuck inkl. adapter
- Bältesadaptern frigör batteriet från maskinen vars vikt reduceras med 40%. Möjligt med kabelsticksystem. Ökar rörelsefriheten och användbar för överhuvudet jobb.
- Snabbbladdare: laddtid max 20 min

## ANDRA FÖRDELAR BRL 3501 A

- 700-Watt-högpresterande motor med 2,9 J slagenergi
- Pneumatisk-Slagverk: borrar och mejsling utan ansträngning.
- Verktyg-snytt: med SDS Plus borrfäste eller 13 mm snabbchuck inklusive adapter

## ACH 24



CE

### 24-Volts borrarhamaren utan nätan-slutning

Användbar på byggplatser utan strömför-sörjning vid borrar och slagborrning. Behändig med mjukgrepp och praktiskt användarvänligt verktygsbälte.

| TEKNISKA DATA             | ACH 24     |
|---------------------------|------------|
| Batteri/spänning          | 24 V       |
| Batteri kapacitet         | 2 Ah       |
| varvtal, tomgång          | 0-1000/min |
| Tomgångsslagtal           | 0-4400/min |
| Maxstyrka, ett slag       | 2 J        |
| Verktygsaxel              | SDS-plus   |
| Max. borrar-Ø i murverk   | 20 mm      |
| Max borrar-Ø i stål       | 10 mm      |
| Max. borrarhål Ø i betong | 20 mm      |
| Max borrar-Ø i trä        | 20 mm      |
| Chuck-spännvidd           | 13 mm      |
| Vikt med batteri          | 3,7 kg     |
| Vikt utan batteri         | 2,3 kg     |
| Beställnr.                | 309.915    |

### GRUNDTRUSTNING

|                          |              |
|--------------------------|--------------|
| Batteri 24 V             | 310.336 (2x) |
| 1 Power-hölster          | 310.379      |
| 1 Softgrip handtag       | 310.301      |
| 1 Borrdjupanslag         | 272.604      |
| 1 Skruvadapter           | 272.620      |
| 1 snabbchuck 1,5-13 mm Ø | 272.639      |
| 1 Laddare 20 min         | 310.344      |
| 1 Bärveska, plast        | 1 st         |

## BRL 3501 A



CE

### Borrarhamaren 710 Watt med dubbel-fläkt

Starkare motor och större slagenergi än sin föregångare. Spadhandtagets centrala position och det robusta pneumatiska-slagverket sørjer för en optimal viktbalans. Även optimal motor-växelhuskyllning, tack vare inbyggd dubbel-fläkt. Varvtals-arritering för mejselarbeten.

| TEKNISKA DATA             | BRL 3501 A |
|---------------------------|------------|
| varvtal, tomgång          | 0-1050/min |
| Tomgångsslagtal           | 0-4270/min |
| Maxstyrka, ett slag       | 2,9 J      |
| Verktygsaxel              | SDS-plus   |
| Max borrar-Ø i stål       | 13 mm      |
| Max. borrarhål Ø i betong | 26 mm      |
| Max borrar-Ø i trä        | 30 mm      |
| Upptagen effekt           | 700 Watt   |
| Avgiven effekt            | 300 Watt   |
| Chuck-spännvidd           | 13 mm      |
| Vikt                      | 2,75 kg    |
| Beställnr.                | 309.907    |

### GRUNDTRUSTNING

|                          |         |
|--------------------------|---------|
| 1 Softgrip handtag       | 310.301 |
| 1 Borrdjupanslag         | 272.604 |
| 1 Skruvadapter           | 272.620 |
| 1 snabbchuck 1,5-13 mm Ø | 272.639 |
| 1 Bärveska, plast        | 310.409 |

## BRL 721 VE



### Borrmaskin 765 Watt för stål 10 mm Ø

Tack vare högt varvtal upp till 2.500V/min, lämplig för metall, plåt och aluminium

| TEKNISKA DATA     | BRL 721 VE |
|-------------------|------------|
| varvtal, tomgång  | 0-2500/min |
| Max borr-Ø i stål | 8 mm       |
| Max borr-Ø i trä  | 20 mm      |
| Chuck-spännvidd   | 13 mm      |
| Upptagen effekt   | 765 Watt   |
| Avgiven effekt    | 420 Watt   |
| Vikt              | 2 kg       |
| Beställnr.        | 307.831    |

## BRL 731 VEA



### Den starka 740 Watt skruvdragaren

Idealisk för slipplattor och snickerier. Exakt skruvdjup och skruvläge tack vare högt varvtal och låg djupanslagkoppling.

| TEKNISKA DATA    | BRL 731 VEA |
|------------------|-------------|
| varvtal, tomgång | 0-5000/min  |
| Upptagen effekt  | 740 Watt    |
| Avgiven effekt   | 400 Watt    |
| Vikt             | 1,7 kg      |
| Beställnr.       | 307.858     |

#### GRUNDTRUSTNING

|                         |         |
|-------------------------|---------|
| 1 Bitshållare           | 259.604 |
| 2 Philips krysspår bits | 259.605 |

#### FLEX FÖRDELAR

- FLEX VE-elektronik med strömbrytare
- Softgrip: greppsäker med vibrationsdämpande gummiinlägg

#### ANDRA FÖRDELAR BRL 721 VE

- 765 Watt Högerprestanda motor med precisionslager
- Växelhus: speciellt gjort för lång livslängd
- Växelhus av aluminium för tuffa jobb
- Snabbchuck, 13 mm i metall
- Höger/Vänstergående, skruvning samt gängning
- Greppvänlig steglös brytare, anpassat varvtal
- Bärhandtag: för lätt transport

#### ANDRA FÖRDELAR BRL 731 VEA

- 740 Watt högprestanda motor för materialriktig skruvning även i metallväggsprofiler
- Aluminium-växelhus: lätt och robust
- Optimerad djupanslagkoppling för större känslighet, steglös inställbar och tystgående.
- Djupanslagspets av stål: särskilt dammskyddad
- Steglös brytare: dammskyddad höger-vänstergående
- Hölster: maskinen alltid inom räckhåll

För känsliga miljöer  
FLEX Kärnbortteknik för skakfria arbeten.





## FLEX Kärnborrteknik det miljövänliga alternativet

Med slagfri borrning utfräses en betongkärna med precision, ej heller armering utgör problem. Idealisk för arbeten i känsliga miljöer som sjukhus, laboratorier och kontor.

Gasa - borra igenom, störningsfritt.

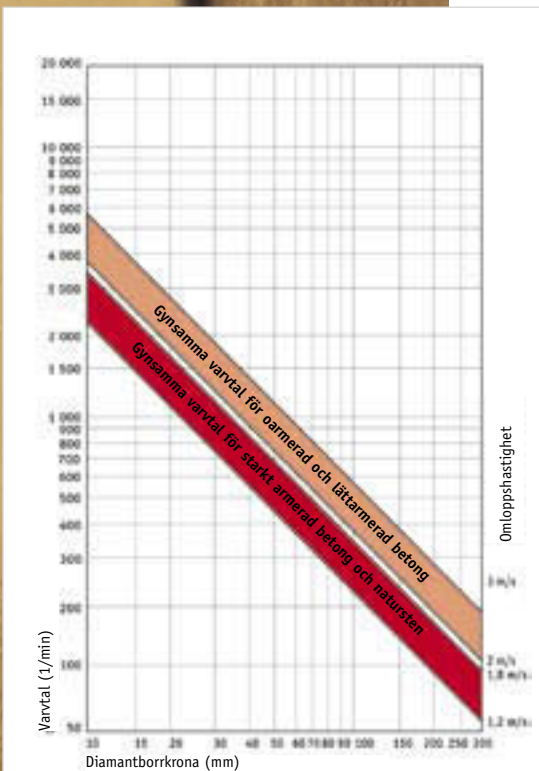

### RIKTVÄRDEN FÖR OPTIMALA VARVTAL.

För oarmerad och lättarmerad betong är högre varvtalsområden att föredra. För starkt armerad betong gäller de lägre varvtalsvärdena. För låga varvtal betyder ineffektivitet, för höga varvtal betyder högre förslitning.

### Arbeta alltid med vattenkylning i betong.

Ju större borrar diameter desto mer spolvatten. Högsta vattentryck för bättre bortspolning och längre diamantlivslängd. Undantag är den nya BHI 822 VR avsedd för torrborrning i betong. Påslagbart mjukslag för borttagning av bormjöl.

**Borrtrycket** Ska ej vara för högt i armerad betong. Vid tjock armering gäller lägre varvtal.

**Lossnar diamantsegmenten**, gäller omgående reparation. Borra aldrig med lösa segment.

**Material i borkronan skjuts ut** ovanifrån. Använd ej slag. Borkronan kan skadas och borkärnan sitter fast, även diamantsegmenten riskerar att lossna.

**Borkronan slipas snabbt** med slipsten och användes åter.

**FLEX tillbehör kärnborrteknik från sidan 112**

# System - Översikt:

## Kärnbormaskiner, Kärnborrenheter, Dubbhålsbormaskin

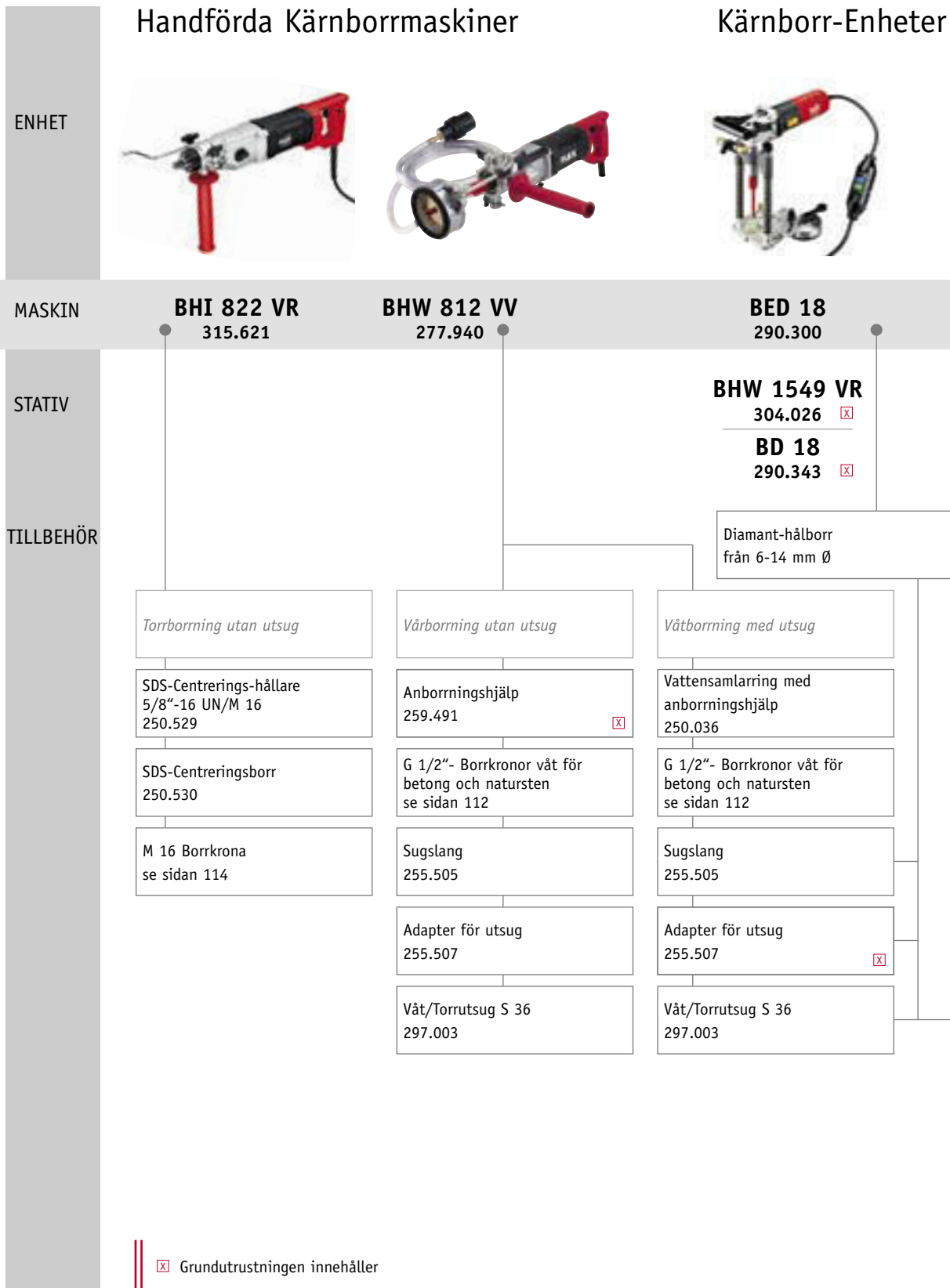

Kärnbort-Enheter

Dubbhålsborr



**BED 55**  
257.081

**BED 163**  
257.124

**BED 303**  
258.782

**BED 69**  
254.175

**BHW 1549 VR**  
299.197

**BSW 1513 VR**  
256.666

**BSW 2123 C**  
256.840

**BSW 3023 C**  
265.616

**BSW 1549 VR**  
299.189

**BD 05**  
254.436

**BD 160**  
256.955

**BD 300**  
258.783

**BD 06**  
254.186

G 1/2"- Borrkronor våt för betong och natursten se sidan 112

Borrkronor våta för betong/ se sidan 112

Transportvagn  
258.864

Vakumpump VP 5  
259.458/ se sidan 111

Snabbspännsula 250 cm  
253.514

Monterings-set med 50 plugg  
256.963/ 258.862

Ombyggnadssats för vakumfäste,  
256.959/258.854

Vattensamlarring komplett  
suger upp vatten till 130 mm borr  
257.076

Våt/Torrutsug S 36  
297.003

Gummikappa för 130 mm Ø  
256.958

Bärbar vattentryckbehållare  
WD 10  
251.622/ se sidan 111

Diamant-Dubbhålsbormaskin  
från 5-10 mm Ø/se sidan 113

Diamant-hålborr från 6-14 mm Ø/  
se sidan 113

# Kärnbormaskiner/Dubbhålsborr

## FLEX FÖRDELAR

- 2-varvs växel: för korrekt varvtal
- Extra handtag: steglöst vridbart
- Säkerhetskoppling: mot blockering av borkkrona
- Borrdjupanslag: för precisionsborrning
- Chuck: 53 mm: passar till borrstativ
- Självbrytande kol: Skyddar motorn mot skador

## ANDRA FÖRDELAR BHI 822 VR

- FLEX 7-faldig microprocessor-elektronik: konstant varvtal, mjukstart med steglös strömbrytare, återgångsspärr vid strömavbrott, överbelastnings-skydd, förval av varvtal och temperaturövervakning.
- Mjukt slagtal för betong utan vattentillförsel.
- Borrkrona-adapter, M 16
- Maskinanslutning: 5/8" 16 UN

## ANDRA FÖRDELAR BHW 812 VV

- Femfaldig VV-elektronik: konstant varvtal, mjukstart, överbelastningsskydd, temperaturövervakning och val av varvtal.
- Borrkrona-adapter G 1/2" inner
- Vattentillförsel: integrerad, vattensamlaring finns som tillbehör
- PRCD-Personskydds-brytare integrerad i kabeln

## BHI 822 VR



### FLEX Kärnbormaskin för torrborrning med påslag för mjukt slagtal.

Med den behändiga maskinen borrar man torrt i betong. I murbruk, idealisk, utan slag, för fördelardoser, spisanslutningar, köksfläcktar etc. För betong kan det mjuka slagtalet användas utan vattentillförsel.

| TEKNISKA DATA                  | BHI 822 VR        |
|--------------------------------|-------------------|
| Upptagen effekt                | 1800 Watt         |
| Avgiven effekt                 | 1200 Watt         |
| Verktogsaxel                   | M 16              |
| Varvtal, belastat 1/2 växel    | 0-1400/0-3500/min |
| Nominellt vridmoment 1./2 gång | 8,2/3,3 Nm        |
| Max. Borr-Ø i murverk          | 180 mm            |
| Max. borrhål Ø i betong        | 82 mm             |
| Vikt                           | 4,9 kg            |
| Beställnr.                     | 315.621           |

### GRUNDTRUSTNING

|                      |         |
|----------------------|---------|
| 1 handtag            | 257.580 |
| 1 nyckel SW 24       | 198.781 |
| 1 nyckel SW 22       | 109.398 |
| 1 nyckellåda         | 258.523 |
| 1 Borrdjupanslag     | 251.047 |
| 1 anhåll med rastrar | 259.490 |
| 1 metallåda          | 259.443 |

## BHW 812 VV



### Den händiga FLEX kärnbormaskinen för våtborrning.

Den våta versionen av denna maskin är avsedd för betong, (saknar slagverk) fördelardoser och öppna spisanslutningar t.ex

| TEKNISKA DATA               | BHW 812 VV        |
|-----------------------------|-------------------|
| Upptagen effekt             | 1800 Watt         |
| Avgiven effekt              | 1200 Watt         |
| Varvtal, belastat 1/2 växel | 0-1000/0-3800/min |
| Verktogsaxel                | G 1/2"            |
| Spännhals Ø                 | 53 mm             |
| Max. Borr Ø frihand         | 82 mm             |
| Max. Borr Ø murbruk         | 185 mm            |
| Vikt                        | 4,5 kg            |
| Beställnr.                  | 277.940           |

### GRUNDTRUSTNING

|                             |         |
|-----------------------------|---------|
| 1 handtag                   | 257.580 |
| 1 nyckel SW 22              | 109.398 |
| 1 nyckel SW 32              | 251.475 |
| 1 nyckellåda                | 258.523 |
| 1 Borrdjupanslag            | 251.047 |
| Anhåll för anborrning       | 259.491 |
| 1 PRCD-Personskydds-brytare | 257.372 |
| 1 metallåda                 | 259.443 |

## BHW 1549 VR



CE

### FLEX Dubb-borrmaskin med integrerad vattentillförsel

Vattentillförseln är integrerad i växelhuset. Diamantborret kyls optimalt och borrsлам spolas bort. Hålen borras snabbt i betong och sten. Låg bygghöjd ger stabilitet. Finns även vattentryckbehållare.

| TEKNISKA DATA       | BHW 1549 VR    |
|---------------------|----------------|
| Upptagen effekt     | 1200 Watt      |
| Avgiven effekt      | 700 Watt       |
| Varvtal, belastning | 3000-9000/min  |
| varvtal, tomgång    | 3500-10000/min |
| Verktogsaxel        | M 14           |
| Diamant-borr Ø      | 5-10 mm        |
| Vikt                | 2,5 kg         |
| Beställnr.          | 299.197        |

#### GRUNDTRUSTNING

|                             |         |
|-----------------------------|---------|
| 1 Bygelhandtag              | 236.934 |
| 1 nyckel SW 17              | 106.461 |
| 1 vattensprutskydd          | 255.171 |
| 1 PRCD-Personskydds-brytare | 257.373 |
| 1 metallåda                 | 273.686 |

## BED 18



CE

### Den lilla dubborrsenheten med integrerad vattentillförsel

En exempelvis låg vikt i kombination med borrstativets spelfria styrning garanterar rätvinkliga borresultat. Idealisk för hårda splitterbenägna material som stenplattor, mosaikplattor, betong och murverk. Den svängbara vakum-fixeringen förhindrar instabilitet och därmed även repor på känsliga ytor. Borrsлам sugs upp med FLEX industridammsugare som även förstärker undertrycket för vakumfixeringen av stativet.

| TEKNISKA DATA    | BED 18         |
|------------------|----------------|
| Upptagen effekt  | 1200 Watt      |
| Avgiven effekt   | 700 Watt       |
| varvtal, tomgång | 3500-10000/min |
| Verktogsaxel     | M 14           |
| Diamant-borr Ø   | 6-14 mm        |
| Vikt             | 3,3 kg         |
| Beställnr.       | 290.300        |

#### GRUNDTRUSTNING

|                              |         |
|------------------------------|---------|
| 1 sugskål                    | 292.052 |
| 1 Bygelhandtag               | 236.934 |
| 1 Borrstativ med sulstyrning | 290.343 |
| 1 slipsten                   | 1 st    |
| 1 PRCD-Personskydds-brytare  | 257.373 |
| 1 metallåda                  | 293.008 |

#### FLEX FÖRDELAR

- FLEX 3-faldig-VR-elektronik: konstant varvtal, överbelastningsskydd och förvalt varvtal.
- Slang-snabbkoppling: av mässing för 1/2" slang
- PRCD-Personskydds-brytare integrerad i kabeln
- Självbrytande kol: Skyddar motorn mot skador

#### ANDRA FÖRDELAR BHW 1549 VR

- Verktygshållare: M14 för dubbhålsbör 5-10 mm Ø

#### ANDRA FÖRDELAR BED 18

- Borrstativ: med precisionsstyrning
- Sugkopp och undertryck: för fixering till jämna ytor.
- Adapter för utsug
- Verktygshållare: M14 för Diamantbör / borrkrona 6-14 mm Ø

# Kärnborrenheter

## FLEX FÖRDELAR

- FLEX 3-faldig-VR-elektronik: konstant varvtal, överbelastningsskydd och förvalt varvtal.
- Integrerad vattentillförsel direkt genom växelhuset
- PRCD-Personskydds-brytare integrerad i kabeln
- Självbrytande kol: Skyddar motorn mot skador

## ANDRA FÖRDELAR BED 55

- Borrstativ: med exakt pelarförning, borrsraglängd till 300 mm
- Vattensamlare med sugskål: tar upp vatten även i trappor
- Borrkrona anslutning: G 1/2"
- Slirkoppling

## ANDRA FÖRDELAR BED 69

- Klämmanordning: för plattjocklek 20-50 mm, med 2 justerbara anhåll.
- Verktygshållare: M14



**BED 55: Tar upp vatten även i trappor.**

Vattensamlare med sugskål fästes till ca 50 mm  $\emptyset$  i borrställningen, positionera borrkronan över vattensamlaren, sug upp vattnet.

## BED 55



CE

### FLEX Kärnborr för trånga utrymmen

Smalt, med stabilt borrstativ med sidostagning och lång frammatningsenhet, detta ger möjlighet att borra underifrån t.ex trappsteg. Genom att svänga frammatningsenheten nås även kanter och hörn på balkonger och gravstenar etc. Kombinationen av tre mekaniska varvtal och VR-fullvågselektronik ger alltid rätt varvtal beroende på borrdiameter. Borrhastighet anpassad för 12-85 mm.

| TEKNISKA DATA                 | BED 55                            |
|-------------------------------|-----------------------------------|
| Upptagen effekt               | 1200 Watt                         |
| Avgiven effekt                | 700 Watt                          |
| Varvtal, belastat 1/2/3 växel | 350-1000/800-2300 / 1600-4600/min |
| Verktygsaxel                  | G 1/2"                            |
| Diamantborrkrona $\emptyset$  | 12-85 mm                          |
| ytta för stativ               | 420 x 120 mm                      |
| Vikt (komplett enhet)         | 14,1 kg                           |
| Beställnr.                    | 257.081                           |

### GRUNDTRUSTNING

|                             |         |
|-----------------------------|---------|
| Vattensamlare               | 256.370 |
| 1 PRCD-Personskydds-brytare | 256.790 |
| Borrstativ BD 05            | 254.436 |

## BED 69



CE

### Flex kärnborr för kantborrning i fasadplattor.

Enheten består av BSW 1549 VR bormaskin permanent monterad på stativet BD06. Varvtalsområdet är baserat för diamantdubbborr och bits med 6-14 mm. Borren skruvas direkt på maskinen för bättre stabilitet och exakthet.

| TEKNISKA DATA                | BED 69         |
|------------------------------|----------------|
| Upptagen effekt              | 1200 Watt      |
| Avgiven effekt               | 700 Watt       |
| Varvtal, belastning          | 3000-9000/min  |
| varvtal, tomgång             | 3500-10000/min |
| Verktygsaxel                 | M 14           |
| Diamantborrkrona $\emptyset$ | 5-14 mm        |
| Vikt (komplett enhet)        | 14,0 kg        |
| Beställnr.                   | 254.175        |

### GRUNDTRUSTNING

|                             |         |
|-----------------------------|---------|
| 1 PRCD-Personskydds-brytare | 257.373 |
| Borrstativ BD 06            | 254.186 |

## BED 163



CE

### Den portabla kärnborrenheten med dubb eller vakumfäste

2000-Watt Kärnborrmaskin för 12-162 mm . Ett kraftpaket i 3-varvsklassen. Den centrala vattentillförseln kyler direkt borkronan. Tätningar byts enkelt utan ingrepp. Kombi-axel med två borkroneanslutningar. Passar för alla borkronor. Vattensamlarringen förhindrar vattenskador.

| TEKNISKA DATA                     | BED 163                        |
|-----------------------------------|--------------------------------|
| Upptagen effekt                   | 2000 Watt                      |
| Avgiven effekt                    | 1400 Watt                      |
| Varvtal, belastat 1/2/3 växel     | 450/1080 / 2100/min            |
| Verktysaxel                       | G 1/2" inner, 1 1/4" UNC ytter |
| Diamant-borkrona Ø 1./2./3. växel | 80-162/35-80 / 12-35 mm        |
| yta för stativ                    | 430 x 200 mm                   |
| Vikt (komplett enhet)             | 18,0 kg                        |
| Vikt (maskin)                     | 8,5 kg                         |
| Beställnr.                        | 257.124                        |

### GRUNDTRUSTNING

|                             |         |
|-----------------------------|---------|
| 1 nyckel SW 24              | 198.781 |
| 1 nyckel SW 36              | 253.649 |
| 1 PRCD-Personskydds-brytare | 257.264 |

## BED 303



CE

### Den universella FLEX 3-varvtals-kärn-borrenheten med dubb eller vakumfäste

3000-Watt Kärnborrmaskin för 35-300 mm . Den björnstarka i 3-varvsklassen. Täcker in alla viktiga borbbehov. 35-300 mm . Armerad och betong.

| TEKNISKA DATA                     | BED 303                                    |
|-----------------------------------|--|
| Upptagen effekt                   | 3000 Watt                                  |
| Avgiven effekt                    | 2100 Watt                                  |
| Varvtal, belastat 1/2/3 växel     | 250/500/1000/min                           |
| Verktysaxel                       | Diamantborkrona, våt 62 x 400 x 1 1/4" UNC |
| Diamant-borkrona Ø 1./2./3. växel | 150-300/75-150/35-75 mm                    |
| yta för stativ                    | 300 x 650 mm                               |
| Vikt (komplett enhet)             | 36,0 kg                                    |
| Vikt (maskin)                     | 13,0 kg                                    |
| Beställnr.                        | 258.782                                    |

### GRUNDTRUSTNING

|                             |         |
|-----------------------------|---------|
| 1 nyckel SW 32              | 251.475 |
| 1 ring/nyckel SW 19         | 258.966 |
| 1 PRCD-Personskydds-brytare | 258.562 |

### FLEX FÖRDELAR

- Mekanisk 3-varvs-växel: med optimalt varvtal
- Slirkoppling
- Libell: för exakt inställning
- Anbörningscentrerung: med mitt-visare.
- Borkronelösningsring 1 1/4" UNC
- Vinkelborrning 45°
- handratt: användbar på 2 sidor
- PRCD-Personskydds-brytare integrerad i kabeln
- Självbrytande kol: Skyddar motorn mot skador

### ANDRA FÖRDELAR BED 163

- Borkroneanslutning: kombi-axel, G 1/2" inner, 1 1/4" UNC ytter
- Borkrone-längd: max 450 mm
- Hållare för vattensamlarring: för borrhopp till 130 mm

### ANDRA FÖRDELAR BED 303

- Överbelastningsskydd
- Mjukstart: för säkrare start och mindre risk för överbelastning av nätet.
- Borkrone-längd: max 700 mm
- Borkrone-lösring: 1 1/4" UNC
- Kombinerad fastsättningsplatta
- Snabbspänn-anordning för löstagbar motor
- Tätningar: bytes utan intrång

# Kärnborrenheter

## FLEX FÖRDELAR

- Mekanisk 3-varvs-växel: med optimalt varvtal
- Överbelastningsskydd
- Mjukstart: för säkrare start och mindre risk för överbelastning av nätet.
- Slirkoppling
- Tätningar byts enkelt utan ingrepp
- Borrkronelösring 1 1/4" UNC
- PRCD-Personskydds-brytare integrerad i kabeln
- Självbrytande kol: Skyddar motorn mot skador

## ANDRA FÖRDELAR BSW 2123 C

- Borrkronanslutning: kombi-axel, G 1/2" inner, 1 1/4" UNC ytter

## ANDRA FÖRDELAR BSW 3023 C

- Borrkronelösring: 1 1/4" UNC

## BSW 2123 C



CE

### Den kraftfulla 2000 Watt Kärnborrmaskinen för 12-162 mm Ø

2000-Watt Kärnborrmaskin för 12-162 mm. Ett kraftpaket i 3-varvtalsklassen. Den centrala vattentillförseln kyler direkt borrkronan. Tätningar byts enkelt utan ingrepp. Kombi-axel med två borrkronanslutningar. Passar för alla borrkronor.

| TEKNISKA DATA                 | BSW 2123 C            |
|-------------------------------|-----------------------|
| Upptagen effekt               | 2000 Watt             |
| Avgiven effekt                | 1400 Watt             |
| Varvtal, belastat 1/2/3 växel | 450 / 1080 / 2100/min |
| Verktysaxel                   | G 1/2" / 1 1/4" UNC   |
| Diamant-borrkrona Ø           | 80-162 / 35-80 /      |
| 1./2./3. växel                | 12-35 mm              |
| Vikt                          | 8,5 kg                |
| Beställnr.                    | 256.840               |

### GRUNDTRUSTNING

|                             |         |
|-----------------------------|---------|
| 1 nyckel SW 36              | 253.649 |
| 1 PRCD-Personskydds-brytare | 257.264 |

## BSW 3023 C



CE

### 3000-Watt kärnborrmaskin för 35-300 mm Ø

Den björnstarka i 3-varvsklassen. Täcker in alla viktiga borrhöjder. 35-300 mm. Armerad och betong. Vattentillförseln kyler direkt borrhöjden.

| TEKNISKA DATA                 | BSW 3023 C                                     |
|-------------------------------|--|
| Upptagen effekt               | 3000 Watt                                      |
| Avgiven effekt                | 2100 Watt                                      |
| Varvtal, belastat 1/2/3 växel | 250/500/1000/min                               |
| Verktysaxel                   | Diamantborrkrona, våt<br>62 x 400 x 1 1/4" UNC |
| Diamant-borrkrona Ø           | 150-300/75-150/                                |
| 1./2./3. växel                | 35-75 mm                                       |
| Vikt                          | 13 kg  |
| Beställnr.                    | 265.616  |

### GRUNDTRUSTNING

|                             |         |
|-----------------------------|---------|
| 1 nyckel SW 32              | 251.475 |
| 1 PRCD-Personskydds-brytare | 258.562 |

## Vakumpumpar, vattentrycksbehållare

## VP 5



## FLEX Vakumpump för BED 163 och BED 303

Med sin höga pumpkapacitet på 5 m<sup>3</sup>/h sörjer denna händiga pump för nödvändigt undertryck och stabilitet. Används i kombination med ombyggnadssats för vakum.

| TEKNISKA DATA   | VP 5     |
|-----------------|----------|
| Upptagen effekt | 350 Watt |
| Pumpkapacitet   | 83 I/min |
| Kapacitet       | 8 I      |
| Vikt            | 13 kg    |
| Beställnr.      | 259.458  |

## GRUNDUTRUSTNING

|                |         |
|----------------|---------|
| 2,5 m sugslang | 259.460 |
|----------------|---------|

## WD 10



## FLEX vattentrycksbehållare

10 liters vattentanken används på byggplatser där vattenanslutning saknas. Ombesörjer kyl och renspolning med arbetstryck 6 bar. Portabel med 4m tryckslang och en tomvikt på endast 5,5 kg.

| TEKNISKA DATA | WD 10   |
|---------------|---------|
| Kapacitet     | 10 I    |
| Vikt          | 5,5 kg  |
| Beställnr.    | 251.622 |

## GRUNDUTRUSTNING







|                |         |
|----------------|---------|
| 4 m tryckslang | 252.317 |
|----------------|---------|

## FLEX FÖRDELAR

## VP 5

- Bärhandtag: för enkel transport
- Filter och avskiljare: smuts och damm suggs upp
- Säkerhetsutrustning: Manometer för tryckövervakning, återslagsventil, säkerhetskärl

# Kvalitets-tillbehör Kärnbörning

|  | Diameter<br>i mm | FPE | Beställings-<br>nummer | BHW 812 VV | BED 55 | BED 163 | BED 303 |  |  |  |  |  |  |  |  |  |  |  |  |
|--|------------------|-----|------------------------|------------|--------|---------|---------|--|--|--|--|--|--|--|--|--|--|--|--|
| <b>Våtborrkronor för BHW 812 VV, BED 55, BED 163 och BED 303</b>   |                  |     |                        |            |        |         |         |  |  |  |  |  |  |  |  |  |  |  |  |
| <b>Diamant-Borrkrona för marmor och granit.</b>  |                  |     |                        |            |        |         |         |  |  |  |  |  |  |  |  |  |  |  |  |
|  <p>Våt, G 1/2" yttergånga, spårlängd 100 mm, genomgående segment för 12-15 mm Ø, delade segment för 18-65 mm Ø.</p> | 12 Ø             | 1   | 254.563                | ■          | ■      | ■       | -       |  |  |  |  |  |  |  |  |  |  |  |  |
|  | 14 Ø             | 1   | 254.564                | ■          | ■      | ■       | -       |  |  |  |  |  |  |  |  |  |  |  |  |
|  | 15 Ø             | 1   | 258.753                | ■          | ■      | ■       | -       |  |  |  |  |  |  |  |  |  |  |  |  |
|  | 25 Ø             | 1   | 254.567                | ■          | ■      | ■       | -       |  |  |  |  |  |  |  |  |  |  |  |  |
|  | 30 Ø             | 1   | 254.566                | ■          | ■      | ■       | -       |  |  |  |  |  |  |  |  |  |  |  |  |
|  | 42 Ø             | 1   | 254.882                | ■          | ■      | ■       | -       |  |  |  |  |  |  |  |  |  |  |  |  |
|  | 45 Ø             | 1   | 258.755                | ■          | ■      | ■       | -       |  |  |  |  |  |  |  |  |  |  |  |  |
| <b>Diamant-borrkrona för betong</b>  |                  |     |                        |            |        |         |         |  |  |  |  |  |  |  |  |  |  |  |  |
|  <p>våt, G 1/2", yttergånga, effektiv längd 300 mm</p>  | 42 Ø             | 1   | 258.769                | ■          | ■      | ■       | -       |  |  |  |  |  |  |  |  |  |  |  |  |
|  | 52 Ø             | 1   | 258.770                | ■          | ■      | ■       | -       |  |  |  |  |  |  |  |  |  |  |  |  |
|  | 61 Ø             | 1   | 252.594                | ■          | ■      | ■       | -       |  |  |  |  |  |  |  |  |  |  |  |  |
|  <p>våt, 1/2", yttergånga, effektiv längd 400 mm</p>   | 40 Ø             | 1   | 252.592                | ■          | ■      | ■       | -       |  |  |  |  |  |  |  |  |  |  |  |  |
|  |                  |     |                        |            |        |         |         |  |  |  |  |  |  |  |  |  |  |  |  |
|  <p>våt, 1 1/4" UNC, innergånga, effektiv längd 400 mm</p>   | 62 Ø             | 1   | 254.180                | -          | -      | ■       | ■       |  |  |  |  |  |  |  |  |  |  |  |  |
|  | 72 Ø             | 1   | 253.543                | -          | -      | ■       | ■       |  |  |  |  |  |  |  |  |  |  |  |  |
|  | 82 Ø             | 1   | 253.544                | -          | -      | ■       | ■       |  |  |  |  |  |  |  |  |  |  |  |  |
|  | 92 Ø             | 1   | 253.545                | -          | -      | ■       | ■       |  |  |  |  |  |  |  |  |  |  |  |  |
|  | 102 Ø            | 1   | 253.546                | -          | -      | ■       | ■       |  |  |  |  |  |  |  |  |  |  |  |  |
|  | 112 Ø            | 1   | 253.547                | -          | -      | ■       | ■       |  |  |  |  |  |  |  |  |  |  |  |  |
|  | 122 Ø            | 1   | 253.548                | -          | -      | ■       | ■       |  |  |  |  |  |  |  |  |  |  |  |  |
|  | 132 Ø            | 1   | 257.015                | -          | -      | ■       | ■       |  |  |  |  |  |  |  |  |  |  |  |  |
|  | 152 Ø            | 1   | 257.016                | -          | -      | ■       | ■       |  |  |  |  |  |  |  |  |  |  |  |  |
|  | 162 Ø            | 1   | 257.017                | -          | -      | ■       | ■       |  |  |  |  |  |  |  |  |  |  |  |  |
|  <p>våt, 1 1/4" UNC, innergånga, effektiv längd 450 mm</p>   | 202 Ø            | 1   | 258.772                | -          | -      | -       | ■       |  |  |  |  |  |  |  |  |  |  |  |  |
|  |                  |     |                        |            |        |         |         |  |  |  |  |  |  |  |  |  |  |  |  |
|  | 300 Ø            | 1   | 258.775                | -          | -      | -       | ■       |  |  |  |  |  |  |  |  |  |  |  |  |
| <b>Dimant-borrkrona för dosförsänkning i betong</b>  |                  |     |                        |            |        |         |         |  |  |  |  |  |  |  |  |  |  |  |  |
|  <p>våt, G 1/2", yttergånga, effektiv längd 70 mm</p>  | 68 Ø             | 1   | 253.541                | ■          | -      | -       | -       |  |  |  |  |  |  |  |  |  |  |  |  |
|  | 82 Ø             | 1   | 253.542                | ■          | -      | -       | -       |  |  |  |  |  |  |  |  |  |  |  |  |

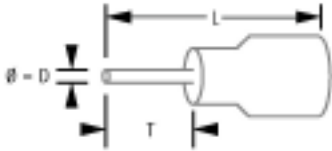

## Våtborr för BHW 1549 VR, BED 18 och BED 69

### Diamant dubbordr, våt för natursten



M 14, våt, för natursten

| D i mm | T i mm | L i mm | FPE | Beställingsnummer | BHW 1549 VR | BED 18 | BED 69 |
|--------|--------|--------|-----|-------------------|-------------|--------|--------|
|--------|--------|--------|-----|-------------------|-------------|--------|--------|

|      |    |    |   |         |   |   |   |
|------|----|----|---|---------|---|---|---|
| 5 Ø  | 25 | 60 | 1 | 250.491 | ■ | - | ■ |
| 6 Ø  | 50 | 80 | 1 | 250.492 | ■ | - | ■ |
| 8 Ø  | 50 | 80 | 1 | 250.493 | ■ | - | ■ |
| 10 Ø | 50 | 80 | 1 | 250.494 | ■ | - | ■ |







### Diamant-hålsåg ( M 14) för natursten och finare stenplattor.







M 14, våt, för natursten och finstenplattor

|      |     |     |   |         |   |   |   |
|------|-----|-----|---|---------|---|---|---|
| 6 Ø  | 65  | 95  | 1 | 315.052 | - | ■ | - |
| 8 Ø  | 80  | 110 | 1 | 315.060 | - | ■ | - |
| 10 Ø | 95  | 125 | 1 | 315.079 | - | ■ | - |
| 12 Ø | 105 | 135 | 1 | 315.087 | - | ■ | - |
| 14 Ø | 115 | 145 | 1 | 315.095 | - | ■ | - |

# Kvalitets-tillbehör Kärnbrörning

|  | Dimensioner<br>i mm | Diameter<br>i mm | FPE | Beställings-<br>nummer | BHI 822 VR | BHW 812 VV | BHW 1549 VR | BED 18 | BED 55 | BED 69 | BED 163 | BED 303 |
|--|---------------------|------------------|-----|------------------------|------------|------------|-------------|--------|--------|--------|---------|---------|
| <b>Torrborrkronor för BHI 822 VR</b>   |                     |                  |     |                        |            |            |             |        |        |        |         |         |
| <b>Diamant-borrkronor för murbruk och betong, utan utsug</b>   |                     |                  |     |                        |            |            |             |        |        |        |         |         |
|                                      |                     | 82 Ø             | 1   | 250.524                | ■          | -          | -           | -      | -      | -      | -       | -       |
| Torr, M 16 inngänga utan utsug med takprofil-segment för bättre centrerig, längd 60 mm                               |                     |                  |     |                        |            |            |             |        |        |        |         |         |
| <b>Slipsten för diamant-verktyg</b>  |                     |                  |     |                        |            |            |             |        |        |        |         |         |
| <b>Slipsten för diamant-verktyg</b>  |                     |                  |     |                        |            |            |             |        |        |        |         |         |
|                                     | 320 x 160 x 30      |                  | 1   | 251.756                | ■          | ■          | ■           | ■      | ■      | ■      | ■       | ■       |
| <b>Tillbehör för BHW 812 VV och BHI 822 VR</b>   |                     |                  |     |                        |            |            |             |        |        |        |         |         |
| <b>Vattensamlarring</b>  |                     |                  |     |                        |            |            |             |        |        |        |         |         |
|                                    |                     |                  | 1   | 255.036                | -          | ■          | -           | -      | -      | -      | -       | -       |
| Vattensamlarring och en vattensug förhindrar nedsmutsning och vattenskador. 1 sats styr-ringar, tätningar och slang. |                     |                  |     |                        |            |            |             |        |        |        |         |         |
| <b>Sugslang för vattensamlarring.</b>  |                     |                  |     |                        |            |            |             |        |        |        |         |         |
|                                   |                     |                  | 1   | 255.506                | -          | ■          | -           | -      | -      | -      | -       | -       |
| Utsugslang, bestående av: 1 sugslang ( 255.505 ) och en suganslutning ( 255.507 )                                    |                     |                  |     |                        |            |            |             |        |        |        |         |         |
| <b>Sugslang</b>  |                     |                  |     |                        |            |            |             |        |        |        |         |         |
|  |                     |                  | 1   | 255.505                | -          | ■          | -           | -      | -      | -      | -       | -       |
| <b>Sugslangsanslutning</b>   |                     |                  |     |                        |            |            |             |        |        |        |         |         |
|  |                     |                  | 1   | 255.507                | -          | ■          | -           | -      | -      | -      | -       | -       |
| <b>Anbörningshjälp med slangklämma</b>   |                     |                  |     |                        |            |            |             |        |        |        |         |         |
|                                    |                     |                  | 1   | 259.491                | ■          | ■          | -           | -      | -      | -      | -       | -       |
| För borrkronor med en effektiv längd 180 mm  |                     |                  |     |                        |            |            |             |        |        |        |         |         |
| <b>Förlängning för anbörningshjälp</b>   |                     |                  |     |                        |            |            |             |        |        |        |         |         |
|                                    |                     |                  | 1   | 255.468                | ■          | ■          | -           | -      | -      | -      | -       | -       |
| För borrkronor med 400 mm effektiv längd.  |                     |                  |     |                        |            |            |             |        |        |        |         |         |

|   |  | Ring $\emptyset$<br>i mm | Borrkrona<br>$\emptyset$ i mm | FPE | Beställings-<br>nummer | BHW 812 VV |  |  |  |  |  |  |  |  |  |  |  |  |  |  |
|---|--|--------------------------|-------------------------------|-----|------------------------|------------|--|--|--|--|--|--|--|--|--|--|--|--|--|--|
| <b>Tillbehör för BHW 812 VV och BHI 822 VR</b>                                      |  |                          |                               |     |                        |            |  |  |  |  |  |  |  |  |  |  |  |  |  |  |
| <b>Tätningssats 20-56 mm</b>  |  |                          |                               |     |                        |            |  |  |  |  |  |  |  |  |  |  |  |  |  |  |
|    | För borrkronor 25-61 mm $\emptyset$ . Tätningssättens inner $\emptyset$ är 5 mm mindre än borrkronans borr $\emptyset$ . | Sats med 5 olika         |                               | 1   | 255.514                | ■          |  |  |  |  |  |  |  |  |  |  |  |  |  |  |
| <b>Tätning</b>  |  |                          |                               |     |                        |            |  |  |  |  |  |  |  |  |  |  |  |  |  |  |
|    | För borrkronor 25-61 mm $\emptyset$ . Tätningssättens inner $\emptyset$ är 5 mm mindre än borrkronans borr $\emptyset$ . | 20 $\emptyset$           | 25 $\emptyset$                | 1   | 255.484                | ■          |  |  |  |  |  |  |  |  |  |  |  |  |  |  |
|   |  | 26 $\emptyset$           | 31 $\emptyset$                | 1   | 255.485                | ■          |  |  |  |  |  |  |  |  |  |  |  |  |  |  |
|   |  | 36 $\emptyset$           | 41 $\emptyset$                | 1   | 255.486                | ■          |  |  |  |  |  |  |  |  |  |  |  |  |  |  |
|   |  | 50 $\emptyset$           | 55 $\emptyset$                | 1   | 255.487                | ■          |  |  |  |  |  |  |  |  |  |  |  |  |  |  |
|   |  | 56 $\emptyset$           | 61 $\emptyset$                | 1   | 255.488                | ■          |  |  |  |  |  |  |  |  |  |  |  |  |  |  |
| <b>Styrningssats från 25-61 mm</b>  |  |                          |                               |     |                        |            |  |  |  |  |  |  |  |  |  |  |  |  |  |  |
|  | Styrningssättens inner $\emptyset$ är 1 mm större än diamantkronans borr $\emptyset$ .                                   | Sats med 5 olika         |                               | 1   | 255.515                | ■          |  |  |  |  |  |  |  |  |  |  |  |  |  |  |
| <b>Styrning</b>   |  |                          |                               |     |                        |            |  |  |  |  |  |  |  |  |  |  |  |  |  |  |
|  | Styrningssättens inner är 1 mm större än diamantkronans borr $\emptyset$ .   | 25 $\emptyset$           | 26 $\emptyset$                | 1   | 255.493                | ■          |  |  |  |  |  |  |  |  |  |  |  |  |  |  |
|   |  | 31 $\emptyset$           | 32 $\emptyset$                | 1   | 255.494                | ■          |  |  |  |  |  |  |  |  |  |  |  |  |  |  |
|   |  | 41 $\emptyset$           | 42 $\emptyset$                | 1   | 255.495                | ■          |  |  |  |  |  |  |  |  |  |  |  |  |  |  |
|   |  | 55 $\emptyset$           | 56 $\emptyset$                | 1   | 255.496                | ■          |  |  |  |  |  |  |  |  |  |  |  |  |  |  |
|   |  | 61 $\emptyset$           | 62 $\emptyset$                | 1   | 255.497                | ■          |  |  |  |  |  |  |  |  |  |  |  |  |  |  |

**Även för skadliga ämnen:  
FLEX Industridammsugare**

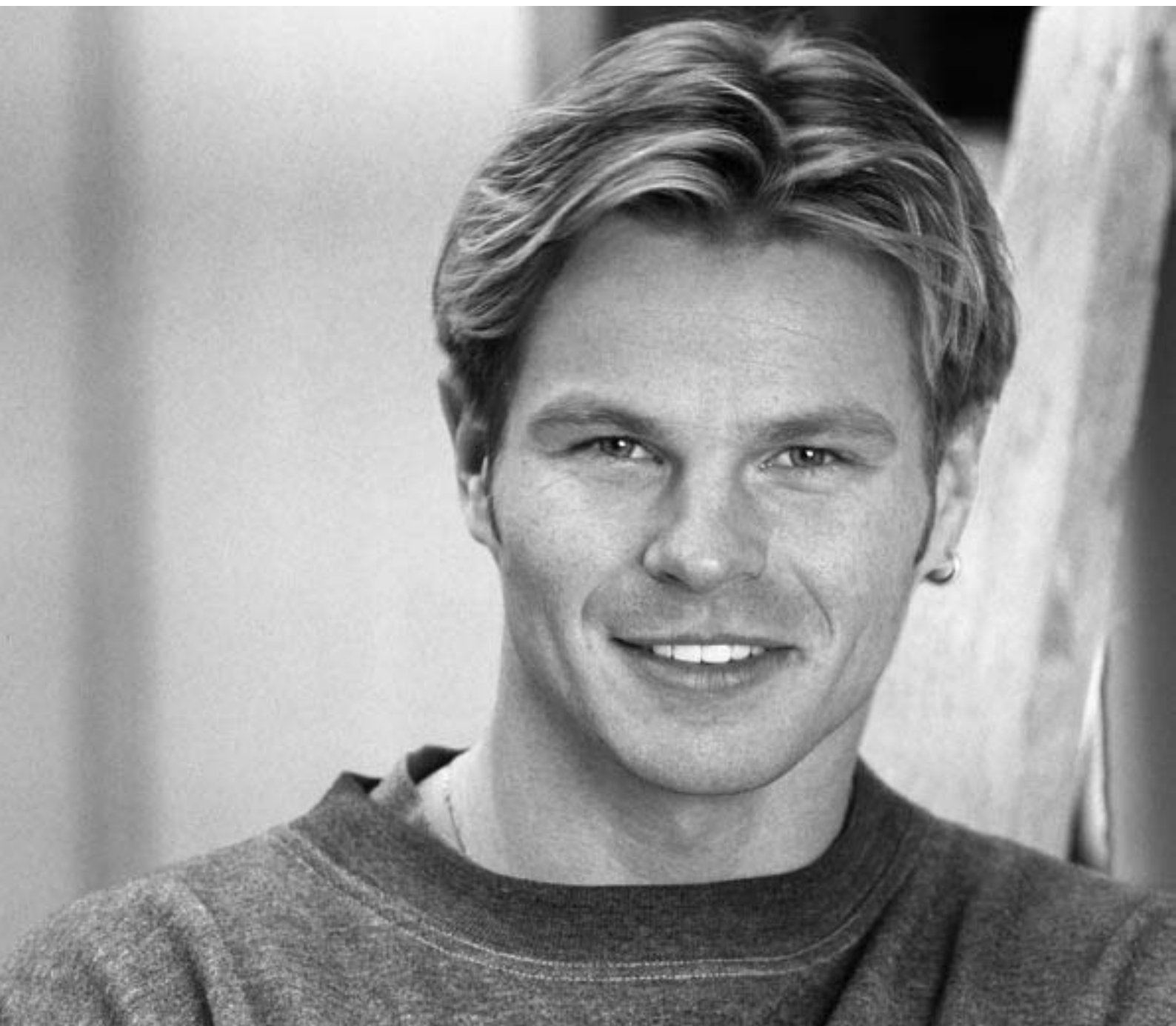



## FLEX Industridammsugare slukar allt.

Filtersystemet avskiljer minst 99,9% oberoende av typ damm. Även hälsovådligt! För bättre säkerhet vid våt och torrslipning. När filtret är fullt, tryck på knappen när motorn går och filtret skakas rent.

### De 12 viktigaste fördelarna:

#### 1. Integrerat veckfilter

Det extremt flacka veckfiltret, till skillnad från patronfilter, ligger över behållaren så att denna kan utnyttjas till 100%. Vid våtslipning förblir filtret också torrt. Enkelt och snabbt filterbyte ovanifrån.

#### 2. Högeffektiv filterrengöring

Filtret kan även under gång med filterknappen skakas rent.

#### 3. Förstärkta papperspåsar

Motståndskraftiga även mot aggressiva partiklar.

#### 4. Avlastningsyta

Håller reda på slangen och tillbehör

#### 5. Bypass-Motor

Sugkraft och kyluft blåser i olika kanaler. Sugkraften passerar ej genom motorn. Skyddar motorn och höjer sugstyrkan.

#### 6. Ljudhuva

Kapslad sugturbin sänker ljudstyrkan till 63 dB (A)

#### 7. Pansarhuva

Det stryktåliga och miljövänliga motorhuset är lätt och smutsavvisande.

#### 8. Mobil

Två hjul och två dubbellänkrullar för lätt framkomlighet. Utrustad även med pålitlig broms.

#### 9. Eluttag

Passar även andra fabrikat med utsug. Start/stop automatik fungerar samtidigt för elverktyget och dammsugaren.

#### 10. Uppfyller nya BIA-dammkategorin M

Extrem hög avskiljningsgrad 99,9%. Låg dammkoncentration och miljövänligt.

#### 11. Bajonett-Fäste

Slanganslutningen är vridbar och låses med bajonett.

#### 12. Top-tillbehörsprogram

Alla adapter och tillbehör för omgående leverans



# Användningsexempel: Handcirkelsågar

## FJÄRRSTYRD FILTERRENING.

Tryck på slangens rengöringsbrytare och fortsätt att dammsuga.

► från sidan 120



## SMUTS, SPÅN OCH VÄTSKOR - ALLT SKA BORT.

FLEX S 36 - Allround-Industridammsugare



## PERFEKT TILLSAMMANS

Endast med industridammsugare som S 36 kommer Giraffen till sin fulla rätt.

Långhalslip Giraffen WS 702 VEA

► på sidan 81



EXTRA FÖRSTÄRKTA FILTERPÅSAR EJ HELLER UPSUGET GRUS OCH SMÅSTEN SKADAR FILTERSÄCKARNA.



## RENT OCH SUNT

FLEX industridammsugare suger damm och smuts direkt med elverktyget



## MED UTTAG FÖR ELVERKTYG

Dammsugaren startar omgående och har fördröjd avstängning med 15 sekunder.

## Översikt FLEX-utsugsystem: Vilken utsugadapter passar vilket FLEX elverktyg?

FLEX Elverktyg med utsug

Passande adapter för sugslang

FLEX sugslang med rasteranslutning

FLEX Industridammsugare S 36 och S 36 M:

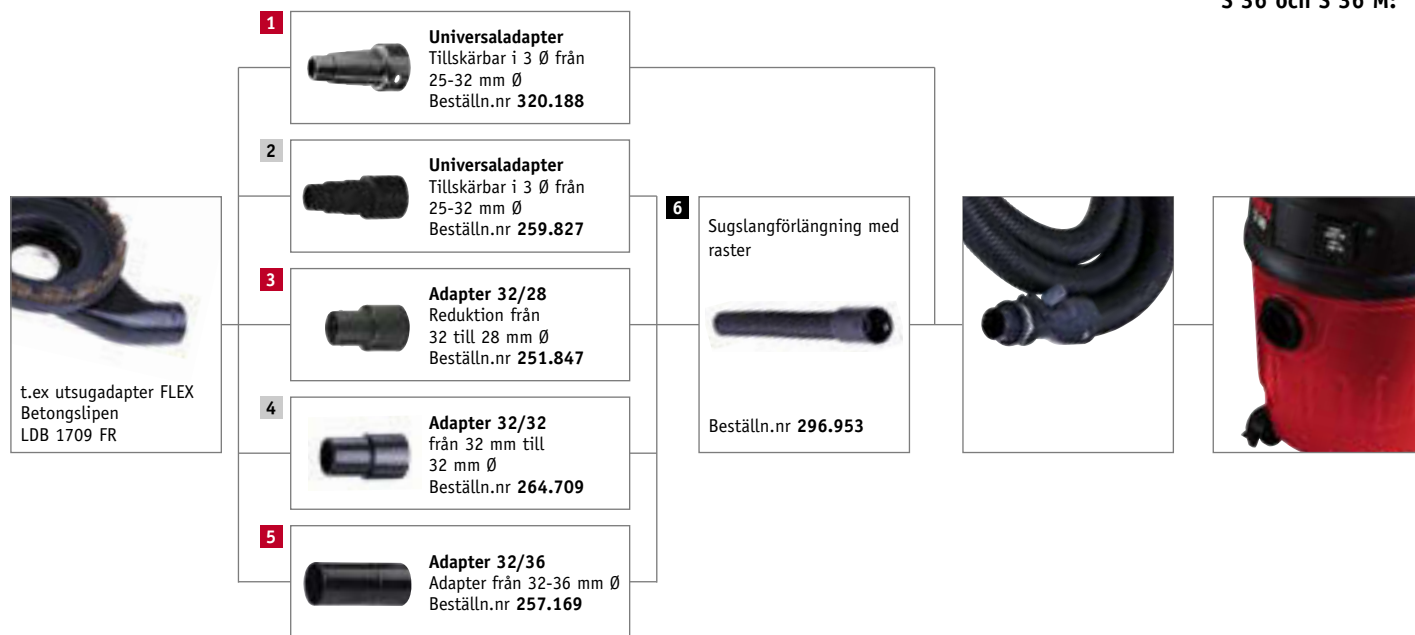

| FLEX Elverktyg med utsug  | utsugrör ytter-/inner - i mm: | Passande adapter för sugslang   | Anvisning till förborstning av de tillskärbara universal-adaptorna 1 och 2 för anpassning till utsug av elverktyget |
|---|-------------------------------|---------------------------------|---|
| <b>Vinkelslip med kapsprängskydd</b><br>L 1710 FRA, L 1710 VR, L 2106 VC,<br>L 3206 C, L 4206 C | 32/-                          | 1<br>eller 2 + 6<br>eller 4 + 6 | → Skär av 2 segment, därefter utvändigt på utsugsröret<br>→ Skär av 2 segment, därefter utvändigt på utsugsröret    |
| <b>Putzigel</b><br>HPI 603  | 36/-                          | 5                               |   |
| <b>Betongslipar</b><br>LD 1709 FR, LD 3206 C  | 32/-                          | 1<br>eller 2 + 6<br>eller 4 + 6 | → Skär av 2 segment, därefter utvändigt på utsugsröret<br>→ Skär av 2 segment, därefter utvändigt på utsugsröret    |
| LDB 1709 FR   | -/32                          | 1<br>eller 2 + 6                | → Skär av 2 segment, därefter invändigt på utsugsröret.<br>→ Skär av 2 segment, därefter invändigt på utsugsröret.  |
| <b>Spårsågar</b><br>M 1706 FRB, M 1709 FR   | 28/-                          | 1<br>eller 2 + 6<br>eller 3 + 6 | → Skär av 1 segment, därefter utvändigt<br>→ Skär av 1 segment, därefter utvändigt                                  |
| <b>Handcirkelsåg</b><br>CS 3455 A   | -/36                          | 1<br>eller 2 + 6                | → Skär av 2 segment, därefter invändigt på utsugsröret.<br>→ Skär av 2 segment, därefter invändigt på utsugsröret.  |
| <b>Sticksågar</b><br>S 703 BVE  | 25/-                          | 1<br>eller 2 + 6                | → utvändigt på utsugsröret<br>→ utvändigt på utsugsröret  |
| S 103 VE  | 32/-                          | 1<br>eller 2 + 6<br>eller 4 + 6 | → Skär av 2 segment, därefter utvändigt på utsugsröret<br>→ Skär av 2 segment, därefter utvändigt på utsugsröret    |
| <b>Exenterslip</b><br>X 1107 VE   | 28/-                          | 1<br>eller 2 + 6<br>eller 3 + 6 | → Skär av 1 segment, därefter utvändigt<br>→ Skär av 1 segment, därefter utvändigt                                  |

# Allround-dammsugare

## FLEX FÖRDELAR

- Anslutning för elverktyg: upptill 2200 Watt upptagen effekt
- Patenterad filtervibration: vibrationsknapp på sugslangen
- Våtsugning: med elektronik vätskeövervakning
- Sugslang: 4 m lång, 32mm inner Ø, med minimalt flödesmotstånd för bästa utsug
- 2 anslutningsadapter för 28mm utsugsanslutning och universaladapter för 25-32 mm utsugsanslutningar.

## S 36



### Den mångsidiga FLEX allround-dammsugaren med automatisk filterrensning.

Den behändiga Industridammsugaren med automatisk filterrengöring. Denna dammsugare passar till alla elverktyg med dammsug. Alltid ren och dammfri luft för användaren, 99,9% avskiljning. Den höga sugeffekten slukar allt: damm, smuts, spånor och vätskor. Elverktyget får sin ström från dammsugarens eluttag: Start/stopp automatiken ser till att dammsugaren stannar med 15 sekunders fördröjning och maskinen startar samtidigt. Dammsugarens överdel kan användas som avställningsyta under arbetspausen. Är speciellt lämplig i kombination med FLEX Giraffen WS 702 VEA.

## GRUNDUTRUSTNING

|  |              |
|--|--------------|
| 4 m sugslang 32 mm Ø                                 |              |
| med 32/28 Ø adapter och universal-adapter 25-32 mm Ø | 297.011      |
| 1 filtersäck   | 1 st         |
| 1 veckfilter   | 296.945      |
| 0,5 m metall sugrör                                  | 300.691 (2x) |
| 1 golvmunstycke komplett med matt-kombisats          | 300.659      |
| 1 fogmunstycke                                       | 259.627      |
| 1 slangförlängare                                    | 296.953      |

## TEKNISKA DATA

|                 | S 36                 |
|-----------------|----------------------|
| Filteryta       | 6200 cm <sup>2</sup> |
| Upptagen effekt | 1200 Watt            |
| Max. luftföde   | 56 l/Sek             |
| Max. vakum      | 235 mbar             |
| Behållarvolym   | 35 l                 |
| Vikt            | 9,5 kg               |
| Beställnr.      | 297.003              |

## S 36 M

NYTT



### Ny FLEX Specialsug för skadligt damm.

Speciellt konstruerad för uppsug av hälsofarliga partiklar och vätskor, granulat och slip/sågspån. Exempelvis av metall, betong och plastmaterial. En utanpåliggande diffusor minskar utsläppsluftens hastighet och förhindrar därmed att skadligt golvdamm sätts i rörelse. En reglerbar slutare omöjliggör under transport att behållaren släpper damm. Faller sugeffekten under 20 l/sek markerar en akustisk och optisk signal detta. Filteravskakning sker med tryck på avsedd knapp. Därefter åter full sugeffekt. Även S 36 M har uttag för elverktyg med 0,5 sek startfördröjning och 30 sek eftersug. På så vis inget efterdamm. Stora hjul och dubbla länkrullar för säker förflyttning.

### FLEX FÖRDELAR

- Säkert-Filtersystem: motsvarar BIA-dammkategori M maximalt genomsläppsgrad 0,1%, speciellt för hälsofarliga material.
- Optisk och akustisk volymövervakning i full sugkraft under alla förhållanden.
- Utsläpp-diffusor: Förhindrar sätta damm i rörelse.
- Anslutning för elverktyg: upptill 2000 Watt upptagen effekt
- Patenterad filtervibration: vibrationsknapp på sugslangen
- Vätsugning: med elektronik vätskeövervakning
- Universal-anslutnings-adapter: Standard, för 25-32 mm utsugs slang.



### .....och på med locket

Sug-förslutning. Håller farligt damm på plats under transport

| TEKNISKA DATA                 | S 36 M               |
|-------------------------------|----------------------|
| Filteryta                     | 6200 cm <sup>2</sup> |
| Upptagen effekt               | 1200 Watt            |
| Max. luftföde                 | 56 l/Sek             |
| Max luftflöde enligt EN 60312 | 35 l/Sek             |
| Max. vakum                    | 235 mbar             |
| Behållarvolym                 | 35 l                 |
| Vikt                          | 10,5 kg              |
| Beställnr.                    | 319.252              |

| GRUNDUTRUSTNING                                |         |
|--|---------|
| 2,5 m sugslang 32 mm Ø med rastanslutning      | 1 st    |
| 1 Universal adapter med 25-32 Ø rastanslutning | 320.188 |
| 1 filtersäck                                   | 1 st    |
| 1 veckfilter                                   | 296.945 |
| 1 böj  | 297.038 |
| 0,5 m metall sugrör                            | 300.691 |

# Kvalitets-tillbehör Industridammsugare

## Tillbehör för FLEX industridammsugare S 36 och S 36 M

### Filtersäckar



Filtersäck för S 36 och S 36 M

FPE Beställnr.

5 296.961

### Flatveckat filter

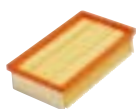

Filter för S 36 och S 36 M

FPE Beställnr.

1 296.945

### Adapter



Adapter 32/28 avsedd för maskiner med 28 mm Ø utsuganslutning till 32 mm sugslang

FPE Beställnr.

1 251.847



Adapter 32/32 mm att föbinda maskinen med 32 mm Ø utsuganslutning (t.ex betongslip) till 32 mm sugslang. Alternativt som sugadapter i förbindelse med del nr 882.428

1 264.709



Adapter 32/36, för koppling av maskin med 36 mm Ø, utsuganslutning (t.ex HPI 603, H0 2914) med 32 mm sugslang.

1 257.169



Universaladapter för universell koppling av maskiner med 25-32 mm Ø utsuganslutning med 32 mm sugslang. Adapter med 3 olika diametrar kan skäras till. För S 36.

1 259.827



Universaladapter mellan maskiner med 25-32 mm Ø utsuganslutning med 32 mm sugslang, för adapter med raster, tillskärbar för 3 olika dimensioner.

1 320.188

### Kabelhållare



För parallell montering på sugslangar passande 27-36 mm ytter .

FPE Beställnr.

1 252.188

### Sugrör



Metall-sugrör, 0,5 m långt, förkromat

FPE Beställnr.

1 300.691

### Sugslang



32 mm inner Ø, 4,0 m lång, temperaturbeständig till 70° C, inklusive muff för dammsugare och adapter 32/28 mm.

FPE Beställnr.

1 297.011

### Sugslang-förlängare



för koppling sugslang-rastanslutning med adapterna 32/28 mm, 32/32 mm, 32/36 mm och universaladapterar.

FPE Beställnr.

1 296.953

### Anslutningsmuff



för koppling mellan två sugslangar

FPE Beställnr.

1 296.996

### Reparations-set sugslang - rastkoppling



Anslutningsmuff för sugslang med rastanslutning, 3-delad

FPE Beställnr.

1 296.988

### Böj



För koppling mellan sugslang och sugrör med rastanslutning

FPE Beställnr.

1 297.038

### Dosa



Fogmunstycke

FPE Beställnr.

1 259.627



Polstermunstycke

1 259.628



Golvmunstycke komplett med matt och kombisats

1 300.659



Mattmunstycke för golvmunstycke

1 300.675



Kombisats för golvmunstycke

1 300.683

## Tillbehör för FLEX industridammsugare S 31 R, S 34 E, S 34 K, S 35 och S 35 H0

### Filtersäckar

|   | FPE | Beställnr. |
|---|-----|------------|
| för S 31 R  | 5   | 254.490    |
| för 34 E  | 5   | 219.053    |
| för S 34 K  | 5   | 246.786    |
| för S 34 K, dubbelt förstärkt, speciellt för arbeten med kapmaskiner och spårsågar. | 5   | 252.222    |
| för S 35  | 10  | 259.264    |
| för S 35 H0   | 10  | 259.828    |



### Flatveckat filter

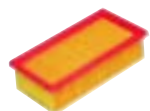

|                                 |     |            |
|---------------------------------|-----|------------|
| Veckfilter för S 35 och S 35 H0 | FPE | Beställnr. |
|                                 | 1   | 259.307    |

# Exakt mätning och nivellering

## FLEX Laser-mätteknik



### Användningsexempel

- Horisontal och vertikal mätning/utsättning
- Utsättning av väggar, fönster, dörrar, plattor etc.
- Avvägning av tak
- Utsättning av eluttag
- Golvkanter
- Anläggning av golv-stenplattor
- Avvägning och utsättning i våg och lod, inbyggd takbelysning etc.
- Utsättning av reklamtexter
- Lutningar och vinklar
- Utsättning av linjer för t.ex plakat och tavlor i rad

### Säkerhet:

FLEXLaser uppfyller alla internationella säkerhetskrav enligt Laserklass 2 resp - 2M, DIN EN 60825-1:2001-11 och är ofarliga för hud och ögon. Likväl rekommenderas att ej se rakt in i Laserstrålen.



## Lasertekniken har revolutionerat mätning och nivellering i byggbranschen

Den nya lasertekniken har revolutionerat mätning och utsättning i byggbranschen. Den raka laserstrålen garanterar exakta avvägningar och t.ex rotationslaser (360°) är idag outhärlig och kan även styras med fjärrkontroll och av enbart en person. Ett tidssparande instrument som snabbt betalar sig.

Avsett för plattsättare, elektriker, rörinstallatörer, snickare, målare, murare o.s.v. Som framgår av katalogen täcker FLEX i stort sett alla förekommande behov. Från det praktiska laservattenpasset och självnivellerande linjelaser till fullautomatisk rotationslaser.

Med detta intelligenta hjälpmedel tillhör gamla metoder definitivt det förgångna. Ljusstarka dioder och hög projektionsexakthet med mottagare vid stora avstånd och ogynnsamma siktförhållanden.

# Användningsområde: Laser-mätteknik

## KORS-LINJELASER

Med varje inställbar laserlinje enkel avvägning och utställning av mellanväggar och metallprofiler. Självnivellerande korslinjelaser ALC 311  
▶ på sidan 128



## KORSLINJELASER I T.EX BADRUM

För exakt nivellering av t.ex kakelplattor och sanitär-installation



## ROTATIONSLASER FÖR KÖKSINSTALLATIONER

Liten behändig och mångsidig för horisontell och vertikal utsättning med roterande stråle. Tvåstegs scanningsfunktion och punktfunktion, manuell lutningsinställning i våg och lod.  
▶ på sidan 128



## ROTATIONSLASER FÖR ELINSTALLATION

För snabb positionering av exakta öppningar som t.ex fördelardosor och inbyggd belysning.



## ROTATIONSLASER MED VÄGG OCH TAK-HÅLLARE

Värdertlig självnivellerande rotationslaser med fjärrkontroll - för horisontell och vertikal utsättning med mätpunkt eller roterande stråle. Levereras med mottagare  
▶ på sidan 129



## ROTATIONSLASER FÖR INNEBRUK

Kan användas även på välvda väggytor



**5-PUNKT-LASER FÖR EXAKT POSITIONERING**  
 Utrymme för referenspunkter och rätta vinklar.  
 5-Punktlaser ALP 305  
 ▶ på sidan 130



**VATTEN-LASERPASS MED LASERLINJE**  
 t.ex för positionering av höjden



**5-PUNKTSLASER FÖR LODNING**  
 Enkel utsättning av konturer och utskärningar. Med automatisk självnivellering



**BESTÄMMA REFERENSLINJER MED LASERMUS.**  
 Pojicering av exakt riktningslinje, väggar och golv t.ex  
 ▶ på sidan 131



**LASER-VATTENPASS MED LASERPUNKT**  
 t.ex avvägning av olika konstruktioner. Laser-vattenpass AL 10  
 ▶ på sidan 131



**SNABBT OCH ENKELT MED LASERMUS**  
 3 Häftpunkter även på torrena ytor.



# Laser-mätteknik

## FLEX FÖRDELAR

- Slagtålig transportväska

## ANDRA FÖRDELAR ALC 311

- Tre synliga individuellt omställbara linjer.
- Kors-laser projection
- Vertikallinje 90° till laserkors
- Självnivellerande mekanism med robust magnetdämpare.
- Optisk och akustisk varningssignal vid överskriden självnivellering
- Transportsäkring

## ANDRA FÖRDELAR ALR 411 M

- Synlig laserstråle
- Enkel horisontering via 2 libeller
- Vertikal utsättning med endast en libell
- Steglös rotationshastighet
- Permanent 90° lodlinje
- Plus en vertikallinje
- Manuell lutningsinställning till 4%
- 360° vägg/stativhållare
- Fjärrkontroll



### ALR 411 M: Rotationslaser vid elinstallation

För snabb och exakt utsättning av exempelvis fördelardosa.

## ALC 311



### Den självnivellerande korslasern för innebruk

Idealisk för innebruk: Vertikal och horisontal nivellering plus räta vinklar. Användes av snickare, målare, installatörer, elektriker, plattläggare bl.a T.ex takupphängning, metallrörprofiler, dörrar, fönster och för andra avvägningar.

| TEKNISKA DATA            | ALC 311     |
|--------------------------|-------------|
| Självnivellerings-område | ± 3,5°      |
| Exakthet                 | ± 3 mm/10 m |
| Max. arbetskapacitet     | 20 m        |
| Användningstid           | 15 h        |
| Synliga laserdioder      | 3 x 635 nm  |
| Laser klass              | 2M          |
| Vikt                     | 0,8 kg      |
| Beställnr.               | 311.286     |

#### GRUNDUTRUSTNING

|                                   |         |
|-----------------------------------|---------|
| Vägg och stativkonsoll            | 1 st    |
| Magnetisk måltavla                | 315.281 |
| Laser målglassögon                | 312.134 |
| Batterier 1,5 (AA) för mätverktyg | 3 st    |
| Polstrad bärväska                 | 1 st    |

## ALR 411 M



### Den manuella rotationslasern för horisontell och vertikal mätning

Liten och behändig och mångsidig för horisontell och vertikal utsättning med roterande stråle. Tvåstegs scanningsfunktion och punktfunktion, manuell lutningsinställning i våg och lod.

| TEKNISKA DATA                                 | ALR 411 M        |
|---|------------------|
| Exakthet                                      | ± 3 mm/10 m      |
| Användningstid                                | 18 h             |
| Synliga laserdioder                           | 2 x 635 nm       |
| Laser klass                                   | 2                |
| Max. räckvidd med mottagare                   | 120 m            |
| Räckvidd roterande (utan mottagare)           | ca 10 m          |
| Räckvidd punkt/scan funktion (utan mottagare) | ca 30 m/ ca 20 m |
| Rotationshastighet                            | 0-350/min        |
| Vikt  | 0,8 kg           |
| Beställnr.                                    | 311.294          |

#### GRUNDUTRUSTNING

|                                   |         |
|-----------------------------------|---------|
| Vägg och stativkonsoll            | 1 st    |
| Batterier 1,5 (AA) för mätverktyg | 4 st    |
| Fjärrkontroll, inkl. 1 batteri 9V | 315.273 |
| Polstrad bärväska                 | 1 st    |

## ALR 511 A



## Den helautomatiska rotationslasern för inomhus och utomhusbruk

Vädertålig självnivellerande rotationslaser med fjärrkontroll - för horisontell och vertikal utsättning med mätpunkt eller roterande stråle. Levereras med mottagare.

| TEKNISKA DATA                                 | ALR 511 A        |
|---|------------------|
| Självnivellerings-område                      | ± 3,5°           |
| Exakthet                                      | ± 2 mm/10 m      |
| Användningstid                                | 14 h             |
| Synliga laserdioder                           | 635 nm           |
| Laser klass                                   | 2                |
| Max. räckvidd med mottagare                   | 200 m            |
| Räckvidd roterande (utan mottagare)           | ca 20 m          |
| Räckvidd punkt/scan funktion (utan mottagare) | ca 50 m/ ca 30 m |
| Räckvidd fjärrkontroll                        | ca 50 m          |
| Rotationshastighet                            | 0-600/min        |
| Vikt  | 2,5 kg           |
| Beställnr.                                    | 311.308          |

## GRUNDUTRUSTNING

|  |          |
|--|----------|
| Magnetisk måltavla                     | 315.281  |
| Vägg- och golvhållare                  | 1 st     |
| Batteri 6 V och laddare för mätverktyg | per 1 st |
| Mottagare med display och hållare      | 315.265  |
| Fjärrkontroll, inkl. 1 batteri 9V      | 315.273  |
| Transportväska                         | 1 st     |

## FLEX FÖRDELAR

- Synlig laserstråle
- Självnivellering, helautomatisk horisontell utsättning, vertikalt med fästskruv
- Steglös rotation, eller endast målpunkt.
- Steglös rotationshastighet
- Permanent lodstråle
- 2-steps scanning
- Automatisk avstängning och akustisk signal vid toleransöverskridande, är avstängbar.
- Återuppladdade batterier och laddare
- Damm och vattenskyddade
- Slagtålig bärväska



## FLEX FÖRDELAR

- 5 synliga i 90° vinkel, på varandra utsatta permanenta laserpunkter.
- Snabb självnivellering med robust magnetdämpning
- Optisk och akustisk varningssignal vid överskriden självnivellering
- Optisk varningssignal vid urladdade batterier
- Multifunktionell, magnetisk golv och väggkonsol
- Damm och vattenskyddade
- Slagtålig bärväska



### Helautomatisk i 3 lägen

Snabb och enkel förflyttning från Zenit - till lodpunkt och strålning av punkter för räta vinklar.

## ALP 305



☐ €

### Den nya självnivellerande punktlasern med golv- och väggållare.

Universal-nivellerande laser för bygg, snickeri, installationer och andra montage. Fem automatiskt självnivellerande laserpunkter bestämmer horisontala, alla räta vinklar och en genomgående avvägning. Genom flerprojektion av räta vinklar är exakta positioner av byggelement, väggar eller öppningar upptill 30m snabbt mätta och fixerade. Laserfunktionen förenklar dessutom utsättning av golv/väggar. Kan placeras på vägg, golv eller stativ. Hållare med magnet gör att denna 5-punkts-laser även fäster på metallprofiler.

| TEKNISKA DATA            | ALP 305     |
|--------------------------|-------------|
| Självnivellerings-område | ± 3,5°      |
| Exakthet                 | ± 3 mm/10 m |
| Laser-räckvidd           | 30 m        |
| Användningstid           | 24 h        |
| Synliga laserdioder      | 635 nm      |
| Temperatur-område        | -10 / +40 C |
| Vikt                     | 1 kg        |
| Beställnr.               | 318.639     |

### GRUNDUTRUSTNING

|                                |         |
|--------------------------------|---------|
| Batterier 1,5 V (AA)           | 3 st    |
| Magnetisk golv och väggkonsoll | 1 st    |
| Magnetisk måltavla             | 315.281 |
| Fästgördel                     | 1 st    |
| Transportväska                 | 1 st    |

## AL 10



### Det behändiga vattenpasset med laserpunkt och stråle

Med precisionslibeller och absolut parallell laserstråle är detta ett. Avger antingen en laserpunkt eller linje för höjdförflyttningar och vinklar. Magnetfot.

| TEKNISKA DATA       | AL 10       |
|---------------------|-------------|
| Exakthet            | ± 3 mm/10 m |
| Laser-räckvidd      | max. 30 m   |
| Användningstid      | 30 h        |
| Synliga laserdioder | 650 nm      |
| Laser klass         | 2           |
| Temperatur-område   | 0-40 C      |
| Vikt                | 0,3 kg      |
| Beställnr.          | 311.278     |

#### GRUNDUTRUSTNING

|                          |      |
|--------------------------|------|
| Batterier 1,5 volt (AAA) | 2 st |
| Polstrad bärväska        | 1 st |

## AL 11

### NYTT



### FLEX-Lasermus, den nya linjelasern för horisontell och vertikal utsättning

Linjelaser för markering av vertikal och horisontallinjer. Sekunds snabb utsättning i vägg och golvytor. Enkel att sköta. Kan fästas på rena ytor tack vare självhäftande punkter. Borde finnas i varje verktygsväska.

| TEKNISKA DATA       | AL 11      |
|---------------------|------------|
| Exakthet            | ± 1,3 mm/m |
| Laser-räckvidd      | max. 9 m   |
| Användningstid      | 20 h       |
| Synliga laserdioder | 635 nm     |
| Laser klass         | 2M         |
| Vikt                | 0,13 kg    |
| Beställnr.          | 318.620    |

#### GRUNDUTRUSTNING

|                       |       |
|-----------------------|-------|
| Batterier 1,5 V (AA)  | 2 st  |
| Bältes-väska          | 1 st  |
| Självhäftande punkter | 1 set |

#### FLEX FÖRDELAR

##### AL 10

- Laserpunkt eller linje
- Laserlinje kan steglöst ställas in horisontalt till vertikalt, dessutom raster i 90° steg.
- 45° - 90° - och 180° Libeller
- Fixeringsmagnet
- 1/4" gänga för kamerastativ
- Slagtålig transportväska

##### AL 11

- Väl synlig laserlinje upp till 9 m (beroende på ljusförhållanden)
- Horisontal och vertikal libell.
- Lätt att fästa tack vare självhäftande punkter.
- Ett idealiskt hjälpmedel för alla hantverkare.
- praktisk bältesväska

## FLEX FÖRDELAR

- Låsbar spännhylsa med mm skala.

## ANDRA FÖRDELAR VEVSTATIV, MEDIUM

- Öppning nedåt för lodprojektion mot golvet

## Vevstativ, medium



### Vevstativ, medium

Robust vevstativ med snabbspänne för benen och bärrem. Avtagbara gummifötter

| TEKNISKA DATA          | VEVSTATIV, MEDIUM |
|------------------------|-------------------|
| Arbets-kapacitet       | 0,65 - 2 m        |
| Spännsulan förställbar | 0,39 m            |
| Vikt                   | 5 kg              |
| Beställnr.             | 312.118           |

### GRUNDTRUSTNING

adapterfläns 1 st

## Vevstativ, stort



### Vevstativ, stort

Robust vevstativ med snabbspänne för benen och bärrem. Avtagbara gummifötter

| TEKNISKA DATA          | VEVSTATIV, STORT |
|------------------------|------------------|
| Arbets-kapacitet       | 0,9 - 2,85 m     |
| Spännsulan förställbar | 0,4 m            |
| Vikt                   | 8 kg             |
| Beställnr.             | 312.126          |

### GRUNDTRUSTNING

adapterfläns 1 st

## Tillbehör för lasermät-teknik

## Klämmstativ



Femdelat klämmstativ mellan golv och tak ( max.längd 3,4m). Steglöst höjdställbar hållare för lasrar med 5/8", t.ex ALC 311, ALR 411 M och ALP 305.

| Verktygsaxel | FPE | Beställnr. |
|--------------|-----|------------|
| G 5/8"       | 1   | 312.096    |

## Vägg och takhållare



Stabil vägghållare för plattor och väggar. 5/8" gänga. För FLEX laser ALC 311, ALR 411 M, ALR 511 A och ALP 395. Höjd-och fininställning

| Verktygsaxel | FPE | Beställnr. |
|--------------|-----|------------|
| G 5/8"       | 1   | 312.088    |

## Laser målglasögon



Förbättrar sikten av strålen framför allt vid längre avstånd

| FPE | Beställnr. |
|-----|------------|
| 1   | 312.134    |

# För Din säkerhet: FLEX Skyddsutrustning och prestanda

FLEX maskinerna uppfyller alla säkerhetsföreskrifter som marknaden kräver. FLEX står för kvalitet i minsta detalj. Vid eventuella maskinfel gäller FLEX tillverkningsgaranti.



**Tekniska ändringar och utbildningar-**  
Våra FLEX-elektroverktyg tillverkas efter nyaste tekniska rön och därför förbehåller vi oss rätten att ändra angivna tekniska data. Även bilderna gäller utan förbindelse.

## Elektrisk säkerhet

Defekta elektriska apparater medför en risk för maskinskötaren, såvida inte åtgärder har vidtagits, som förhindrar en otillåten hög beröringsspänning, den s k elektriska stöten. FLEX elverktyg är isolerade enligt skyddsklass I och II enligt EN 60745

## Skyddsklass II - skyddsisolerat

I dessa verktyg är alla berörbara metalldelar separerade från strömförande detaljer enl. EN 60745 inte bara genom driftisolation utan dessutom genom extra skyddsisolering. Vid eventuell defekt på driftisoleringen är maskinskötaren fortfarande skyddad genom den dubbla isoleringen. Anslutning av elverktyg sker med tvåledad kabel (H05RN-F eller H07RN-F) utan skyddsledare. Standardutförande för alla FLEX elverktyg är 230 volt/50Hz växelström och är utrustade med universalmotorer. FLEX elverktyg utrustade med elektronik, kan drivas med 50Hz eller 60Hz.

## Elektriskt skydd

### a) Maskiner med vattentillförsel

Säkerheten för FLEX-maskiner med vattentillförsel garanteras på följande vis:

#### a) Skyddstransformator

Maskiner med stickpropp (jordstiftets inställning kl. 12.00) enligt IEC 60309-2 levereras i skyddsklass II och får endast användas i kombination med transformator enligt EN 60742.

#### b) Personskyddsbrytare (PRCD)

PRCD: Maskinen med personskyddsbrytare i nätkabel (utlösningström minst 10mA) Levereras med kompletterande jordanslutning.

### B) Transportabla motordrivna elverktyg enligt EN 61029-1

#### Personströmbrytare (PRCD)

Maskiner med personskyddsbrytare i nätkabeln (utlösningström minst 30mA) Levereras med kompletterande jordanslutning.

## CE-Märkning $\text{CE}$

Alla FLEX maskiner med CE märke överensstämmer med följande normer och dokument: EN 60745, EN 55014, EN 61000, EN 61029-1, EN 292/91 i enlighet med bestämmelser och riktlinjer 73/23 EWG, 89/336 EWG, 98/37 EG.

## Störningskydd

FLEX-elverktyg är avstörda enligt EN 55014, EN 61000 och EG-riktlinjerna 89/336.

## Prestanda

Vid köp av en ny FLEX maskin. **För FLEX elverktyg gäller 24 månaders garanti** från leveransdagen (styrks genom kvitto, faktura eller följesedel) garantin gäller fabrikations och materialfel. Skador som orsakats av felaktigt användande (överbelastning) eller normalt slitage omfattas ej av garantin. Vid reklamation skall maskinen inlämnas till närmaste auktoriserade service-verkstad i odemonterat skick.

Alla funktions och materialfel inom garanti-tiden ersätts. Undantag är förslitningsdelar som kol och kabel. Garantireparationer utföres endast av auktoriserade FLEX verkstäder och förutsätter att ingrepp i maskinen ej har gjorts.

Därutöver erbjuder elektroniken möjlighet att reglera varvtalet så att rätt arbetsvarvtal alltid erhålles. Beroende på arbetsart förses FLEX-elektroverktyg med den lämpligaste elektroniken.

**Tachogenerator:** Den vidareutvecklade elektroniken styr motorspänningen inte bara genom strömåtgången utan också genom varvtalet. En Tachogenerator registrerar ständigt rotorvarvtalet. När varvtalet sjunker från det förutbestämda varvtalet så efterreglerar elektroniken spänningen. Skulle varvtalet sjunka genom en plötslig stark belastning

ger elektroniken „fullgas“ så länge rotorvarvtalet är för lågt. På så sätt förblir varvtalet konstant oberoende av belastningen. Samma elektronik begränsar strömupptagningen och sköter om regleringen till mjukstarten. Vid onormal belastning reduceras strömupptagningen till ett för motorn ofarligt värde.

PTC-motstånd reagerar på temperatur. Ju högre temperatur desto lägre motstånd. PTC-motstånd med en bryttemperatur på 120° celsius finns i högbelastade motorer som skydd mot överbelastning.

**FLEX elektroniken, fritt formulerat, hittar rätt inställning så att motorstyrkan stegras vid behov.**

**Det bästa av allt.**

**Motorns livslängd höjs även den.**



|   |                    |  |   |  |                                 |  | Mikroprocessor-Elektronik                               |   |
|---|--------------------|--|---|--|---------------------------------|--|---|---|
| FLEX-Elektronik                               | FE                 | FR                                     | VE  | VR                                     | FV                              | VV   | FR, FRG   | VR, VRG   |
| <b>Varvtalsval</b>                            | Inga               | Inga                                   | Steglös (ställknapp)                                      | Steglös (ställknapp)                   | Inga                            | Steglös (strömbrytare och ställknapp)      | Inga  | steglös   |
| <b>Reglering</b>                              | strömvhängning     | varvtalsavhängig                       | Inga  | varvtalsavhängig                       | strömvhängning                  | strömvhängning                             | varvtalsavhängig  | varvtalsavhängig  |
| <b>Reglerteknik</b>                           | Fullväg            | Fullväg                                | Halvväg   | Fullväg                                | Fullväg                         | Fullväg                                    | Fullväg   | Fullväg   |
| <b>Mjukstart</b>                              | ja                 | ja                                     | nej   | ja                                     | ja                              | ja   | ja  | ja  |
| <b>Temperaturövervakning med PTC-motstånd</b> | nej                | vid särskilt belastade maskiner        | nej   | vid särskilt belastade maskiner        | ja                              | ja   | L 3410 FR<br>L 3410 FRG                                 | L 3410 VR<br>L 3406 VRG<br>L 3403 VRG   |
| <b>Överbelastningsskydd</b>                   | Strömövervakning   | Strömövervakning                       | Automatisk varvtalsreducering vid för hög motorbelastning | Strömövervakning                       | Ström och temperaturövervakning | Ström- och temperaturövervakning av motorn | Ström-, delvis temperaturövervakning                    | Ström-, delvis temperaturövervakning  |
| <b>Andra fördelar</b>                         | - Prestandahöjning | - Prestandahöjning<br>- Tachogenerator | Inga  | - Prestandahöjning<br>- Tachogenerator | - Prestandahöjning              | - Varvtalsbrytare<br>- Prestandahöjning    | - Prestandahöjning<br>- Återgångsspärr vid strömavbrott | - Prestandahöjning<br>- Återgångsspärr vid strömavbrott<br>- delvis steglös brytare |
| <b>Frekvens</b>                               | 50 Hz              | 50/60 Hz                               | 50 Hz   | 50/60 Hz                               | 50 Hz                           | 50 Hz                                      | 50/60 Hz  | 50/60 Hz  |

hos maskiner med hög upptagen effekt

# Skräddarsydda lösningar FLEX-Byggsatssystem för ombyggnads-motorer

Vårt know how då det gäller elmotorer kan Ni dra nytta av för egna konstruktioner. Konsultera oss för en bra lösning.

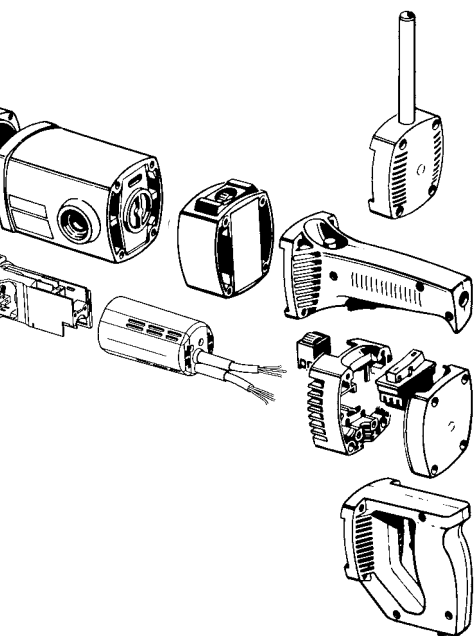

## Otal kombinationer möjligt

På det här området har vi lång erfarenhet och ett stort know-how. Ett brett program med motorer från 710-3000 watt erbjuder en rad olika möjligheter. Motorhusen av metall kan kombineras med varierande strömbrytare och bakre handtag samt styrelektronik. Se vidare katalogens illustrationer. Om du väljer motorhuset av specialplast som har en greppvänlig ruggad yta så kan likaså detta

föras med av/påbrytare. Också här finns alla elektronikmöjligheter.

För speciellt höga krav finns dessutom en speciell Tachogenerator. Elektroniken styr motorspänningen inte bara genom strömåtgången utan också genom varvtalet. Elektronisk med full- eller halvågselektronik, delvis microprocessorstyrd. FLEX egen teknik för skräddarsydda lösningar.

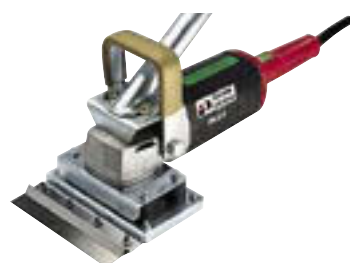

## FLEX-ÅF-utbildning

I våra konferens och utbildningslokaler i Hammarö anordnar vi regelbundet ÅF-träffar. Tyngpunkten ligger på praktisk övning för att på ett övertygande sätt kunna ge rätt råd till slutanvändaren inom industri och hantverk. Utbildningen har blivit mycket uppskattad och ger deltagarna självförtroende i produkt-kunskap och argumentation. Vid intresse kontakta Din FLEX-ÅF.

## FLEX Demo

Mer än alla ord övertygar en demo. FLEX ambulerande demo och utställningsbuss turnerar en stor del av året runt om i Sverige. Med FLEX återförsäljare gör vi sambesök hos slutanvändare. På plats finns hela FLEX programmet med 60 olika maskintyper. Vid intresse kontakta Din FLEX-ÅF.

Den som tidigare känner FLEX vet vad det beror på. **Genomtänkta, utprovade och praktiska lösningar som uppskattas av användaren. Vilken maskin det än gäller utlovas optimal balans, lätthanterlighet, styrka och extrem lätt vikt. Därmed också lämplig för jobb över huvudhöjd och svåråtkomliga ställen. En FLEX finns alltid för slipning, kapning, sågning, borrar, hammring och skrivi-dragning.**



# FLEX



**FLEX Scandinavia AB**

Bivägen 1

663 41 Hammarö

Tel: 054-52 20 00

Fax: 054-52 47 58

[info@flexscandinavia.se](mailto:info@flexscandinavia.se)

[www.flexscandinavia.se](http://www.flexscandinavia.se)

Vi förbehåller oss rätten till tekniska förändringar.

Din FLEX-ÅF